



# IMPERIAL<sup>®</sup>

## Catálogo Ilustrado de Juntas

Junio 2024

LÍNEA LIVIANA

LÍNEA PESADA



[imperialsa.com.ar](http://imperialsa.com.ar)



[imperialmotor.sa](https://www.instagram.com/imperialmotor.sa)

BORGWARD - VM

CHEVROLET

DODGE

FIAT

FORD

INDENOR

MAXION

MERCEDES BENZ

MWM - SPRINT

PEUGEOT

RASTROJERO

RENAULT

TOYOTA

VOLKSWAGEN

[← VOLVER A INDICE](#)



# | Borgward - Wd

**113VA1** MOTOR BORGWARD VM HR492-  
HR494 2393cc / VM84A -  
VM31B 2499cc

**5359VA1** MOTOR BORGWARD VM425TD  
2499cc - APLICACIÓN DODGE  
DAKOTA - JEEP CHEROKEE -  
JEEP GRAND CHEROKEE -  
ROVER 825 TD

[← VOLVER A LINEA LIVIANA](#)

# 113VA1

MOTOR BORGWARD VM HR492-HR494  
2393cc / VM84A -VM31B 2499cc



# IMPERIAL®

UNA BUENA JUNTA

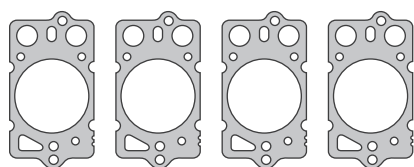

123A1M / 123A2M / 123ASM  
NO SE INCLUYE EN JUEGO DE JUNTAS

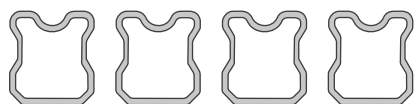

124AC6

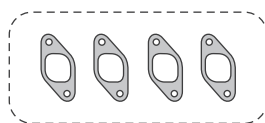

126AM1

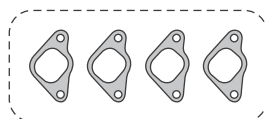

125AM1

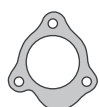

80144AM1



121AC3



0490685

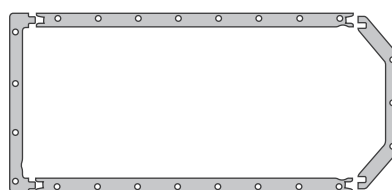

119AC6

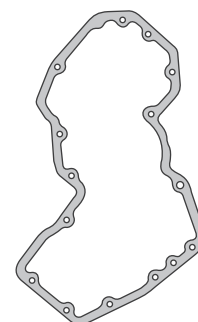

114AC3



127AC3



116AM1



117AM1



128AC3



120AC3



118AM1



80145AM1



36834143



129AC3



122AC3

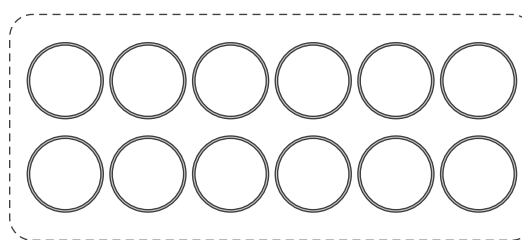

115SL1

SE INCLUYE JUEGO DE ARANDELAS METALICAS Y ORINGS DE MOTOR

SINONIMO	Nº ORIG	DESCRIPCIÓN	SINONIMO	Nº ORIG	DESCRIPCIÓN
123A1M		JUNTA TAPA DE CILINDRO ( ESP 1,7 MM 1 MUESCA)	121AC3		JUNTA CUENTA VUELTAS
123A2M		JUNTA TAPA DE CILINDRO ( ESP 1,8 MM 2 MUESCA)	122AC3		JUNTA SALIDA DE ACEITE A TURBO
123ASM		JUNTA TAPA DE CILINDRO ( ESP 1,55 MM S/MUESCA)	127AC3		JUNTA BOMBA DE AGUA
124AC6		JUNTA TAPA DE VALVULAS	128AC3		JUNTA TUBO DE AGUA
119AC6		JUEGO DE JUNTAS PARA CARTER	129AC3		JUNTA TUBO TERMOSTATO
125AM1		JUEGO DE JUNTAS MULTIPLE DE ADMISION	4128AC3	490685	JUNTA BOMBA INYECTORA
126AM1		JUEGO DE JUNTAS MULTIPLE DE ESCAPE	4326AC2	36834143	JUNTA BOMBA INYECTORA
114AC3		JUNTA TAPA DE DISTRIBUCION	80141VA1		JUEGO DE ORING BORGWARD VM TURBO
116AM1		JUNTA SALIDA TURBO	80144AM1		JUNTA SALIDA TURBO
117AM1		JUNTA SALIDA DE ESCAPE	80145AM1		JUNTA BASE TURBO A MULTIPLE DE ESCAPE
118AM1		JUNTA BASE TURBO A MULTIPLE DE ESCAPE	115SL1		JUEGO ORING DE CAMISA
120AC3		JUNTA ENTRADA DE ACEITE A TURBO	113VA1		JUEGO DE JUNTAS PARA MOTOR ( S/ JTA T.CIL )

# 5359VA1

MOTOR BORGWARD VM425TD 2499cc -

APLICACIÓN DODGE DAKOTA - JEEP CHEROKEE

- JEEP GRAND CHEROKEE - ROVER 825 TD



# IMPERIAL®

UNA BUENA JUNTA

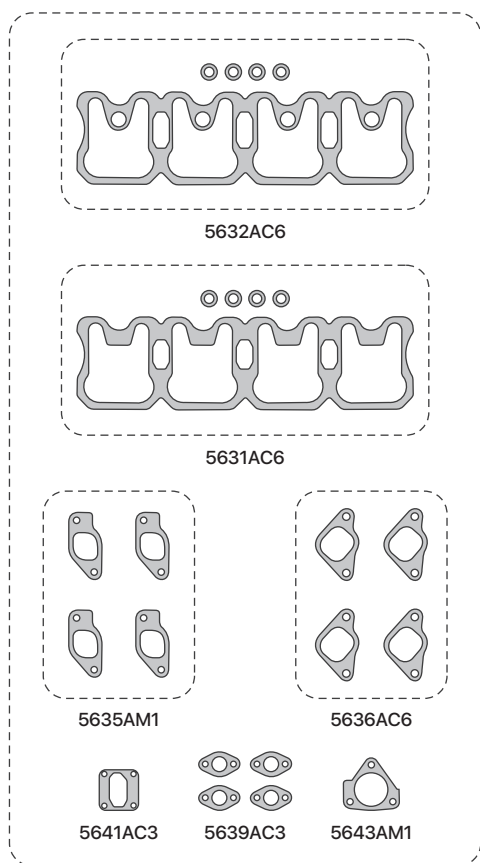

5658VA1

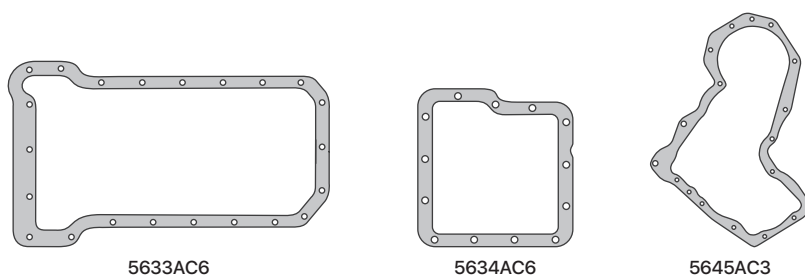

5633AC6

5634AC6

5645AC3



5638AC3



5640AC3



5642AC3



5644AC3

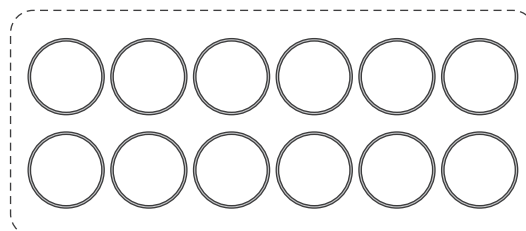

115SL1

SE INCLUYE JUEGO DE ARANDELAS METALICAS Y ORINGS DE MOTOR

SINONIMO	Nº ORIG	DESCRIPCIÓN	SINONIMO	Nº ORIG	DESCRIPCIÓN
5631AC6		JUNTA TAPA DE VALVULAS - INY. INCLINADO	5639AC3		JUNTA TUBO DE AGUA
5632AC6		JUNTA TAPA DE VALVULAS - INY. RECTO	5642AC3		JUNTA EJE BOMBA HIDRAULICA
5633AC6		JUNTA PARA CARTER	5644AC3		JUNTA BOMBA HIDRAULICA
5634AC6		JUNTA PARA CARTER - INFERIOR	5640AC3		JUNTA E.G.R (RECIRCULACION DE GASES)
5635AM1		JUEGO DE JUNTAS MULTIPLE DE ESCAPE	5643AM1		JUNTA SALIDA DE ESCAPE
5636AC6		JUEGO DE JUNTAS MULTIPLE DE ADMISION	115SL1		ORING DE CAMISA
5645AC3		JUNTA TAPA DE DISTRIBUCION	5646VA1		JUEGO DE ORING PARA MOTOR
5638AC3		JUNTA BASE BOMBA DE AGUA	5658VA1		JUEGO DE JUNTAS DESMONTAJE TAPA DE CIL. (S/ JTA T.CIL)
5641AC3		JUNTA BASE DE TERMOSTATO	5659VA1		JUEGO DE JUNTAS PARA MOTOR (S/ JTA T.CIL)

# | Chevrolet

- 178AM1** CHEVROLET CORSA GL EFI / MPFI 1389cc / 1598cc - MOTOR C14NV-NZ / E16SE-NE-NZ / C16LZ-NV DESDE 1991/...
- 201AM1** CHEVROLET 400 / SUPER / CHEVY / PICK-UP - MOTOR 194 / 230 / 250
- 217AM1** CHEVROLET MONZA / VECTRA 1998cc - MOTOR C20NE - DESDE 1986/...
- 225AM1** CHEVETTE GMC 1398cc / 1598cc - MOTOR GMC 85 / 98 - DESDE 1973/98
- 284AM1** **CHEVROLET SILVERADO /** CHEYENE 4097cc - MOTOR 250
- 2370AM1** CHEVROLET LUV 2254cc / ISUZU - MOTOR 4ZD1
- 25109VA1** CHEVROLET ASTRA 1998cc / 2198cc 16V - MOTOR X20XEV / X20SED
- 25118VA1** CHEVROLET ASTRA / VECTRA / ZAFIRA 1998cc / 2198cc 16V - MOTOR X20XEV / X22XE
- 25298VA1** CORSA / COMBO / VECTRA 1686cc DIESEL-TURBO DIESEL - MOTOR 4EE1/T - DESDE 1994/...
- 25559AM1** CHEVROLET CORSA / TIGRA 1598cc 16V. - MOTOR C16XE-XEL / X16XEL / Y16XE - DESDE 1993/...
- 26068VA1** CHEVROLET VECTRA MPFI 1998cc / 2198cc 8V - MOTOR 20NEJ - DESDE 1997/...
- 26084VA1** CHEVROLET CORSA / COMBO 1589cc - MOTOR C16SE - X16SZR DESDE 1999/... - CORSA 1389cc ECOFLEX - MOTOR X14NZ/NE DESDE 2007/...
- 26089VA1** CHEVROLET CORSA II / MERIVA 1796cc - MOTOR POWERTRAIN / OHC - DESDE 2003/... - FIAT STYLO / STRADA / PALIO
- 26099MLS** CHEVROLET CORSA CLASSIC / SUZUKI FUN 999cc - MOTOR C10NE
- 26998VA1** CHEVROLET AVEO 1598cc 16V - 2004/... - MOTOR F14 D3 / F16 D3
- 80202AM1** CHEVROLET C-10/C-20 - 1990 EN ADEL.
- 27089AM1** CHEVROLET CLASSIC / CELTA / PRISMA / AGILE 1389cc 8V. 2007/.. - MOTOR ECONO FLEX
- 27148VA1** CHEVROLET PRISMA / ONIX 1389cc - MOTOR SPE/4
- 27188VA1** CHEVROLET CRUZE 1796cc / 2008.. MOTOR F18D4 - AVEO 1399cc / 2009.. MOTOR F14D4 16 VALVULAS

← VOLVER A LINEA LIVIANA

# 178AM1

CHEVROLET CORSA GL EFI / MPFI 1389cc /  
1598cc - MOTOR C14NV-NZ / E16SE-NE-NZ /  
C16LZ-NV DESDE 1991/...



# IMPERIAL®

UNA BUENA JUNTA

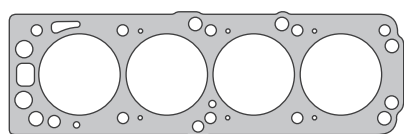

170AM1



80172GS1

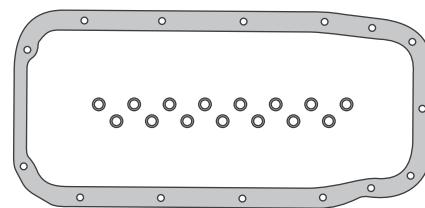

174CG1

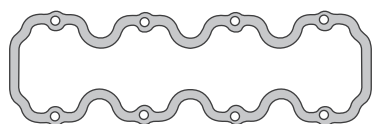

171CG1



80175GS1

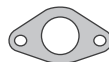

177AC3

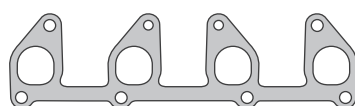

172AM1



80170GS1



26073AC3

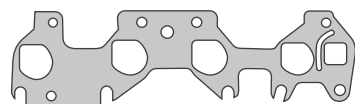

166AC4



169AC3



80173GS1

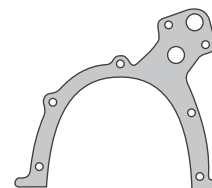

176AC3

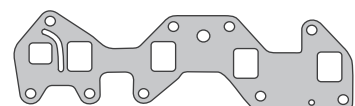

173AC4

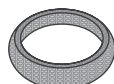

175MA1



80174GS1



80171GS1



627CO3

179AM1

SINONIMO	Nº ORIG	DESCRIPCIÓN
170AM1		JUNTA TAPA DE CILINDROS
171CG1		JUNTA TAPA DE VALVULAS
174CG1		JUNTA PARA CARTER
166AC4		JUNTA MULTIPLE ADMISION - EFI
172AM1		JUNTA MULTIPLE DE ESCAPE
173AC4		JUNTA MULTIPLE ADMISION - MPFI
175MA1		JUNTA SALIDA DE ESCAPE ANILLO
169AC3		JUNTA BASE INYECCIÓN MULTIPUNTO
176AC3		JUNTA FRENTE MOTOR BOMBA DE ACEITE
177AC3		JUNTA SALIDA DE GASES
26073AC3		JUNTA SOPORTE INYECCION

SINONIMO	Nº ORIG	DESCRIPCIÓN
627CO3		ARANDELA 14x18
80170GS1		ORING TERMOSTATO CON RANURA INTERIOR
80171GS1		ORING BOMBA DE AGUA
80172GS1		ORING CARCAZA TERMOSTATO
80173GS1		ORING ASIENTO DISTRIBUCION
80174GS1		ORING CUELLO DISTRIBUCION
80175GS1		ORING TERMOSTATO - 1999/...
179AM1		JUEGO DESMONTAJE TAPA DE CILINDRO
80179VA1		JGO DESMONTAJE T. CIL. (S/JUNTA T.CIL.)
168VA1		JGO DE JTAS P/MOTOR (SIN JUNTA T.CIL.)
178AM1		JUEGO DE JTAS PARA MOTOR COMPLETO

# 201AM1

CHEVROLET 400 / SUPER / CHEVY /  
PICK-UP - MOTOR 194 / 230 / 250



# IMPERIAL®

UNA BUENA JUNTA

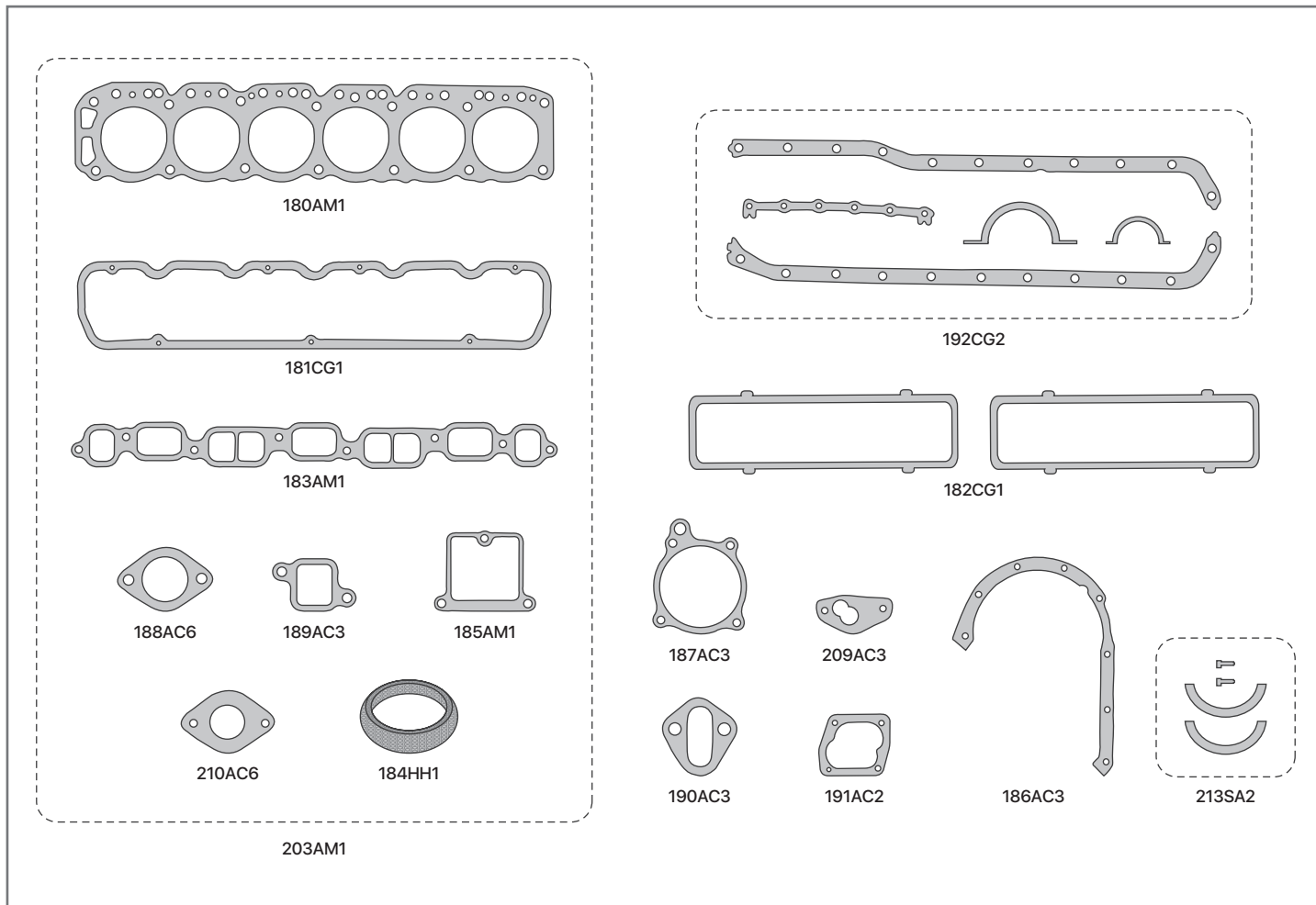

SINONIMO	Nº ORIG	DESCRIPCIÓN
180AM1		JUNTA TAPA DE CILINDROS
180AR1		JUNTA T.CIL. (COMPETICION 0,7mm)
180AR2		JUNTA T.CIL. (COMPETICION 0,8mm)
180AR3		JUNTA T.CIL. (COMPETICION 1,0mm)
181CG1		JUNTA TAPA DE VALVULAS
181CG4		JUNTA TAPA DE VALVULAS (C Y G C/TELA)
182CG1		JUNTA TAPA DE BOTADORES
192CG2		JUEGO DE JUNTAS PARA CARTER
192CG5		JUEGO DE JTAS P/CARTER (C Y G C/TELA)
183AM1		JUNTA ADMISION Y ESCAPE
183HH1		JUNTA ADMISION Y ESCAPE (CHA/B/CHA)
185AM1		JUNTA ENTREMULTIPLE DE ESCAPE
184HH1		JUNTA SALIDA DE ESCAPE
186AC3		JUNTA TAPA DE DISTRIBUCION
186AD3		JUNTA TAPA DE DISTRIBUCION
187AC3		JUNTA BOMBA DE AGUA
187AD3		JUNTA BOMBA DE AGUA
188AC6		JUNTA TAPA TERMOSTATO
188AD4		JUNTA TAPA TERMOSTATO

SINONIMO	Nº ORIG	DESCRIPCIÓN
189AC3		JUNTA BASE TERMOSTATO
189AD3		JUNTA BASE TERMOSTATO
190AC3		JUNTA BASE BOMBA DE NAFTA
191AC2		JUNTA TAPA BOMBA DE ACEITE
191AD2		JUNTA TAPA BOMBA DE ACEITE
209AC3		JUNTA BASE BOMBA DE ACEITE
210AC6		JUNTA BASE CARBURADOR HOLLEY
203AM1		JUEGO DESMONTAJE TAPA DE CILINDRO
205VA1		JUEGO DE JTAS P/MOTOR (S/JUNTA T.CIL.)
201AM1		JUEGO DE JUNTAS P/MOTOR COMPLETO
		<b>DEMÁS ARTICULOS RELACIONADOS AL MOTOR</b>
		<b>NO SE COLOCAN EN EL JUEGO DE JUNTAS</b>
193VA1		JGO DE JTAS CARB. HOLLEY 1B C.CHICA
194VA1		JGO DE JTAS CARB. HOLLEY 1B C.GRANDE
195VA1		JUEGO DE JTAS CARB. ROCHESTER
196VA1		JUEGO DE JUNTAS CARBURADOR GALILEO
197VA1		JUEGO CARBURADOR HOLLEY 2 BOCA
213SA2		JUEGO EMPAQUETADURA DE BANCADA

# 217AM1

CHEVROLET MONZA / VECTRA 1998cc - MOTOR C20NE - DESDE 1986/...



# IMPERIAL®

UNA BUENA JUNTA

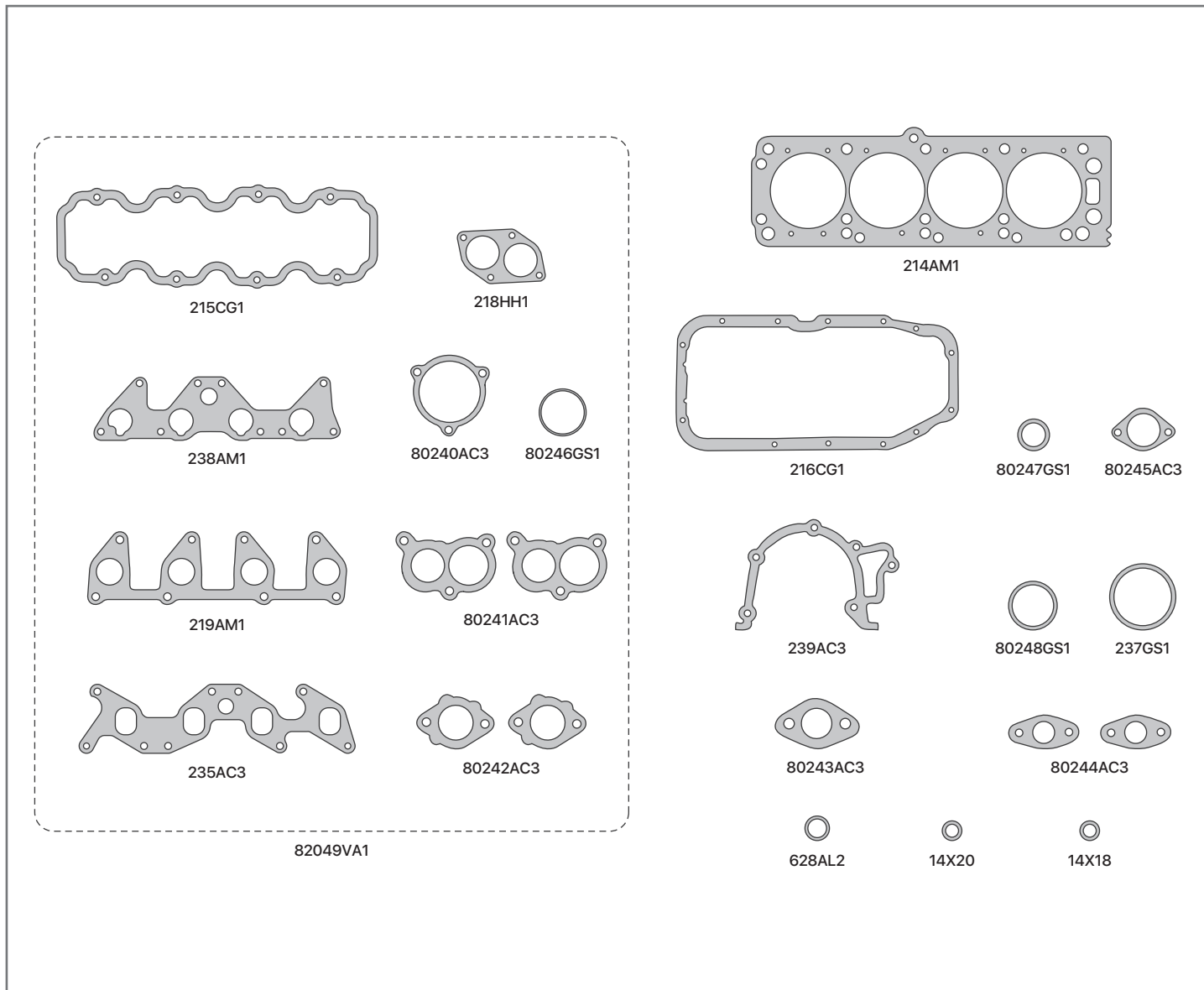

SINONIMO	Nº ORIG	DESCRIPCIÓN
214AM1		JUNTA TAPA DE CILINDROS
215CG1		JUNTA TAPA DE VALVULAS
216CG1		JUNTA PARA CARTER
219AM1		JUNTA MULTIPLE DE ESCAPE
219HH1		JTA MULTIPLE DE ESCAPE (CHA/B/CHA)
235AC3		JUNTA MULTIPLE DE ADMISION
238AM1		JTA MULTIPLE DE AD. MOTOR INYECCION
218HH1		JUNTA SALIDA DE ESCAPE
218HL1		JTA SALIDA DE ESC (LAM DE HOJALTA)
239AC3		JTA FRENTE MOTOR - BOMBA DE ACEITE
80240AC3		JUNTA TERMOSTATO
80241AC3		JUNTA BASE CARBURADOR
80242AC3		JUNTA BASE CARBURADOR
80243AC3		JUNTA COMANDO

SINONIMO	Nº ORIG	DESCRIPCIÓN
80244AC3		JUNTA BOMBA DE NAFTA
80245AC3		JUNTA TUBO BOMBA DE ACEITE
80246GS1		ORING TERMOSTATO
237GS1		ORING BOMBA DE AGUA
80247GS1		ORING 15,5x1,7
80248GS1		ORING 64x3
14.20.1		ARANDELA COBRE 14x20
14.18.0		ARANDELA BINDADA 14x18
628AL2		ARANDELA 20x26
80249VA1		JGO DESM T. CIL. (S/JTA T.CIL.)
217AM1		JGO DE JTAS PARA MOTOR COMPLETO
		<b>DEMÁS ARTICULOS RELACIONADOS AL MOTOR</b>
		<b>NO SE COLOCAN EN EL JUEGO DE JUNTAS</b>
236VA1		JUEGO DE JUNTAS CARBURADOR BROSOL



# 225AM1

CHEVETTE GMC 1398cc / 1598cc - MOTOR  
GMC 85 / 98 - DESDE 1973/98



# IMPERIAL®

UNA BUENA JUNTA

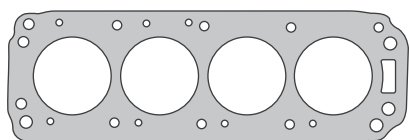

220AM1



224AM1



226HH1

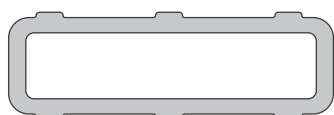

221CG1

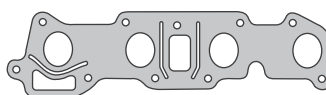

223AC3

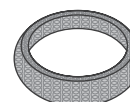

227MA1



Base  
Termostato



Árbol de  
Levas



Base  
Carburador



Arandela  
Termostato

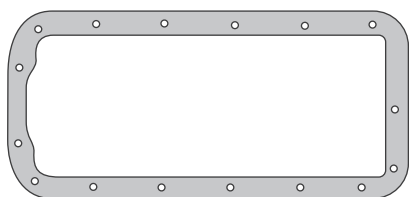

222CG1

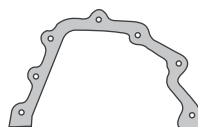

Base  
Distribución



Bomba de  
Aceite



Bomba de  
Agua



Bomba de Nafta

SINONIMO	Nº ORIG	DESCRIPCIÓN	NISINONIMO	Nº ORIG	DESCRIPCIÓN
220AM1		JUJUNTA TAPA DE CILINDROS	224AM1		JUNTA MULTIPLE DE ESCAPE
221CG1		JUNTA TAPA DE VALVULAS	226HH1		JUNTA SALIDA DE ESCAPE
222CG1		JUNTA PARA CARTER	227MA1		JUNTA SALIDA DE ESCAPE
223AC3		JUNTA MULTIPLE DE ADMISION	225AM1		JGO DE JUNTAS PARA MOTOR COMPLETO



# 284AM1

CHEVROLET SILVERADO / CHEYENE 4097cc -  
MOTOR 250



**IMPERIAL**<sup>®</sup>  
UNA BUENA JUNTA

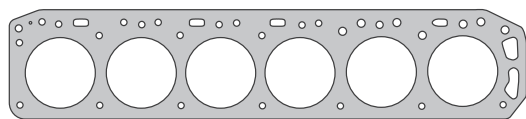

280AM1

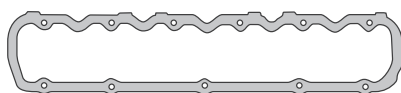

281CG1



282CG1

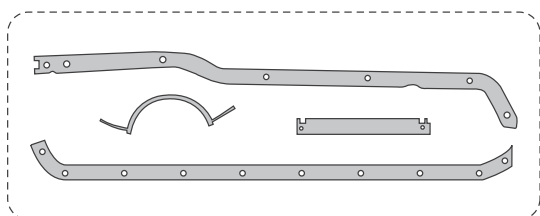

285CG2

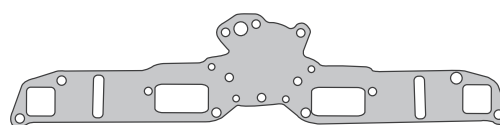

286HH1



190AC3



189AC3



188AC6



191AC2

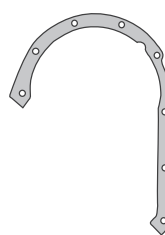

186AC3



187AC3

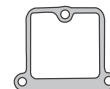

185AM1

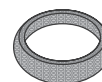

184HH1

SINONIMO	Nº ORIG	DESCRIPCIÓN
280AM1		JUNTA TAPA DE CILINDROS
281CG1		JUNTA TAPA DE VALVULAS
282CG1		JUNTA TAPA DE BOTADORES
285CG2		JUEGO DE JUNTAS PARA CARTER
286HH1		JUNTA ADMISION Y ESCAPE
184HH1		JUNTA SALIDA DE ESCAPE
185AM1		JUNTA ENTREMULTIPLE DE ESCAPE
186AC3		JUNTA TAPA DE DISTRIBUCION
186AD3		JUNTA TAPA DE DISTRIBUCION
187AC3		JUNTA BOMBA DE AGUA

SINONIMO	Nº ORIG	DESCRIPCIÓN
187AD3		JUNTA BOMBA DE AGUA
188AC6		JUNTA TAPA TERMOSTATO
188AD4		JUNTA TAPA TERMOSTATO
189AC3		JUNTA BASE TERMOSTATO
189AD3		JUNTA BASE TERMOSTATO
190AC3		JUNTA BASE BOMBA DE NAFTA
191AC2		JUNTA TAPA BOMBA DE ACEITE
191AD2		JUNTA TAPA BOMBA DE ACEITE
284AM1		JGO DE JUNTAS PARA MOTOR COMPLETO

# 2370AM1

CHEVROLET LUV 2254cc / ISUZU - MOTOR  
4ZD1



# IMPERIAL<sup>®</sup>

UNA BUENA JUNTA



2359AM1



2365AC3

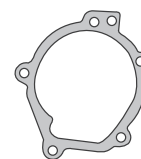

2366AC3

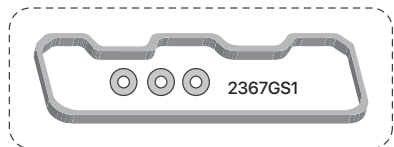

2362GS1

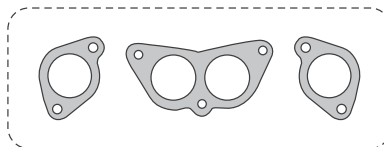

2364AM1



2368AC3

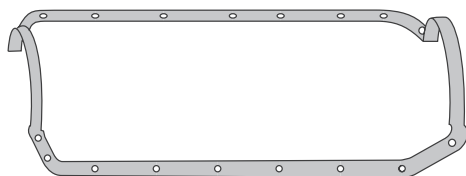

2363GS1



2371AC3



2032



2372AC3



2369AC3



3533

SINONIMO	Nº ORIG	DESCRIPCIÓN	SINONIMO	Nº ORIG	DESCRIPCIÓN
2359AM1		JUNTA TAPA DE CILINDRO	2368AC3		JUNTA TERMOSTATO
2362GS1		JUNTA TAPA DE VALVULAS	2369AC3		JUNTA INFERIOR DISTRIBUCION
2363GS1		JUNTA PARA CARTER	2371AC3		JUNTA BASE DE CARBURADOR
2364AM1		JUNTA MULTIPLE DE ESCAPE	2372AC3		JUNTA BASE FILTRO ACEITE
2365AC3		JUNTA MULTIPLE DE ADMISION	2032		ORING 65x2,5
2366AC3		JUNTA BOMBA DE AGUA	3533		ORING 33x3,5
2367GS1		ARANDELA AJUSTE TAPA DE VALVULA	2370AM1		JGO DE JUNTAS PARA MOTOR COMPLETO

# 25109VA1

CHEVROLET ASTRA 1998cc / 2198cc 16V -  
MOTOR X20XEV / X20SED



# IMPERIAL®

UNA BUENA JUNTA

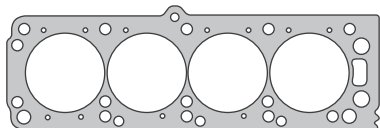

25090AM1 / MLS  
NO SE INCLUYE EN JUEGO DE JUNTAS

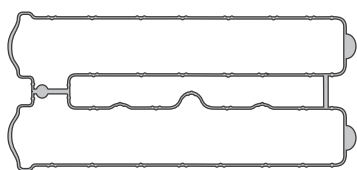

25091GS1

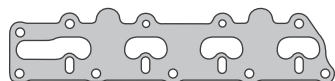

25094HH1



25095AC3



25100GS1



25101AC3

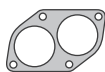

218HH1



25107GS1



25106GS1



25099GS1



25102GS1

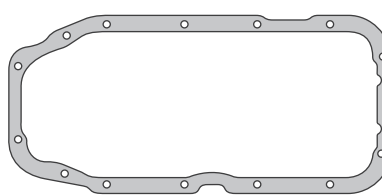

25092GS1

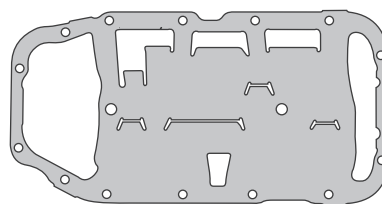

25092GS2

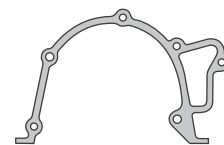

239AC3

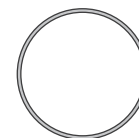

25105GS1



25103GS1



25104GS1

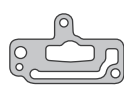

25098AM1

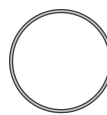

237GS1



14X20



20X24

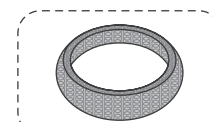

25096MA1

25108VA1

SINONIMO	Nº ORIG	DESCRIPCIÓN
25091GS1		JUNTA TAPA DE VALVULAS
25092GS1		JUNTA PARA CARTER
25092GS2		JUNTA PARA CARTER (CON ROMPEOLAS)
25094HH1		JUNTA MULTIPLE DE ESCAPE
25095AC3		JUNTA MULTIPLE DE ADMISION
239AC3		JTA FRENTE MOTOR - BOMBA DE ACEITE
218HH1		JUNTA SALIDA DE ESCAPE
218HL1		JTA SAL DE ESC. (LAMINAS DE HOJALTA)
25098AM1		JUNTA PLACA ADMISION
25101AC3		JUNTA NIVEL DE ACEITE
237GS1		ORING BOMBA DE AGUA
25099GS1		JUNTA TERMOSTATO
25100GS1		JUNTA TERMOSTATO
25102GS1		ORING 9x2

SINONIMO	Nº ORIG	DESCRIPCIÓN
25103GS1		ORING 16x2,5
25104GS1		ORING 17,2x1,8
25105GS1		ORING 94x3
25106GS1		ORING 47,3x1,8
25107GS1		ORING 69,6x1,80
14.20.1		ARANDELA COBRE 14x20
20.24.1,5		ARANDELA 20x24
25108VA1		JGO DESMONTAJE T. CIL. (S/JUNTA T.CIL.)
25109VA1		JGO DE JTAS P/MOTOR (SIN JUNTA T.CIL.)
		<b>DEMÁS ARTICULOS RELACIONADOS AL MOTOR</b>
		<b>NO SE COLOCAN EN EL JUEGO DE JUNTAS</b>
25090AM1		JUNTA TAPA DE CILINDROS - ALMETAN
25090MLS		JUNTA TAPA DE CILINDROS - MULTILAMINA
25096MA1		JTA SAL DE ESC MALLA DE ACERO (ANILLO)

# 25118VA1

CHEVROLET ASTRA / VECTRA / ZAFIRA  
1998cc / 2198cc 16V - MOTOR X20XEV /  
X22XE



# IMPERIAL®

UNA BUENA JUNTA

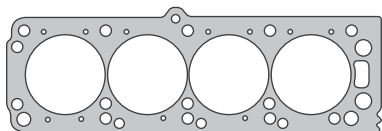

25090AM1 / MLS  
NO SE INCLUYE EN JUEGO DE JUNTAS

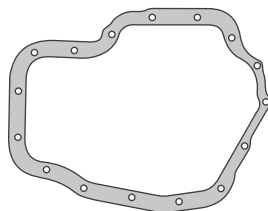

26053CG1

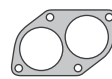

218HH1

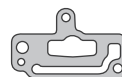

25098AM1

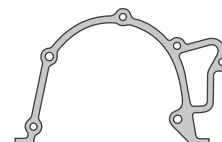

239AC3

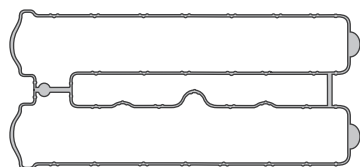

25091GS1



237GS1



25099GS1



25100GS1



25101AC3



1530



25095AC3



25111AC2



80243AC3



26081GS1



80246GS1



80241GS1

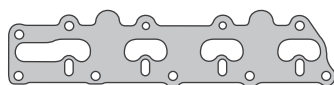

25094HH1

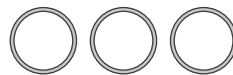

80248GS1



82039GS1



80174GS1



80247GS1

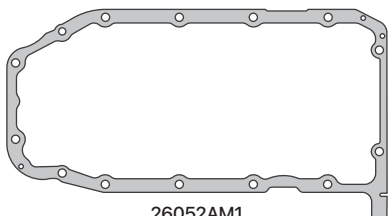

26052AM1



20X24



14X20

SINONIMO	Nº ORIG	DESCRIPCIÓN	SINONIMO	Nº ORIG	DESCRIPCIÓN
25091GS1		JUNTA TAPA DE VALVULAS	26081GS1		JUNTA
26052AM1		JUNTA PARA CARTER	80174GS1		ORING 15,5 X 2,6
26052GS2		JUNTA PARA CARTER (GOMAMETAL)	80246GS1		ORING TERMOSTATO
26053CG1		JUNTA PARA CARTER INFERIOR	80247GS1		ORING 15,5 X 1,7
25094HH1		JUNTA MULTIPLE DE ESCAPE	80248GS1		ORING 64 X 3
25095AC3		JUNTA MULTIPLE DE ADMISION	82039GS1		ORING 46,2 X 3,5
239AC3		JTA FRENTA MOTOR - BOMBA DE ACEITE	82041GS1		ORING 52,4 X 2,6
218HH1		JUNTA SALIDA DE ESCAPE	1530		ORING 53,7 X 1,78
218HL1		JTA SAL DE ESC (LAMINAS DE HOJALTA)	14.20		ARANDELA COBRE 14x20
25098AM1		JUNTA PLACA ADMISION	20.24.1,5		ARANDELA ALUMINIO 20x24x1,5
25101AC3		JUNTA NIVEL DE ACEITE	25118VA1		JGO DE JTAS P/MOTOR (SIN JUNTA T.CIL.)
25111AC2		JUNTA			<b>DEMÁS ARTICULOS RELACIONADOS AL MOTOR</b>
80243AC3		JUNTA COMANDO			<b>NO SE COLOCAN EN EL JUEGO DE JUNTAS</b>
237GS1		ORING BOMBA DE AGUA	25090AM1		JUNTA TAPA DE CILINDROS - ALMETAN
25099GS1		JUNTA TERMOSTATO	25090MLS		JUNTA TAPA DE CILINDROS - MULTILAMINA
25100GS1		JUNTA TERMOSTATO			

# 25298VA1

CORSA / COMBO / VECTRA 1686cc DIESEL -  
TURBO DIESEL - MOTOR 4EE1/T - DESDE  
1994/...



# IMPERIAL®

UNA BUENA JUNTA

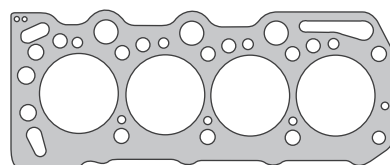
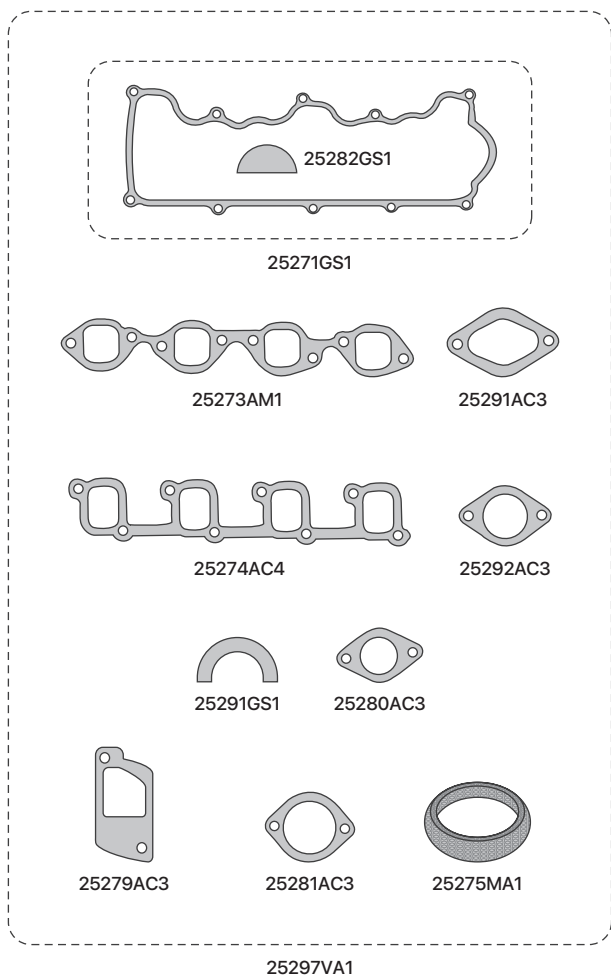

25270A1M-2M-3M-4M



25278AC3

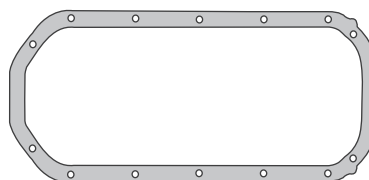

25272AC4



25293AO1



25285SL1



25284SL1



25289SL1



25288SL1



25287GS1



25286GS1



25283GS1

SE INCLUYE JUEGO DE ARANDELAS METALICAS

SINONIMO	Nº ORIG	DESCRIPCIÓN
25271GS1		JUNTA TAPA DE VALVULAS
25272AC4		JUNTA PARA CARTER
25273AM1		JUNTA MULTIPLE DE ESCAPE
25274AC4		JUNTA MULTIPLE DE ADMISION
25275MA1		JUNTA SALIDA DE ESCAPE - ANILLO
25278AC3		JUNTA BOMBA DE AGUA
25279AC3		JUNTA TAPA CAMARA DE AGUA
25280AC3		JUNTA BASE TERMOSTATO
25281AC3		JUNTA TAPA TERMOSTATO
25291AC3		JUNTA FILTRO DE AIRE
25292AC3		JUNTA INSPECCION TAPA CILINDRO
25282GS1		CIERRE JUNTA TAPA DE VALVULAS
25283GS1		BUJE BOMBA DE ACEITE 17x24x9
25284SL1		ARANDELA 57x67x6
25285SL1		ORING 64x2.5

SINONIMO	Nº ORIG	DESCRIPCIÓN
25286GS1		ORING 23x2
25287GS1		ORING 17x2.2
25288SL1		ORING 17x2.6
25289SL1		ORING 10.8x2.3
25291GS1		GUARN. CIERRE CHEV.CORSA
25293AO1		ARANDELA PARALLAMA
25297VA1		J. DE JUNTAS DESM. T. DE CILINDRO (S/JTA T.CIL )
25298VA1		JUEGO DE JUNTAS PARA MOTOR (S/JTA T.CIL)
		<b>DEMÁS ARTICULOS RELACIONADOS AL MOTOR</b>
		<b>NO SE COLOCAN EN EL JUEGO DE JUNTAS</b>
25270ASM		JUNTA TAPA DE CILINDROS 1,40mm
25270A1M		JUNTA TAPA DE CILINDROS 1,51mm
25270A2M		JUNTA TAPA DE CILINDROS 1,62mm
25270A3M		JUNTA TAPA DE CILINDROS 1,73mm
25270A4M		JUNTA TAPA DE CILINDROS 1,82mm

# 25559AM1

CHEVROLET CORSA / TIGRA 1598cc 16V.  
- MOTOR C16XE-XEL / X16XEL / Y16XE -  
DESDE 1993/...



# IMPERIAL®

UNA BUENA JUNTA

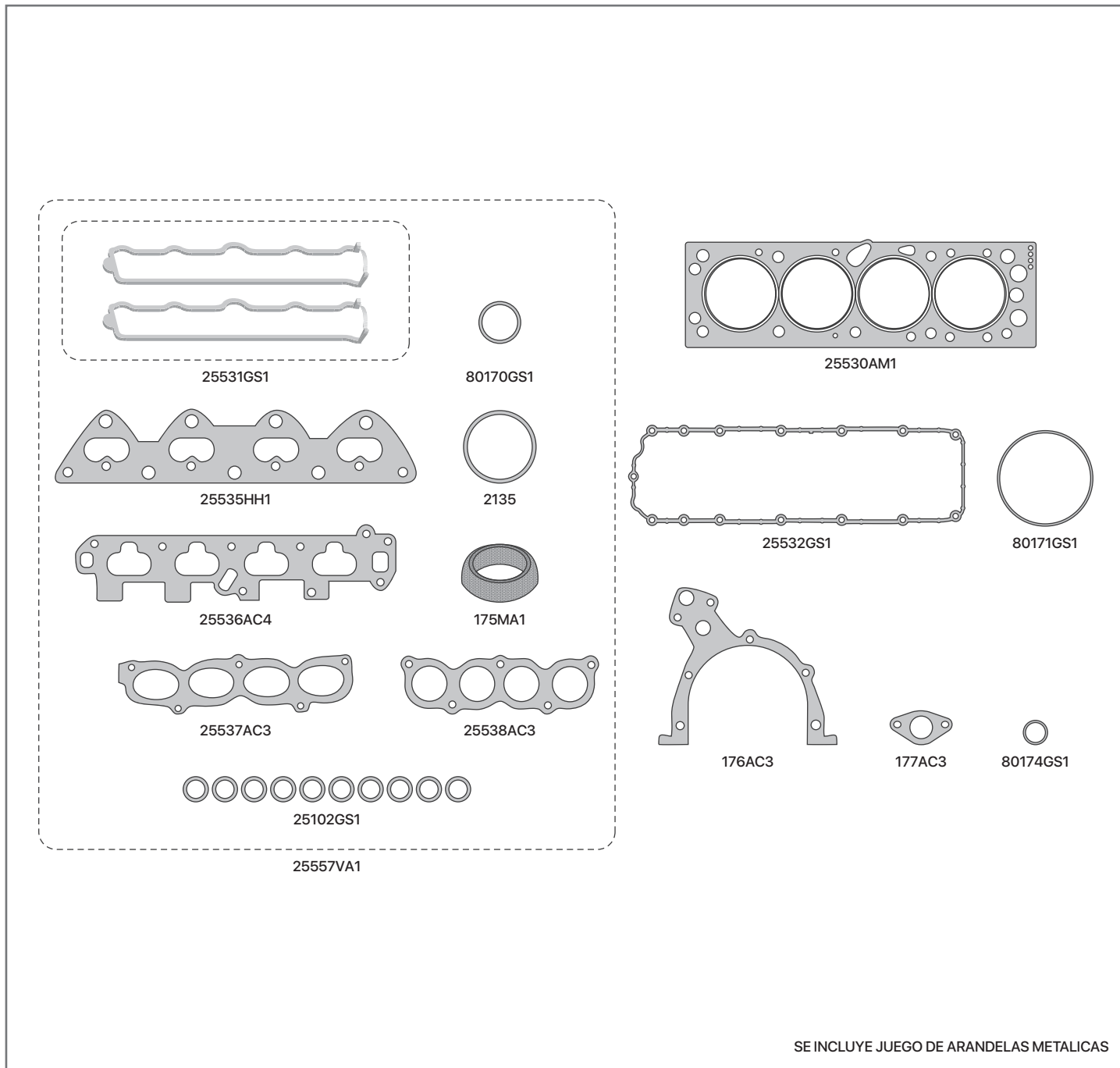

SE INCLUYE JUEGO DE ARANDELAS METALICAS

SINONIMO	Nº ORIG	DESCRIPCIÓN
25530AM1		JUNTA TAPA DE CILINDROS
25531GS1		JUNTA TAPA DE VALVULAS
25532GS1		JUNTA PARA CARTER
25535HH1		JTA M.ESC.CHEV. CORSA 1.6 16V.
25536AC4		JTA M.ADM.CHEV. CORSA 1.6 16V.
25537AC3		JUNTA COLECTOR ADMISION - X16XE
25538AC3		JUNTA COLECTOR ADMISION - X16XEL
175MA1		JUNTA SALIDA DE ESCAPE ANILLO
176AC3		JUNTA FRENTE BOMBA DE ACEITE

SINONIMO	Nº ORIG	DESCRIPCIÓN
177AC3		JUNTA SALIDA DE GASES
80170GS1		ORING TERMOSTATO
80171GS1		ORING BOMBA DE AGUA
80174GS1		ORING CUELLO DISTRIBUCION
2135		ORING 60 x 1,8
25102GS1		ORING 9 x 2
25557VA1		JGO DESMONTAJE T.CIL. (S/JTA T.CIL.)
25558VA1		JUEGO DE JTAS P/MOTOR (SIN JTA T.CIL.)
25559AM1		JUEGO DE JUNTAS P/MOTOR COMPLETO

# 26068VA1

CHEVROLET VECTRA MPFI 1998cc / 2198cc  
8V - MOTOR 20NEJ - DESDE 1997/...



# IMPERIAL®

UNA BUENA JUNTA

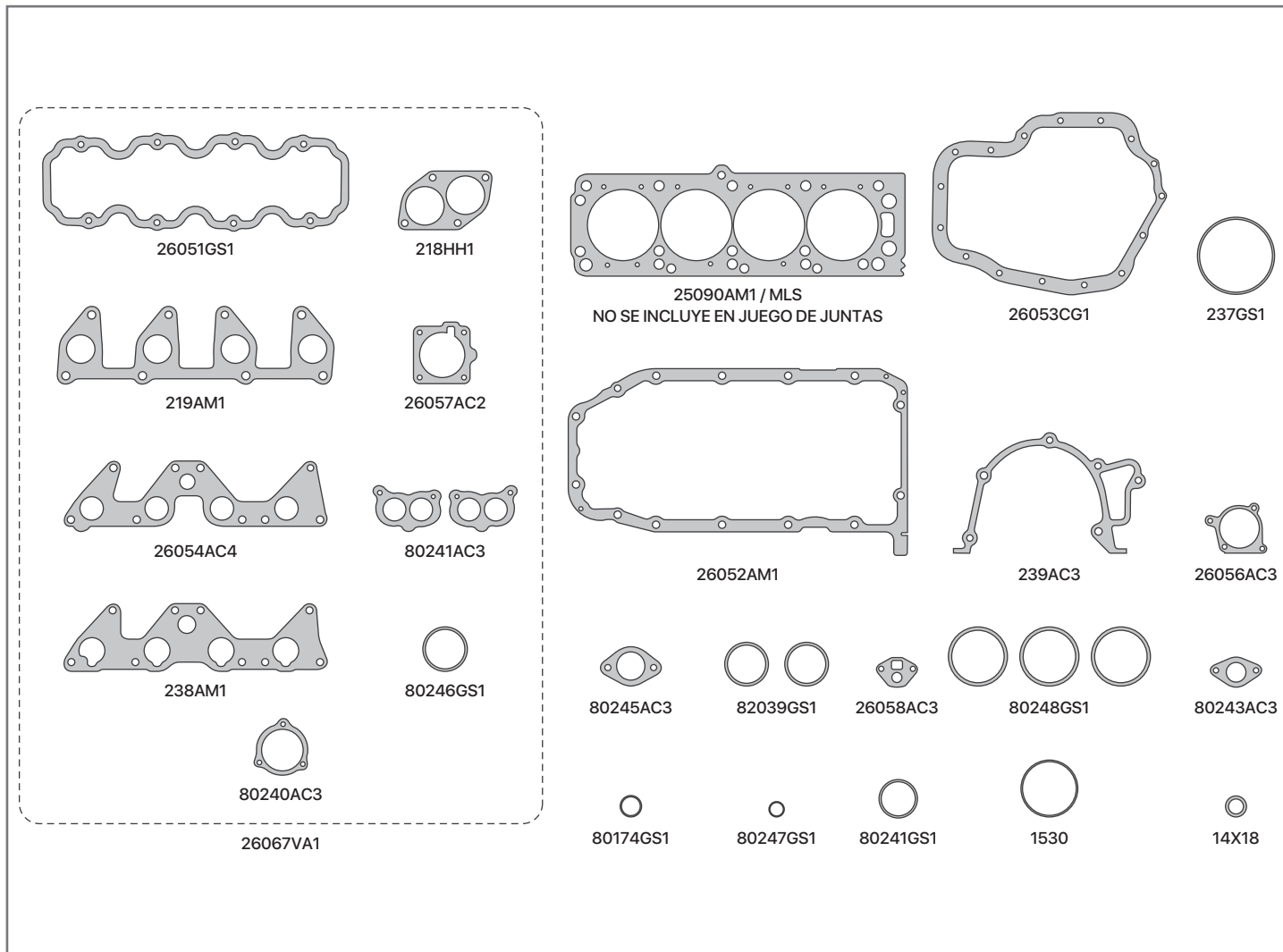

SINONIMO	Nº ORIG	DESCRIPCIÓN
26051GS1		JUNTA TAPA DE VALVULAS
26052AM1		JUNTA PARA CARTER
26052GS2		JUNTA PARA CARTER (GOMAMETAL)
26053CG1		JUNTA PARA CARTER INFERIOR
219AM1		JUNTA MULTIPLE DE ESCAPE
219HH1		JTA MULTIPLE DE ESCAPE (CHA/B/CHA)
26054AC4		JUNTA MULTIPLE DE ADMISION (MPFI)
238AM1		JUNTA MULTIPLE DE ADMISION (EFI)
218HH1		JUNTA SALIDA DE ESCAPE
218HL1		JTA SALIDA DE ESC (LAM. DE HOJALTA)
80240AC3		JUNTA TERMOSTATO
80242AC3		JUNTA BASE CARBURADOR
239AC3		JTA FRENTE MOTOR - BOMBA DE ACEITE
80245AC3		JUNTA TUBO BOMBA DE ACEITE
80243AC3		JUNTA COMANDO
26058AC3		JUNTA BOMBA COMBUSTIBLE
26056AC3		JUNTA

SINONIMO	Nº ORIG	DESCRIPCIÓN
26057AC2		JUNTA CUERPO MARIPOSA
80246GS1		ORING TERMOSTATO
80247GS1		ORING 15,5x1,7
80248GS1		ORING 64x3
237GS1		ORING BOMBA DE AGUA
80174GS1		ORING 15,5 x 2,6
82039GS1		ORING 46,2x3,5
82041GS1		ORING 52,4x2,6
1530		ORING 53,7x1,78
7X10X2		ARANDELA ALUMINIO 7x10x2
14X18X0		ARANDELA BLINDADA 14x18
26067VA1		JGO DESMONTAJE TAPA DE CILINDRO (S/JTA T.CIL.)
26068VA1		JUEGO DE JTAS P/MOTOR (SIN JTA T.CIL.)
		<b>DEMÁS ARTICULOS RELACIONADOS AL MOTOR</b>
		<b>NO SE COLOCAN EN EL JUEGO DE JUNTAS</b>
25090AM1		JUNTA TAPA DE CILINDROS - ALMETAN
25090MLS		JUNTA TAPA DE CILINDROS - MULTILAMINA

# 26084VA1

CHEVROLET CORSA / COMBO 1589cc - MOTOR  
C16SE - X16SZR DESDE 1999/... - CORSA 1389cc  
ECOFLEX - MOTOR X14NZ/NE DESDE 2007/...



# IMPERIAL®

UNA BUENA JUNTA

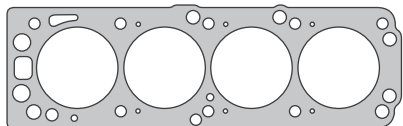

170AM1

NO SE INCLUYE EN JUEGO DE JUNTAS

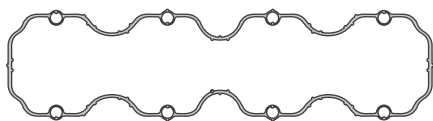

26071GS1

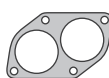

218HH1

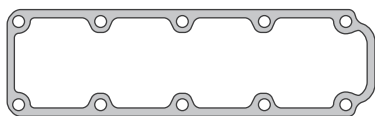

26074AC1



80173GS1



80172GS1

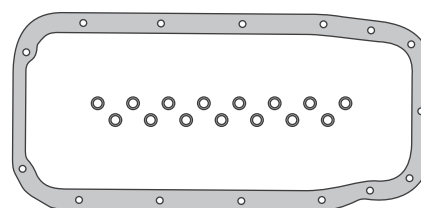

174CG1

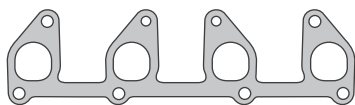

172AM1



80170GS1



80175GS1

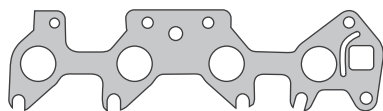

26072AC4



26080GS1



26073AC3

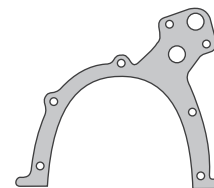

176AC3

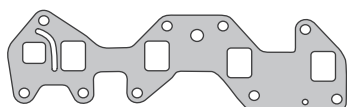

173AC4



177AC3

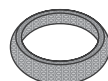

175MA1

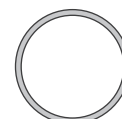

80171GS1



26081GS1

26083VA1

SINONIMO	Nº ORIG	DESCRIPCIÓN
26071GS1		JUNTA TAPA DE VÁLVULAS
174CG1		JUNTA PARA CARTER
26072AC4		JUNTA MÚLTIPLE ADMISIÓN
173AC4		JUNTA MÚLTIPLE ADMISIÓN
172AM1		JUNTA MÚLTIPLE DE ESCAPE
175MA1		JUNTA SALIDA DE ESCAPE ANILLO
218HH1		JUNTA SALIDA DE ESCAPE
176AC3		JUNTA FRENTE MOTOR BOMBA DE ACEITE
177AC3		JUNTA SALIDA DE GASES
26073AC3		JUNTA SOPORTE INYECCIÓN
26074AC1		JUNTA SOBRE TAPA DE VALVULA
26080GS1		ORING 9,19 x 2,62

SINONIMO	Nº ORIG	DESCRIPCIÓN
26081GS1		JUNTA 59x39x3
80171GS1		ORING BOMBA DE AGUA
80170GS1		ORING TERMOSTATO
80173GS1		ORING ASIENTO DISTRIBUCIÓN
80172GS1		ORING CARCAZA TERMOSTATO
80175GS1		ORING TERMOSTATO - 1999/...
26083VA1		JUEGO DESMONTAJE T.CIL. (S/JTA T.CIL.)
26084VA1		JUEGO DE JTAS P/MOTOR (SIN JTA T.CIL.)
		<b>DEMÁS ARTICULOS RELACIONADOS AL MOTOR</b>
		<b>NO SE COLOCAN EN EL JUEGO DE JUNTAS</b>
170AM1		JUNTA TAPA DE CILINDROS



# 26089VA1

CHEVROLET CORSA II / MERIVA 1796cc -  
MOTOR POWERTRAIN / OHC - DESDE 2003/...  
- FIAT STYLO / STRADA / PALIO



# IMPERIAL®

UNA BUENA JUNTA

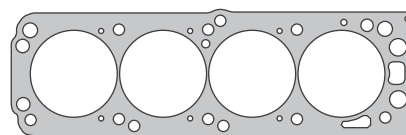
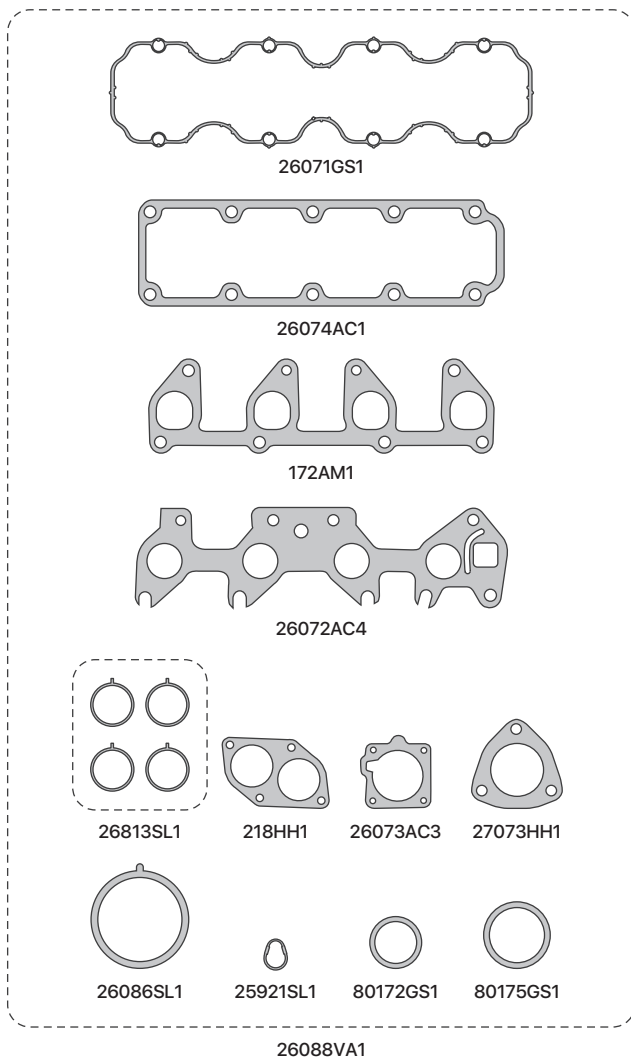

26085AM1 / MLS  
NO SE INCLUYE EN JUEGO DE JUNTAS

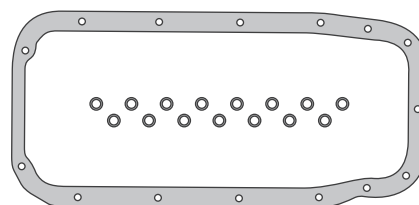

174CG1

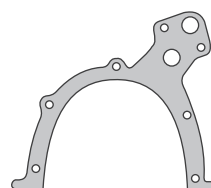

176AC3



177AC3

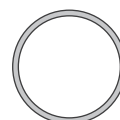

80171GS1



26081GS1



26080GS1



26815SL1

SINONIMO	Nº ORIG	DESCRIPCIÓN
26071GS1		JUNTA TAPA DE VALVULAS
174CG1		JUNTA PARA CARTER
26072AC4		JUNTA MULTIPLE ADMISION
26813SL1	93397790	COLECTOR ADMISION (MULTIPLE DE PLASTICO)
172AM1		JUNTA MULTIPLE DE ESCAPE
27073HH1		JUNTA SALIDA DE ESCAPE - CORSA II
218HH1		JUNTA SALIDA DE ESCAPE
218HL1		JTA SAL DE ESCAPE (LAMINAS DE HOJALTA)
176AC3		JUNTA FRENTE MOTOR BOMBA DE ACEITE
177AC3		JUNTA SALIDA DE GASES
26073AC3		JUNTA SOPORTE INYECCION
26074AC1		JUNTA SOBRE TAPA DE VALVULA
26080GS1		ORING 9,19 x 2,62

SINONIMO	Nº ORIG	DESCRIPCIÓN
26081GS1		JUNTA 59x39x3
80171GS1		ORING BOMBA DE AGUA
80172GS1		ORING CARCAZA TERMOSTATO
80175GS1		ORING TERMOSTATO - 1999/...
26086SL1		JUNTA CAJA MARIPOSA
26815SL1		JUNTA VALVULA CANISTER
25921SL1		JUNTA CAÑO DE AGUA A MULTIPLE ADMISION
26088VA1		JGO DESMONTAJE T.CIL. (S/JUNTA T.CIL.)
26089VA1		JUEGO DE JTAS P/MOTOR (SIN JTA T.CIL.)
		<b>DEMÁS ARTICULOS RELACIONADOS AL MOTOR</b>
		<b>NO SE COLOCAN EN EL JUEGO DE JUNTAS</b>
26085AM1		JUNTA TAPA DE CILINDROS - ALMETAN
26085MLS		JUNTA TAPA DE CILINDROS - MULTILAMINA

# 26099MLS

CHEVROLET CORSA CLASSIC / SUZUKI FUN  
999cc - MOTOR C10NE



# IMPERIAL®

UNA BUENA JUNTA



26071GS1

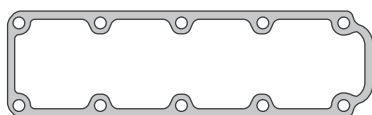

26074AC1

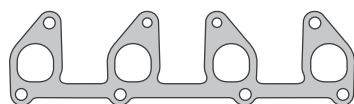

172AM1

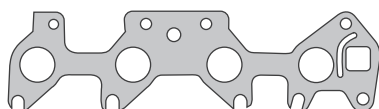

26072AC4

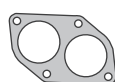

218HH1



26073AC3



80172GS1



80175GS1

26088VA1

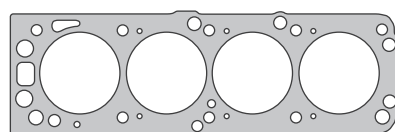

26095MLS

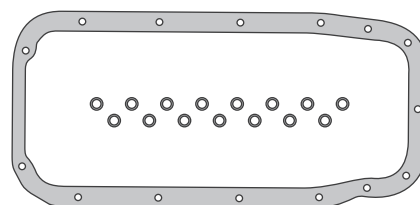

174CG1

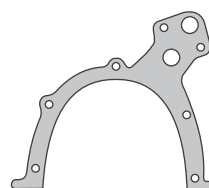

176AC3



177AC3

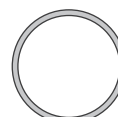

80171GS1



26081GS1



26080GS1

SINONIMO	Nº ORIG	DESCRIPCIÓN
26071GS1		JUNTA TAPA DE VALVULAS
174CG1		JUNTA PARA CARTER
26072AC4		JUNTA MULTIPLE ADMISION
172AM1		JUNTA MULTIPLE DE ESCAPE
218HH1		JUNTA SALIDA DE ESCAPE
218HL1		JTA SAL DE ESCAPE (LAMINAS DE HOJALTA)
176AC3		JUNTA FRENTE MOTOR BOMBA DE ACEITE
177AC3		JUNTA SALIDA DE GASES
26073AC3		JUNTA SOPORTE INYECCION

SINONIMO	Nº ORIG	DESCRIPCIÓN
26080GS1		ORING 9,19 x 2,62
26081GS1		JUNTA 59x39x3
80171GS1		ORING BOMBA DE AGUA
80172GS1		ORING CARCAZA TERMOSTATO
80175GS1		ORING TERMOSTATO - 1999/...
26088VA1		JGO DESMONTAJE T.CIL. (S/JUNTA T.CIL.)
26089VA1		JUEGO DE JTAS P/MOTOR (SIN JTA T.CIL.)
26099MLS		JUEGO DE JUNTAS PARA MOTOR COMPLETO

# 26998VA1

CHEVROLET AVEO 1598cc 16V - 2004/... -  
MOTOR F14 D3 / F16 D3



# IMPERIAL®

UNA BUENA JUNTA

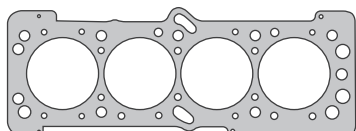

26970AM1/26970MLS

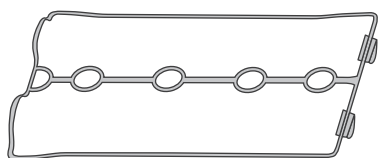

26971GS1



26973MLS

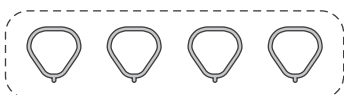

26974SL1



26977SL1

26996VA1

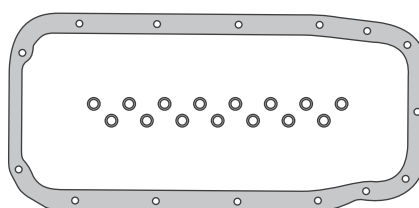

174CG1

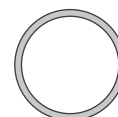

80171GS1

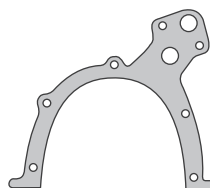

176AC3



80173GS1



80174GS1



627CO3



20X24X1.5



26975HH1



26976HH1

SINONIMO	Nº ORIG	DESCRIPCIÓN
26970AM1		JUNTA TAPA DE CILINDROS - ALMETAN
26970MLS	96963220	JUNTA TAPA DE CILINDRO - MULTILAMINA
26971GS1	96353002	JUNTA TAPA DE VALVULAS
174CG1		JUNTA PARA CARTER - CORCHO Y GOMA
174CG4		JUNTA PARA CARTER - CORCHO Y GOMA CON TELA
26973MLS	96378805	JUNTA MULTIPLE DE ESCAPE - MULTILAMINA
26974SL1	96461130	JUEGO DE JUNTAS MULTIPLE DE ADMISION
26975HH1		JUNTA SALIDA DE ESCAPE CATALIZADOR - ENTRADA
26976HH1		JUNTA SALIDA DE ESCAPE CATALIZADOR - SALIDA

SINONIMO	Nº ORIG	DESCRIPCIÓN
176AC3	96414580	JUNTA FRENTE MOTOR BOMBA DE ACEITE
26977SL1	96376371	JUNTA COMANDO ACELERACION
80171GS1		ORING BOMBA DE AGUA
80173GS1		ORING ASIENTO DISTRIBUCION
80174GS1		ORING CUELLO DISTRIBUCION
627CO3		ARANDELA 14x18
20x24x1,5		ARANDELA 20x24x1,5 - ALUMINIO
26996VA1		JGO DESMONTAJE T. CIL. (S/JUNTA T.CIL.)
26998VA1		JGO DE JTAS P/MOTOR (SIN JUNTA T.CIL.)

# 80202AM1

CHEVROLET C-10/C-20 - 1990 EN ADEL.



# IMPERIAL®

UNA BUENA JUNTA

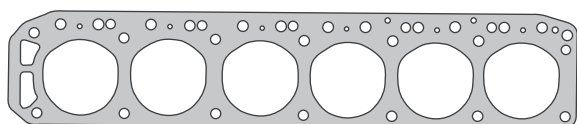

80180AM1



183AM1

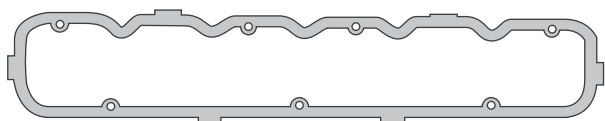

80181CG1



182CG1

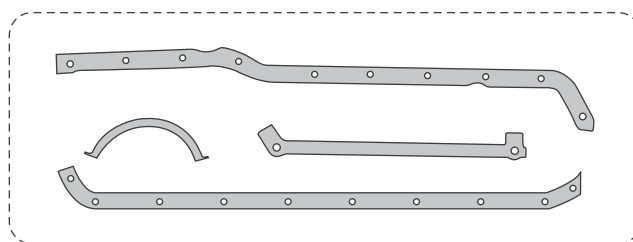

80198CG2



209AC3

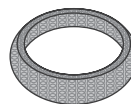

184HH1

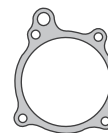

187AC3



189AC3

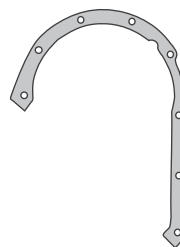

186AC3

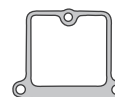

185AM1



191AC2



188AC6



190AC3

SINONIMO	Nº ORIG	DESCRIPCIÓN
80180AM1		JUNTA TAPA DE CILINDROS
80181CG1		JUNTA TAPA DE VALVULAS
182CG1		JUNTA TAPA DE BOTADORES
80198CG2		JUEGO DE JUNTAS PARA CARTER
80198CG5		JGO DE JUNTAS P/CARTER (C Y G C/TELA)
183AM1		JUNTA ADMISION Y ESCAPE
183HH1		JUNTA ADMISION Y ESCAPE (CHA/B/CHA)
185AM1		JUNTA ENTREMULTIPLE DE ESCAPE
184HH1		JUNTA SALIDA DE ESCAPE
186AC3		JUNTA TAPA DE DISTRIBUCION
186AD3		JUNTA TAPA DE DISTRIBUCION

SINONIMO	Nº ORIG	DESCRIPCIÓN
187AC3		JUNTA BOMBA DE AGUA
187AD3		JUNTA BOMBA DE AGUA
188AC6		JUNTA TAPA TERMOSTATO
188AD4		JUNTA TAPA TERMOSTATO
189AC3		JUNTA BASE TERMOSTATO
189AD3		JUNTA BASE TERMOSTATO
190AC3		JUNTA BASE BOMBA DE NAFTA
191AC2		JUNTA TAPA BOMBA DE ACEITE
191AD2		JUNTA TAPA BOMBA DE ACEITE
209AC3		JUNTA BASE BOMBA DE ACEITE
80202AM1		JGO DE JUNTAS PARA MOTOR COMPLETO

# 27089AM1

CHEVROLET CLASSIC / CELTA / PRISMA / AGI-  
LE 1389cc 8V. 2007/.. - MOTOR ECONO FLEX



# IMPERIAL®

UNA BUENA JUNTA

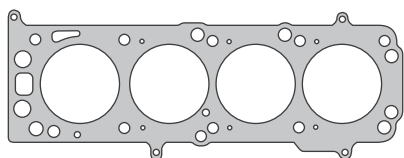

27070AM1 / 27070MLS

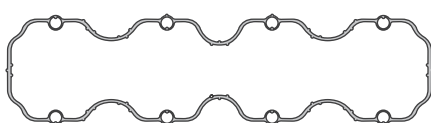

26071GS1

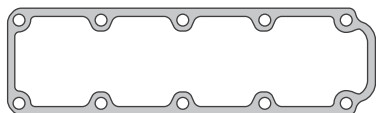

26074AC1

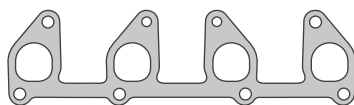

172AM1



26073AC3

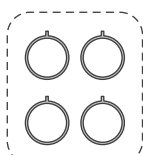

27072SL1



27073HH1

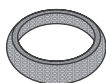

175MA1



80170GS1



25921SL1



80172GS1

27086VA1

27087AM1

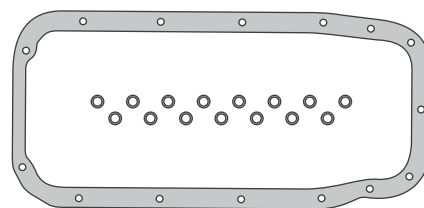

174CG1

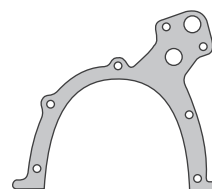

176AC3



177AC3

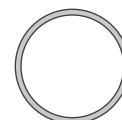

80171GS1

SINONIMO	Nº ORIG	DESCRIPCIÓN
27070AM1		JUNTA TAPA DE CILINDROS
27070MLS		JUNTA TAPA DE CILINDROS - MULTILAMINA
26071GS1		JUNTA TAPA DE VALVULAS
174CG1		JUNTA PARA CARTER
174CG4		JUNTA PARA CARTER - CORCHO Y GOMA CON TELA
174AC6		JUNTA PARA CARTER - LIBRE DE AMIANTO 1,5mm
172AM1		JUNTA MULTIPLE DE ESCAPE
27072SL1		JUEGO DE JUNTAS MULTIPLE DE ADMISION
27073HH1		JUNTA SALIDA DE ESCAPE
175MA1		JUNTA SALIDA DE ESCAPE ANILLO
176AC3		JUNTA FRENTE MOTOR - DISTRIBUCION

SINONIMO	Nº ORIG	DESCRIPCIÓN
177AC3		JUNTA SALIDA DE GASES
26073AC3		JUNTA SOPORTE INYECCION - CAJA MARIPOSA
26074AC1		JUNTA SOBRE TAPA DE VALVULA
25921SL1		JUNTA CAÑO DE AGUA A MULTIPLE ADMISION
80170GS1		ORING TERMOSTATO
80172GS1		ORING CARCAZA TERMOSTATO
80171GS1		ORING BOMBA DE AGUA
27086VA1		JUEGO DE JUNTAS DESMONTAJE TAPA DE CILINDRO (S/JTA T.CIL)
27087AM1		JUEGO DESMONTAJE TAPA DE CILINDRO
27088VA1		JUEGO DE JUNTAS PARA MOTOR (S/JTA T.CIL)
27089AM1		JUEGO DE JTAS PARA MOTOR COMPLETO

# 27148VA1

CHEVROLET PRISMA / ONIX 1389cc - MOTOR  
SPE/4



# IMPERIAL®

UNA BUENA JUNTA

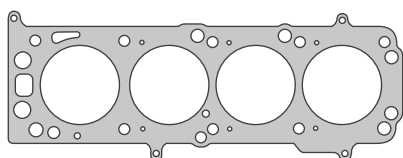

27070AM1 / 27070MLS



27131GS1

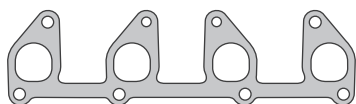

27132MLS

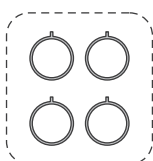

27072SL1



27145GS1



26073AC3



27134HH1



27073HH1

27146VA1

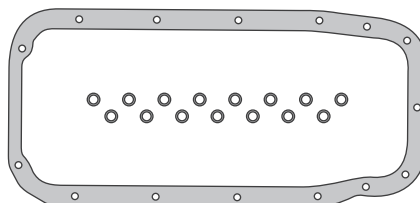

174CG1

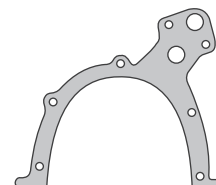

176AC3



177AC3

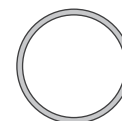

80171GS1

SINONIMO	Nº ORIG	DESCRIPCIÓN
27070MLS		JUNTA TAPA DE CILINDROS - MULTILAMINA
27131GS1		JUNTA TAPA DE VALVULAS
174CG1		JUNTA PARA CARTER
174CG4		JUNTA PARA CARTER - CORCHO Y GOMA CON TELA
174AC6		JUNTA PARA CARTER - LIBRE DE AMIANTO 1,5mm
27132MLS		JUNTA MULTIPLE DE ESCAPE - MULTILAMINA
27072SL1		JUEGO DE JUNTAS MULTIPLE DE ADMISION
27073HH1		JUNTA SALIDA DE ESCAPE
27134HH1		JUNTA SALIDA DE ESCAPE
176AC3		JUNTA FRENTE MOTOR - DISTRIBUCION

SINONIMO	Nº ORIG	DESCRIPCIÓN
177AC3		JUNTA SALIDA DE GASES
26073AC3		JUNTA SOPORTE INYECCION - CAJA MARIPOSA
27145GS1		JUNTA CAÑO DE AGUA A MULTIPLE ADMISION
80171GS1		ORING BOMBA DE AGUA
27146VA1		JUEGO DE JUNTAS DESMONTAJE TAPA DE CILINDRO (S/JTA T.CIL)
27148VA1		JUEGO DE JUNTAS PARA MOTOR (S/JTA T.CIL)
		<b>DEMÁS ARTICULOS RELACIONADOS AL MOTOR</b>
		<b>NO SE COLOCAN EN EL JUEGO DE JUNTAS</b>
27070AM1		JUNTA TAPA DE CILINDROS
27070MLS		JUNTA TAPA DE CILINDROS

# 27188VA1

CHEVROLET CRUZE 1796cc / 2008.. MOTOR  
F18D4 - AVEO 1399cc / 2009.. MOTOR F14D4  
16 VALVULAS



# IMPERIAL®

UNA BUENA JUNTA

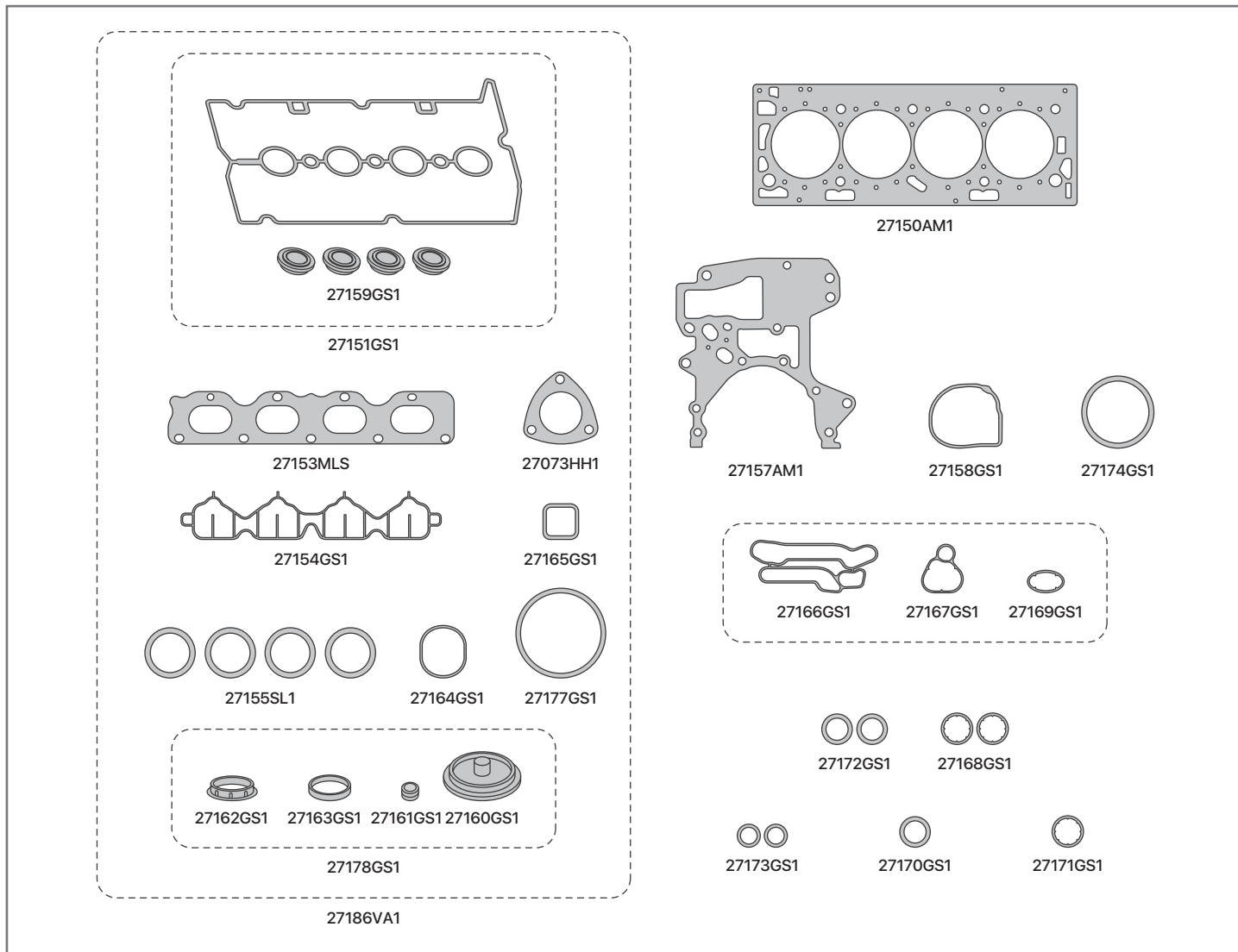

SINONIMO	Nº ORIG	DESCRIPCIÓN
27151GS1		JUNTA TAPA DE VALVULAS
27153MLS		JUNTA MULTIPLE DE ESCAPE - MULTILAMINA
27154GS1		JUNTA MULTIPLE DE ADMISION
27155SL1		JUNTAS MULTIPLE DE ADMISION (REDONDA) 4 X MOTOR
27073HH1		JUNTA SALIDA DE ESCAPE
27157AM1		JUNTA FRENTE MOTOR
27158GS1		JUNTA BOMBA DE AGUA
27164GS1		JUNTA TERMOSTATO
27165GS1		JUNTA CUERPO TERMOSTATO
27159GS1		CAPUCHON DE BUJIA
27160GS1		DIAFRAGMA GASES T. DE VALVULAS ( VENTEO )
27161GS1		BUJE CHICO DIAFR GASES T. DE VALVULAS ( VENTEO )
27162GS1		ARANDELA GRANDE DIAFR GASES T. DE VALVULAS ( VENTEO )
27163GS1		ORING DIAFR GASES T. DE VALVULAS ( VENTEO )
27178GS1		JUEGO DIAFRAGMA DE GASES TAPA DE VALVULAS ( VENTEO )
27166GS1		JUNTA RADIADOR FILTRO DE ACEITE

SINONIMO	Nº ORIG	DESCRIPCIÓN
27167GS1		JUNTA FILTRO DE ACEITE
27168GS1		ORING CAÑO MEDIANO ENFRIADOR DE ACEITE
27169GS1		JUNTA FILTRO DE ACEITE
27170GS1		ORING CAÑO LARGO ENFRIADOR DE ACEITE
27171GS1		JUNTA CAÑO LARGO ENFRIADOR DE ACEITE
27172GS1		ORING CAÑO MEDIANO ENFRIADOR DE ACEITE
27173GS1		ORING CAÑO CHICO ENFRIADOR DE ACEITE
27174GS1		ORING SELLO TAPA FILTRO DE ACEITE
27176GS1		JUEGO REFRIGERADOR DE ACEITE
27177GS1		JUNTA CAJA MARIPOSA
27186VA1		JUEGO DE JUNTAS DESMONTAJE TAPA DE CILINDRO (S/JTA T.CIL)
27188VA1		JUEGO DE JUNTAS PARA MOTOR (S/JTA T.CIL)
		<b>DEMÁS ARTICULOS RELACIONADOS AL MOTOR</b>
		<b>NO SE COLOCAN EN EL JUEGO DE JUNTAS</b>
27150AM1		JUNTA TAPA DE CILINDROS

# | Dodge

**814AM1** DODGE 1500 / 1800 / GT90 /  
GT100 1971/81 / VW 1500 /  
1800 1982/... - MOTOR  
HILLMAN

**850AM1** DODGE POLARA / VALIANT /  
CORONADO / RT 3687cc -  
DESDE 1964/79

[← VOLVER A LINEA LIVIANA](#)



# 814AM1

DODGE 1500 / 1800 / GT90 / GT100 1971/81 /  
VW 1500 / 1800 1982/... - MOTOR HILLMAN



# IMPERIAL®

UNA BUENA JUNTA

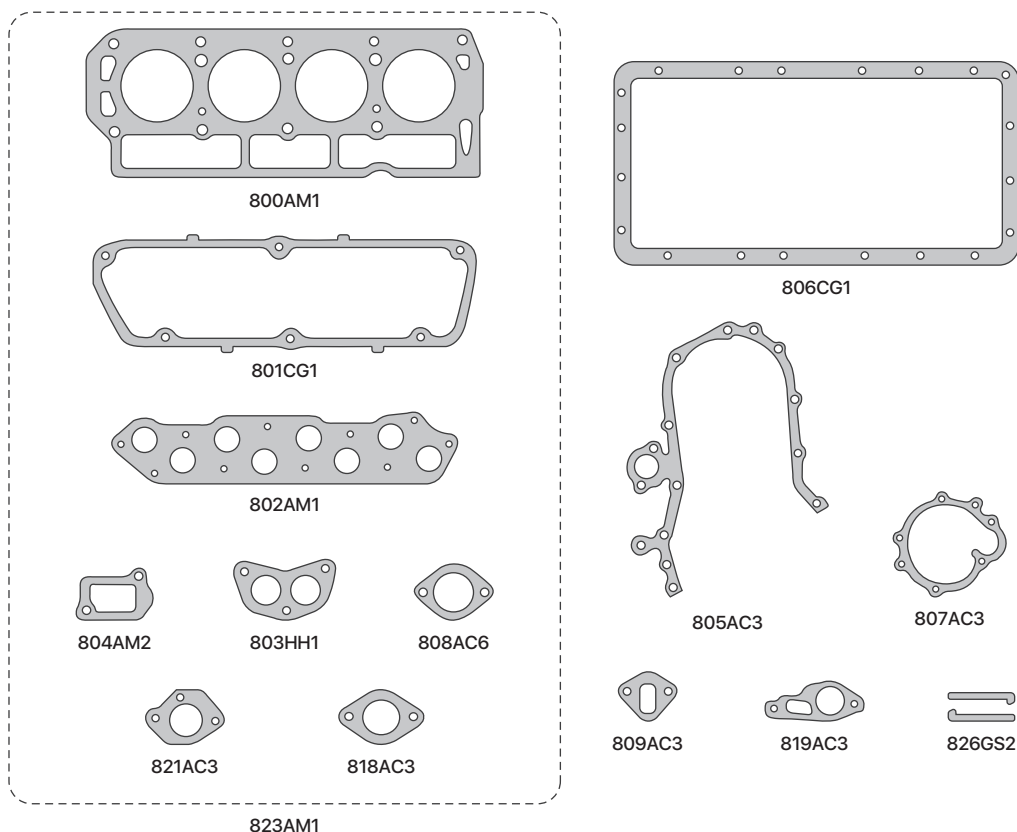

SINONIMO	Nº ORIG	DESCRIPCIÓN
800AM1		JUNTA TAPA DE CILINDROS
800AM3		JUNTA TAPA DE CIL. - SUPERMEDIDA
801CG1		JUNTA TAPA DE VALVULAS
801CG4		JUNTA TAPA DE VALVULAS (CON TELA)
806CG1		JUNTA PARA CARTER
806CG4		JUNTA PARA CARTER (CON TELA)
802AM2		JUNTA ADMISION Y ESCAPE
802HH1		JUNTA ADMISION Y ESCAPE (CHA/B/CHA)
804AM2		JUNTA ENTREMULTIPLE DE ESCAPE
803HH1		JUNTA SALIDA DE ESCAPE
803HL1		JTA SAL DE ESCAPE (LAM. DE HOJALTA)
805AC3		JUNTA TAPA DE DISTRIBUCION
805AD3		JUNTA TAPA DE DISTRIBUCION
807AC3		JUNTA BOMBA DE AGUA
807AD3		JUNTA BOMBA DE AGUA
808AC6		JUNTA TAPA TERMOSTATO

SINONIMO	Nº ORIG	DESCRIPCIÓN
808AD4		JUNTA TAPA TERMOSTATO
809AC3		JUNTA BOMBA DE NAFTA
818AC3		JUNTA BASE DE CARBURADOR HOLLEY
819AC3		JUNTA BOMBA DE ACEITE
821AC3		JUNTA BASE DE CARB STROMBERG
826GS2		PALITO CIERRE DE BANCADA
823AM1		JUEGO DESMONTAJE TAPA DE CILINDRO
815VA1		JUEGO DE JTA P/MOTOR (SIN JTA T.CIL.)
814AM1		JUEGO DE JTAS P/MOTOR COMPLETO
		<b>DEMÁS ARTICULOS RELACIONADOS AL MOTOR</b>
		<b>NO SE COLOCAN EN EL JUEGO DE JUNTAS</b>
812VA1		JGO CARB DODGE 1500 STROMBERG 1B
813VA1		JGO CARB DODGE 1500 HOLLEY 1B
817VA1		JGO CARB DODGE 1800 STROMBERG 1B
820VA1		JGO CARB DODGE 1800 HOLLEY 1B

# 850AM1

DODGE POLARA / VALIANT / CORONADO / RT  
3687cc - DESDE 1964/79



# IMPERIAL®

UNA BUENA JUNTA

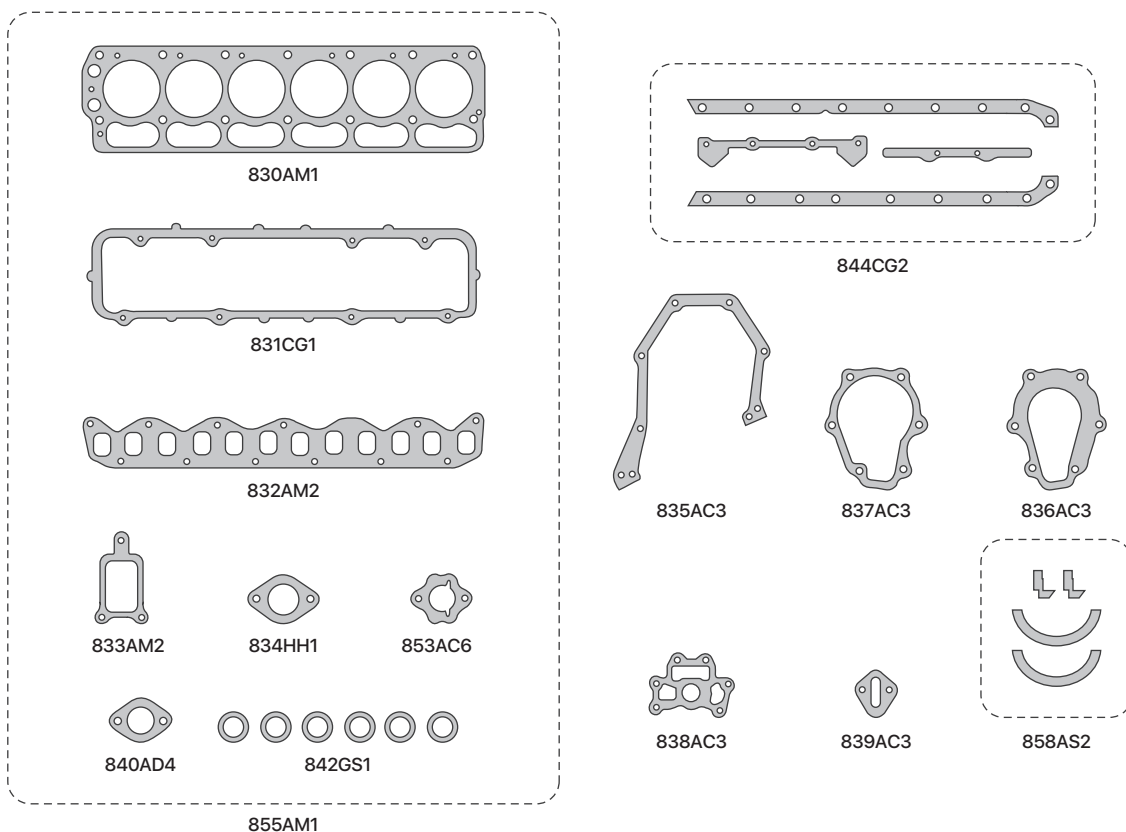

SINONIMO	Nº ORIG	DESCRIPCIÓN
830AM1		JUNTA TAPA DE CILINDROS
831CG1		JUNTA TAPA DE VALVULAS
844CG2		JUEGO DE JUNTAS PARA CARTER
832AM2		JUNTA ADMISION Y ESCAPE
833AM2		JUNTA ENTREMULTIPLE DE ESCAPE
834HH1		JUNTA SALIDA DE ESCAPE
835AC3		JUNTA TAPA DE DISTRIBUCION
835AD3		JUNTA TAPA DE DISTRIBUCION
836AC3		JUNTA BASE BOMBA DE AGUA
836AD3		JUNTA BASE BOMBA DE AGUA
837AC3		JUNTA CUERPO BOMBA DE AGUA
837AD3		JUNTA CUERPO BOMBA DE AGUA
838AC3		JUNTA BOMBA DE ACEITE
839AC3		JUNTA BOMBA DE NAFTA

SINONIMO	Nº ORIG	DESCRIPCIÓN
840AD4		JUNTA TAPA TERMOSTATO
853AC6		JUNTA BASE DE CARBURADOR
842GS1		ANILLO DE BUJIA
855AM1		JUEGO DESMONTAJE TAPA DE CILINDRO
851VA1		JGO DE JTAS P/MOTOR (SIN JUNTA T.CIL.)
850AM1		JGO DE JUNTAS PARA MOTOR COMPLETO
		<b>DEMÁS ARTICULOS RELACIONADOS AL MOTOR</b>
		<b>NO SE COLOCAN EN EL JUEGO DE JUNTAS</b>
847VA1		JGO DE CARB HOLLEY VALIANT III 1 BOCA
848VA1		JGO DE CARB HOLLEY VALIANT IV 1 BOCA
849VA1		JGO DE CARB H. DODGE POLARA RT 2B
854CG1		JTA CUBA CARBURADOR HOLLEY GRANDE
858SA2		JGO EMPA. DE BANCADA - GRAFITO PURO

# | Fiat

<b>1026AM1</b>	FIAT 600 D - E - R / 750 / 800 767cc - MOTOR 100D - 170R DESDE 1961/80	<b>1368VA1</b>	FIAT 1301cc DIESEL 147 SPAZIO / DUNA / FIORINO - MOTOR 4TD-146B - DESDE 1985/...
<b>1073AM1</b>	FIAT 128 / 147 / SPAZIO / BRIO 1116cc - MOTOR 128A DESDE 1971/...	<b>1389AM1</b>	FIAT REGATTA 100S 1585cc - MOTOR 149A - DESDE 1985/...
<b>1110AM1</b>	FIAT 128 / 147 SPAZIO / REGATTA / EUROPA / DUNA / UNO / FIORINO 1301cc - MOTOR 128A1 - 138A2 - 138B2- DESDE 1971/82	<b>1398AM1</b>	FIAT MOTOR TIPO 1372cc / 147 / UNO / DUNA / PALIO - MOTOR 160A1-146C1- 159A2
<b>1124AM1</b>	FIAT 128 / SUPER EUROPA / REGATTA 85 / DUNA / UNO / FIORINO 1490cc - MOTOR 138C3 DESDE 1983/...	<b>1399AM1</b>	FIAT MOTOR TIPO 1581cc - UNO / DUNA / REGATTA / PALIO / SIENA - MOTOR 160A2-146C6- 159A3
<b>1185AM1</b>	FIAT 125 / BERLINA / MULTICARGA / MIRAFIORI 1608cc - MOTOR 125A-B- DESDE 1972/81	<b>1479VA1</b>	FIAT MOTOR DIESEL 1697cc / 1929cc D/TD - FIORINO / DUNA / UNO / PALIO / SIENA / DUCATO - MOTOR 149B / 146B / 176A / 160D
<b>1235AM1</b>	FIAT 1500 BERLINA / FAMILIAR / MULTICARGA / 1600 BERLINA / COUPE / 1481cc / 1600cc - MOTOR 115C - 115BT	<b>25029AM1</b>	FIAT PALIO / SIENA / MAREA / BRAVO 1581cc 16V. MOTOR TORQUE 182A / 186A- DESDE 1999/...
<b>1305AM1</b>	FIAT 133 / 600 S 843cc - MOTOR 100R - 100G - DESDE 1977/82	<b>25508VA1</b>	FIAT DUCATO / IVECO 2499cc TD - MOTOR 8140.27 - 8140.47
<b>1329AM1</b>	FIAT REGATTA 2000 / TEMPRA / TIPO 1995cc - MOTOR 831C - 834B - 154C - DESDE 1989/...	<b>25638VA1</b>	FIAT DUCATO / IVECO DAILY / RENAULT MASTER 2799cc TD - MOTOR 8140.43 - 8140.23 - S9W
<b>1339AM1</b>	FIAT PALIO / UNO MILLE 994cc - 1301cc - 1495cc MPI - MOTOR ED - EDX - EL - DESDE 1996/...	<b>25644VA1</b>	FIAT DUCATO - IVECO DAILY 2499cc TD - MOTOR 8140.67 - INYECCION INDIRECTA
<b>1350AM1</b>	FIAT 147 BRASILEIRO 1049cc - 1300cc - MOTOR 127AB	<b>25668VA1</b>	FIAT DUCATO - IVECO DAILY 2799cc TD - MOTOR 8140.63 - INYECCION INDIRECTA

[← VOLVER A LINEA LIVIANA](#)

[IR A PAGINA SIGUIENTE →](#)

# | Fiat

- 25913VA1** FIAT MOTOR FIRE 999cc -  
1242cc 8V. PALIO / SIENA /  
MILLE FIRE / UNO
- 25929VA1** FIAT MOTOR FIRE 999cc -  
1242cc 16V. PALIO / SIENA /  
PALIO WEEKEND / NUEVO SIENA
- 26568VA1** FIAT MOTOR FIRE 1368cc 8V.  
PALIO / SIENA / FIORINO /  
STRADA
- 26828VA1** FIAT FIRE EVO  
1368CC 8V /  
FIRE ELX / IDEA 03/.. / PALIO  
GENERATION III / SIENA  
GENERACION III / PUNTO /  
NUEVO UNO / 500-MOTOR  
350A1000
- 26958VA1** FIAT MOTOR ETORQ 1598cc  
16V 178D20.11 178D22.11 /  
PALIO / PALIO WEEKEND / IDEA  
ADVENTURE / PUNTO
- 26968VA1** FIAT MOTOR ETORQ 1747cc 16V /  
IDEA / LINEA / PUNTO
- 27399AM1** FIAT ARGO / CRONOS 1332cc  
8 V. - MOTOR FIREFLY
- 27409AM1** FIAT MOBI 1242cc 2016/... -  
FIORINO 1368cc 2016/2018 -  
MOTOR EVO

[← VOLVER A LINEA LIVIANA](#)

[IR A PAGINA ANTERIOR →](#)

# 1026AM1

FIAT 600 D - E - R / 750 / 800 767cc - MOTOR  
100D - 170R DESDE 1961/80



# IMPERIAL®

UNA BUENA JUNTA

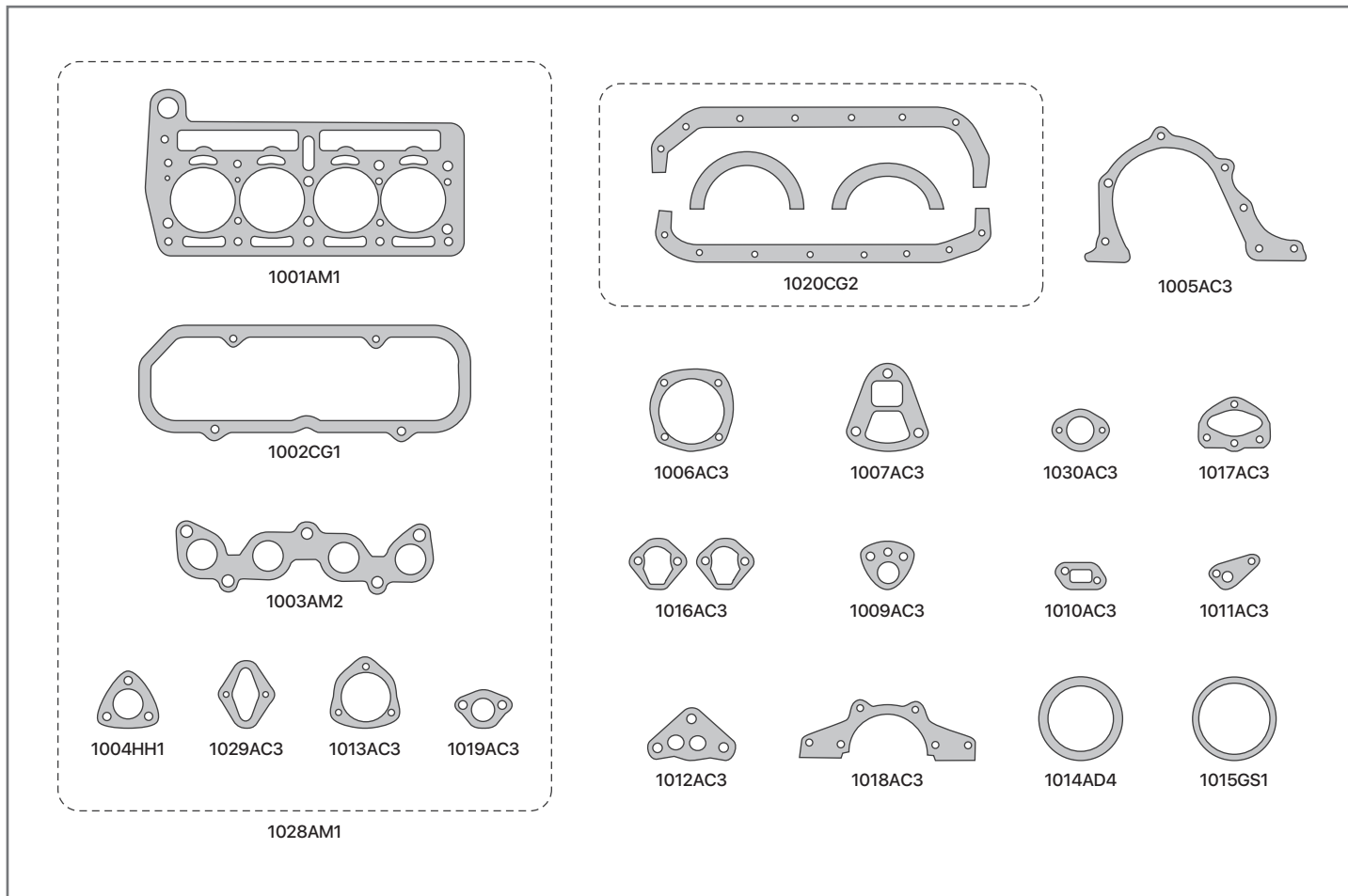

SINONIMO	Nº ORIG	DESCRIPCIÓN	SINONIMO	Nº ORIG	DESCRIPCIÓN
1001AM1		JUNTA TAPA DE CILINDROS	1019AC3		JUNTA BASE TERMOSTATO
1001AM2		JTA TAPA DE CIL. - SUPERMEDIDA 2,0mm	1016AC3		JUNTA BASE BOMBA DE NAFTA
1001AR1		JUNTA T. DE CIL. - COMPETICION 0.7mm	1009AC3		JUNTA BASE BOMBA DE ACEITE
1001AR2		JUNTA T. DE CIL. - COMPETICION 0.8mm	1010AC3		JUNTA TUBO BOMBA DE ACEITE
1001AR3		JUNTA T. DE CIL. - COMPETICION 1.0mm	1011AC3		JUNTA TUBO A BOMBA DE ACEITE
1002CG1		JUNTA TAPA DE VALVULA	1012AC3		JUNTA FILTRO DE ACEITE A BLOCK
1020CG2		JUEGO DE JUNTAS PARA CARTER	1014AD4		JUNTA BASE FILTRO DE ACEITE
1020CG4		JGO DE JTAS P/CARTER (CyG CON TELA)	1015GS1		ORING POLEA CIGÜEÑAL
1003AM2		JUNTA ADMISION Y ESCAPE	1017AC3		JTA BASE CARBURADOR WEBER 1975 /...
1003HH1		JUNTA ADMISION Y ESCAPE	1029AC3		JUNTA BASE DE CARBURADOR WEBER
1004HH1		JUNTA SALIDA DE ESCAPE	1030AC3		JTA BASE INTERMEDIA CARB. WEBER
1005AC3		JUNTA TAPA DE DISTRIBUCION	1028AM1		JUEGO DESMONTAJE TAPA DE CILINDRO
1005AD3		JUNTA TAPA DE DISTRIBUCION	1025VA1		JUEGO DE JUNTAS PARA MOTOR (SIN JTA T.CIL.)
1018AC3		JUNTA PORTA RETEN BDA TRASERA	1026AM1		JUEGO DE JUNTAS PARA MOTOR COMPLETO
1006AC3		JUNTA CUERPO BOMBA DE AGUA			<b>DEMÁS ARTICULOS RELACIONADOS AL MOTOR</b>
1006AD3		JUNTA CUERPO BOMBA DE AGUA			<b>NO SE COLOCAN EN EL JUEGO DE JUNTAS</b>
1007AC3		JUNTA BASE BOMBA DE AGUA	1022VA1		JGO DE JTAS CARBURADOR SOLEX/WEBER
1007AD3		JUNTA BASE BOMBA DE AGUA	1023VA1		JGO DE JTAS CARBURADOR WEBER 1975
1013AC6		JUNTA TAPA TERMOSTATO	1024VA1		JGO DE JTAS CARB. CARESA FIAT 600/750
1013AD4		JUNTA TAPA TERMOSTATO			

# 1073AM1

FIAT 128 / 147 / SPAZIO / BRIO 1116cc - MOTOR  
128A DESDE 1971/...



# IMPERIAL®

UNA BUENA JUNTA

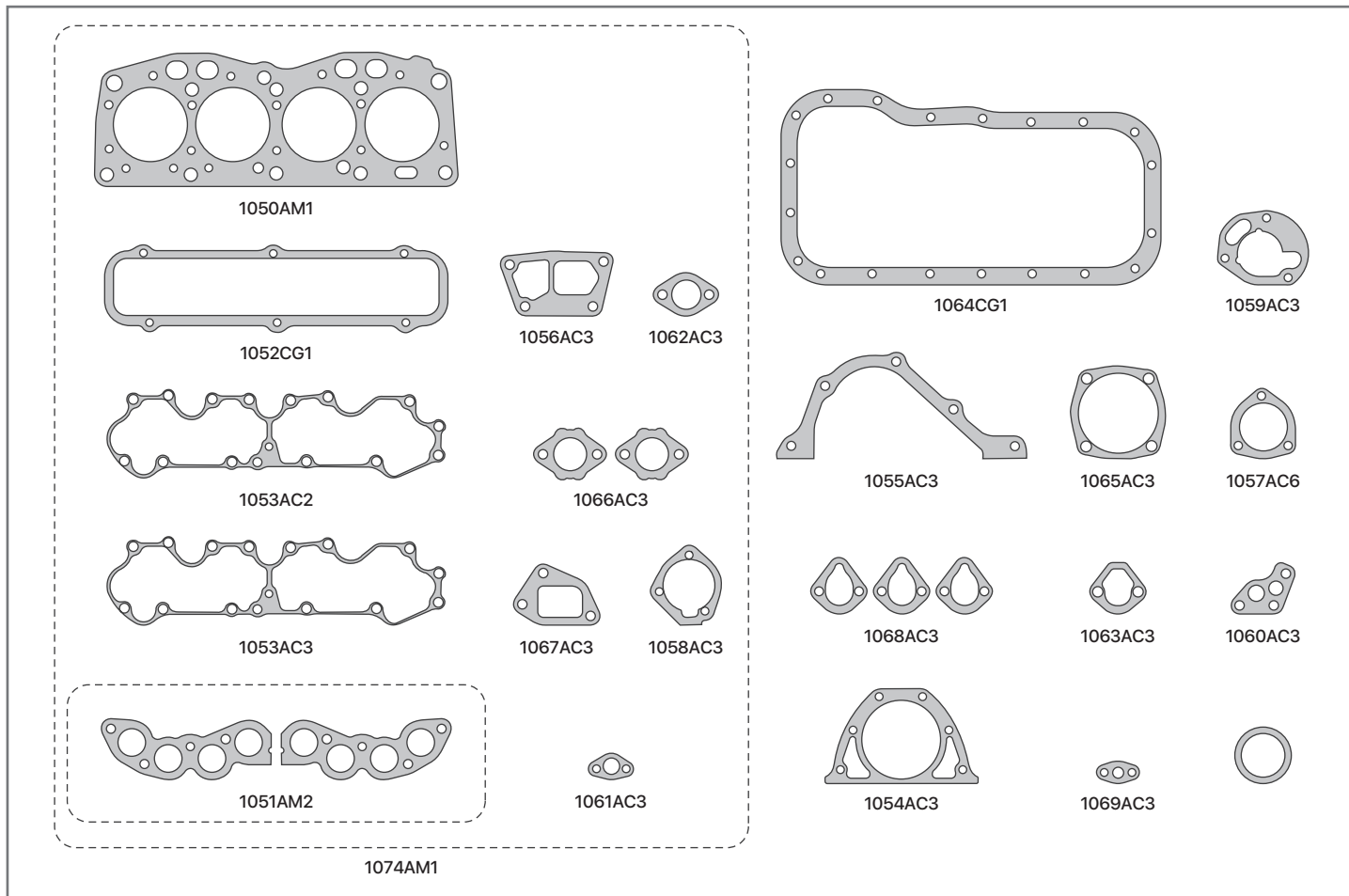

SINONIMO	Nº ORIG	DESCRIPCIÓN
1050AM1		JUNTA TAPA DE CILINDROS
1050AM3		JTA TAPA DE CIL - SUPERMEDIDA 2,0mm
1050AR2		JTA TAPA DE CIL - COMPETICION 0.8mm
1050AR3		JTA TAPA DE CIL - COMPETICION 1.0mm
1052CG1		JUNTA TAPA DE VALVULAS
1052CG4		JUNTA TAPA DE VALVULAS (CyGOMA CON TELA)
1064CG1		JTA CARTER FIAT 128/147 1100/
1064CG4		JTA CARTER FIAT 128/147 1100/
1051AM2		JUEGO ADMISION Y ESCAPE
1055AC3		JUNTA TAPA DE DISTRIBUCION
1056AC3		JUNTA BASE BOMBA DE AGUA
1056AD3		JUNTA BASE BOMBA DE AGUA
1065AC3		JUNTA CUERPO BOMBA DE AGUA
1065AD3		JUNTA CUERPO BOMBA DE AGUA
1057AC6		JUNTA TAPA TERMOSTATO
1057AD4		JUNTA TAPA TERMOSTATO
1067AC3		JUNTA BASE TERMOSTATO
1067AD3		JUNTA BASE TERMOSTATO
1053AC1		JTA SOBRE T. ARBOL DE LEVA - 0,3 mm
1053AC2		JTA SOBRE T. ARBOL DE LEVA - 0,5 mm

SINONIMO	Nº ORIG	DESCRIPCIÓN
1053AC3		JTA SOBRE T. ARBOL DE LEVA - 0,8 mm
1053AC4		JTA SOBRE T. ARBOL DE LEVA - 1,0 mm
1053PM1		JTA SOBRE TAPA ARBOL DE LEVA - PAPEL
1058AC3		JUNTA TAPA ARBOL DE LEVA
1059AC3		JUNTA PORTA RETEN PUNTA CIGÜEÑAL
1063AC3		JUNTA BASE BOMBA DE NAFTA
1068AC3		JUNTA SEPARADOR BOMBA DE NAFTA
1060AC3		JUNTA BOMBA DE ACEITE
1069AC3		JUNTA CAÑO BOMBA DE ACEITE
1054AC3		JUNTA PORTA RETEN BANCADA TRASERA
1061AC3		JUNTA CAÑO CALEFACCION
1062AC3		JUNTA CAÑO BOMBA DE AGUA
1066AC3		JUNTA BASE CARBURADOR
1074AM1		JUEGO DESMONTAJE TAPA DE CILINDRO
1072VA1		JUEGO DE JUNTAS PARA MOTOR (SIN JTA T.CIL.)
1073AM1		JUEGO DE JUNTAS PARA MOTOR COMPLETO
		<b>DEMÁS ARTICULOS RELACIONADOS AL MOTOR</b>
		<b>NO SE COLOCAN EN EL JUEGO DE JUNTAS</b>
1070VA1		JGO DE JTAS CARBURADOR WEBER 1 B



# 1110AM1

FIAT 128 / 147 SPAZIO / REGATTA / EUROPA  
/ DUNA / UNO / FIORINO 1301cc - MOTOR  
128A1 - 138A2 - 138B2 - DESDE 1971/82



# IMPERIAL®

UNA BUENA JUNTA

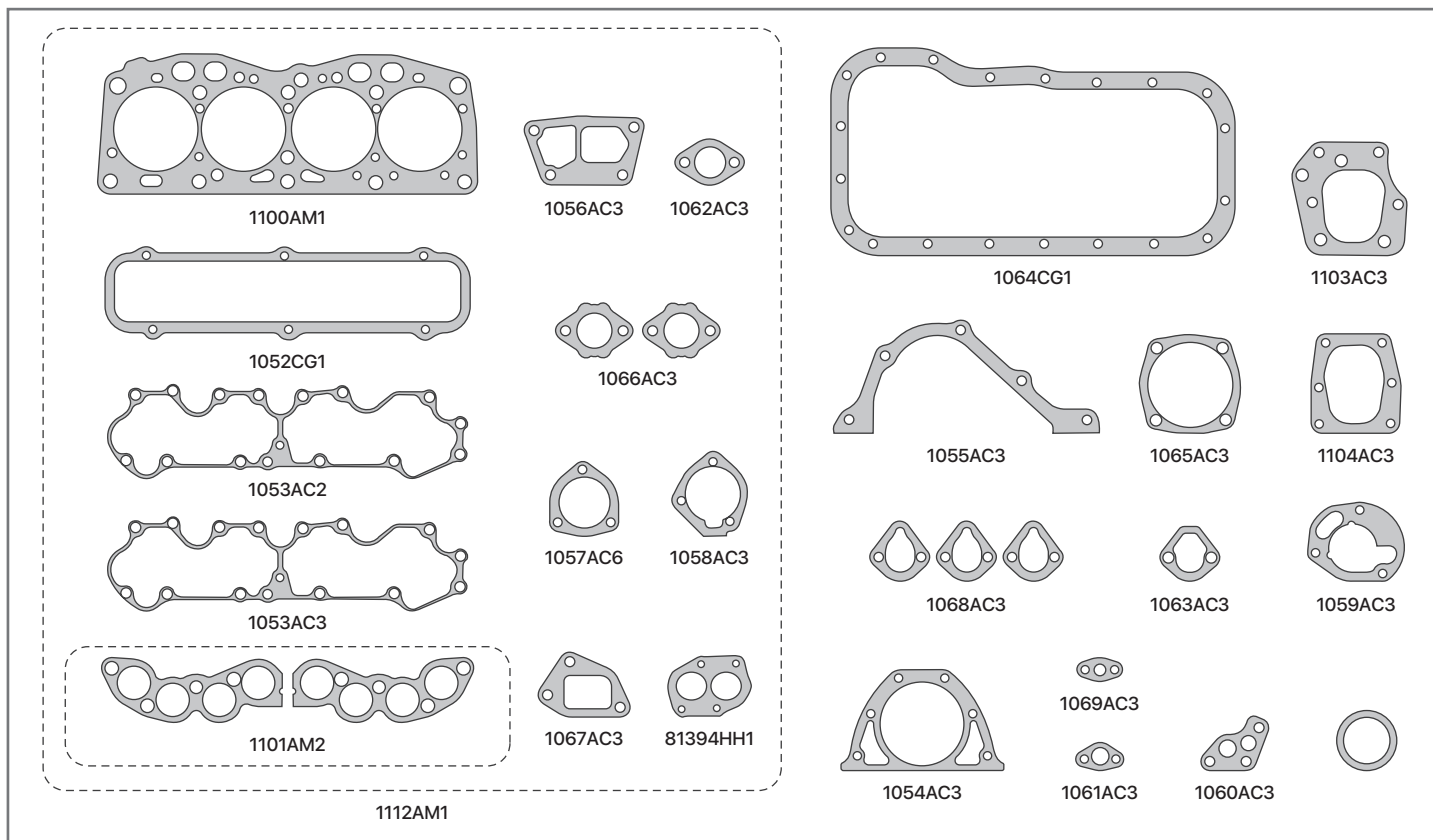

SINONIMO	Nº ORIG	DESCRIPCIÓN
1100AM1		JUNTA TAPA DE CILINDROS
1100AM3		JTA T DE CIL - SUPERMEDIDA 2,0mm
1100AR2		JTA T DE CIL - COMPETICION 0.8mm
1100AR3		JTA T DE CIL - COMPETICION 1.0mm
1052CG1		JUNTA TAPA DE VALVULAS
1052CG4		JUNTA TAPA DE VALVULAS (CyGOMA CON TELA)
1064CG1		JTA CARTER FIAT 128/147 1100/
1064CG4		JTA CARTER FIAT 128/147 1100/
1101AM2		JUEGO ADMISION Y ESCAPE
81394HH1		JUNTA SALIDA DE ESCAPE
81394HL1		JUNTA SALIDA DE ESCAPE (LAMINAS DE CHAPA)
1055AC3		JUNTA TAPA DE DISTRIBUCION
1056AC3		JUNTA BASE BOMBA DE AGUA
1056AD3		JUNTA BASE BOMBA DE AGUA
1065AC3		JUNTA CUERPO BOMBA DE AGUA
1065AD3		JUNTA CUERPO BOMBA DE AGUA
1057AC6		JUNTA TAPA TERMOSTATO
1057AD4		JUNTA TAPA TERMOSTATO
1067AC3		JUNTA BASE TERMOSTATO
1067AD3		JUNTA BASE TERMOSTATO
1053AC1		JTA SOBRE T. ARBOL DE LEVA - 0,3 mm
1053AC2		JTA SOBRE T. ARBOL DE LEVA - 0,5 mm
1053AC3		JTA SOBRE T. ARBOL DE LEVA - 0,8 mm

SINONIMO	Nº ORIG	DESCRIPCIÓN
1053AC4		JTA SOBRE T. ARBOL DE LEVA - 1,0 mm
1053PM1		JTA SOBRE TAPA ARBOL DE LEVA - PAPEL
1058AC3		JUNTA TAPA ARBOL DE LEVA
1059AC3		JUNTA PORTA RETEN PUNTA CIGÜEÑAL
1063AC3		JUNTA BASE BOMBA DE NAFTA
1068AC3		JUNTA SEPARADOR BOMBA DE NAFTA
1060AC3		JUNTA BOMBA DE ACEITE
1069AC3		JUNTA CAÑO BOMBA DE ACEITE
1054AC3		JUNTA PORTA RETEN BANCADA TRASERA
1061AC3		JUNTA CAÑO CALEFACCION
1062AC3		JUNTA CAÑO BOMBA DE AGUA
1066AC3		JUNTA BASE CARBURADOR
1103AC3		JUNTA TAPA ARBBOL DE LEVA TRASERO
1104AC3		JUNTA T. ARBOL DE LEVA A DISTRIBUCION
1112AM1		JUEGO DESMONTAJE TAPA DE CILINDRO
1111VA1		JUEGO DE JUNTAS PARA MOTOR (SIN JTA T.CIL.)
1110AM1		JUEGO DE JUNTAS PARA MOTOR COMPLETO
		<b>DEMÁS ARTICULOS RELACIONADOS AL MOTOR</b>
		<b>NO SE COLOCAN EN EL JUEGO DE JUNTAS</b>
1071VA1		JGO CARBURADOR WEBER FIAT128 -IAVA
1102VA1		JGO CARBURADOR SOLEX FIAT 128 -IAVA
1123VA1		JGO CARBURADOR128EUROPA.WEBER 1 B
1129VA1		JGO CARBURADOR128EUROPA SOLEX 1B

# 1124AM1

FIAT 128 / SUPER EUROPA / REGATTA 85 /  
DUNA / UNO / FIORINO 1490cc - MOTOR  
138C3 DESDE 1983/...



# IMPERIAL®

UNA BUENA JUNTA

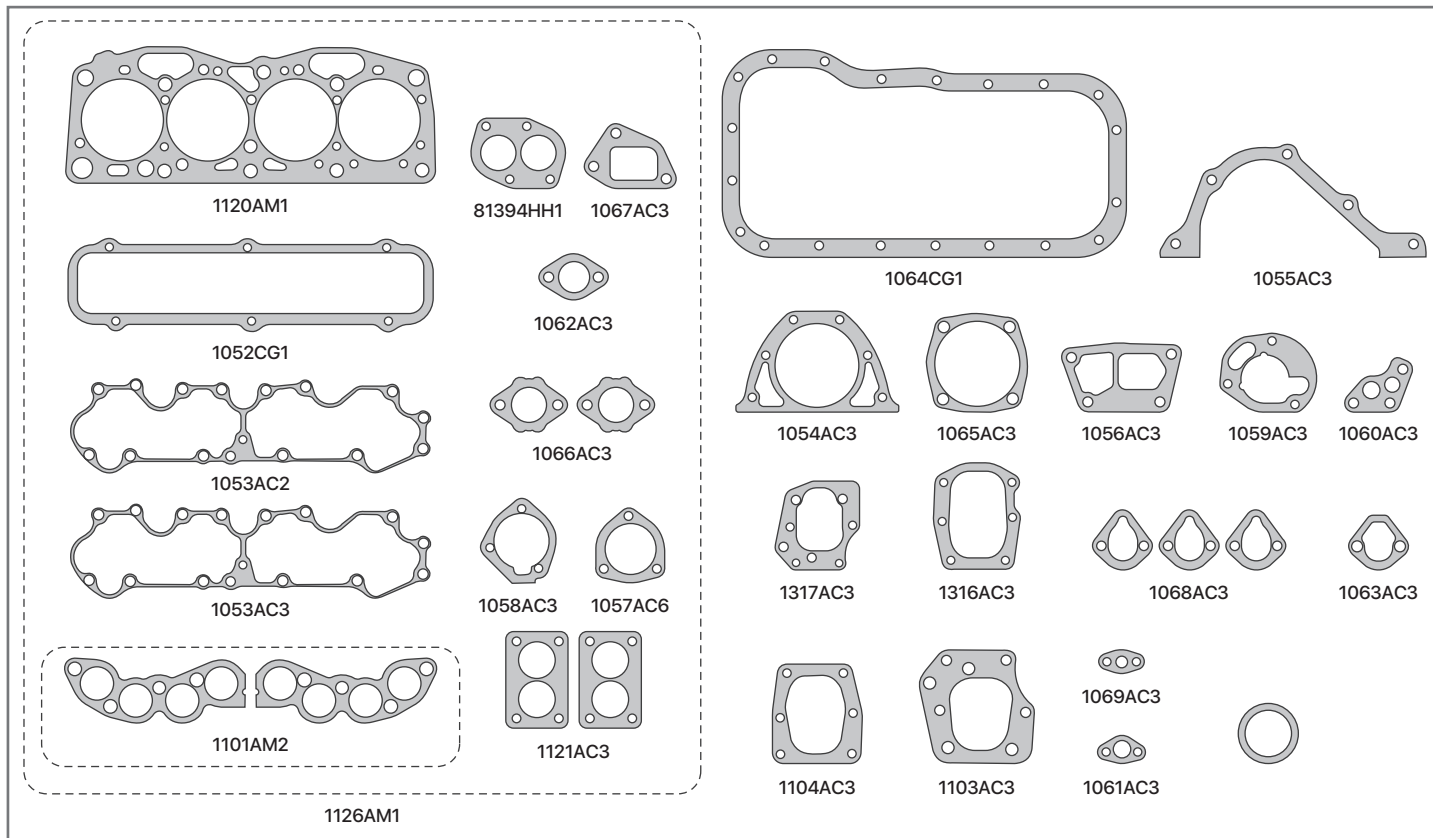

SINONIMO	Nº ORIG	DESCRIPCIÓN
1120AM1		JUNTA TAPA DE CILINDROS
1052CG1		JUNTA TAPA DE VALVULAS
1052CG4		JUNTA TAPA DE VALVULAS (CyGOMA CON TELA)
1064CG1		JTA CARTER FIAT 128/147 1100/
1064CG4		JTA CARTER FIAT 128/147 1100/
1101AM2		JUEGO ADMISION Y ESCAPE
81394HH1		JUNTA SALIDA DE ESCAPE
81394HL1		JUNTA SALIDA DE ESCAPE (LAMINAS DE CHAPA)
1055AC3		JUNTA TAPA DE DISTRIBUCION
1056AC3		JUNTA BASE BOMBA DE AGUA
1056AD3		JUNTA BASE BOMBA DE AGUA
1065AC3		JUNTA CUERPO BOMBA DE AGUA
1065AD3		JUNTA CUERPO BOMBA DE AGUA
1057AC6		JUNTA TAPA TERMOSTATO
1057AD4		JUNTA TAPA TERMOSTATO
1067AC3		JUNTA BASE TERMOSTATO
1067AD3		JUNTA BASE TERMOSTATO
1053AC1		JTA SOBRE T. ARBOL DE LEVA - 0,3 mm
1053AC2		JTA SOBRE T. ARBOL DE LEVA - 0,5 mm
1053AC3		JTA SOBRE T. ARBOL DE LEVA - 0,8 mm
1053AC4		JTA SOBRE T. ARBOL DE LEVA - 1,0 mm
1053PM1		JTA SOBRE T. ARBOL DE LEVA - PAPEL
1058AC3		JUNTA TAPA ARBOL DE LEVA

SINONIMO	Nº ORIG	DESCRIPCIÓN
1059AC3		JUNTA PORTA RETEN PUNTA CIGÜEÑAL
1063AC3		JUNTA BASE BOMBA DE NAFTA
1068AC3		JUNTA SEPARADOR BOMBA DE NAFTA
1060AC3		JUNTA BOMBA DE ACEITE
1069AC3		JUNTA CAÑO BOMBA DE ACEITE
1054AC3		JUNTA PORTA RETEN BANCADA TRASERA
1061AC3		JUNTA CAÑO CALEFACCION
1062AC3		JUNTA CAÑO BOMBA DE AGUA
1066AC3		JUNTA BASE CARBURADOR
1103AC3		JUNTA TAPA ARBBOL DE LEVA TRASERO
1104AC3		JTA TAPA ARBOL DE LEVA A DISTRIBUCION
1121AC3		JUNTA BASE CARBURADOR
1316AC3		JUNTA TAPA INSPECCION LADO VOLANTE
1317AC3		JTA T. INSPEC. BLOCK LADO DISTRIB.
1126AM1		JUEGO DESMONTAJE TAPA DE CILINDRO
1125VA1		JUEGO DE JUNTAS PARA MOTOR (SIN JTA T.CIL.)
1124AM1		JUEGO DE JUNTAS PARA MOTOR COMPLETO
		<b>DEMÁS ARTICULOS RELACIONADOS AL MOTOR</b>
		<b>NO SE COLOCAN EN EL JUEGO DE JUNTAS</b>
1128VA1		JGO CARB. FIAT128 S.E. REGATTA 85 W 2B
1130VA1		JGO CARB. FIAT128 1.5 SOLEX 2B.
1380VA1		JGO CARB. FIAT REGATTA 85 SOLEX 2B
1043VA1		JUEGO CARB. FIAT UNO/DUNA WEBER 2



# 1185AM1

FIAT 125 / BERLINA / MULTICARGA /  
MIRAFIORI 1608cc - MOTOR 125A-B - DESDE  
1972/81



# IMPERIAL®

UNA BUENA JUNTA

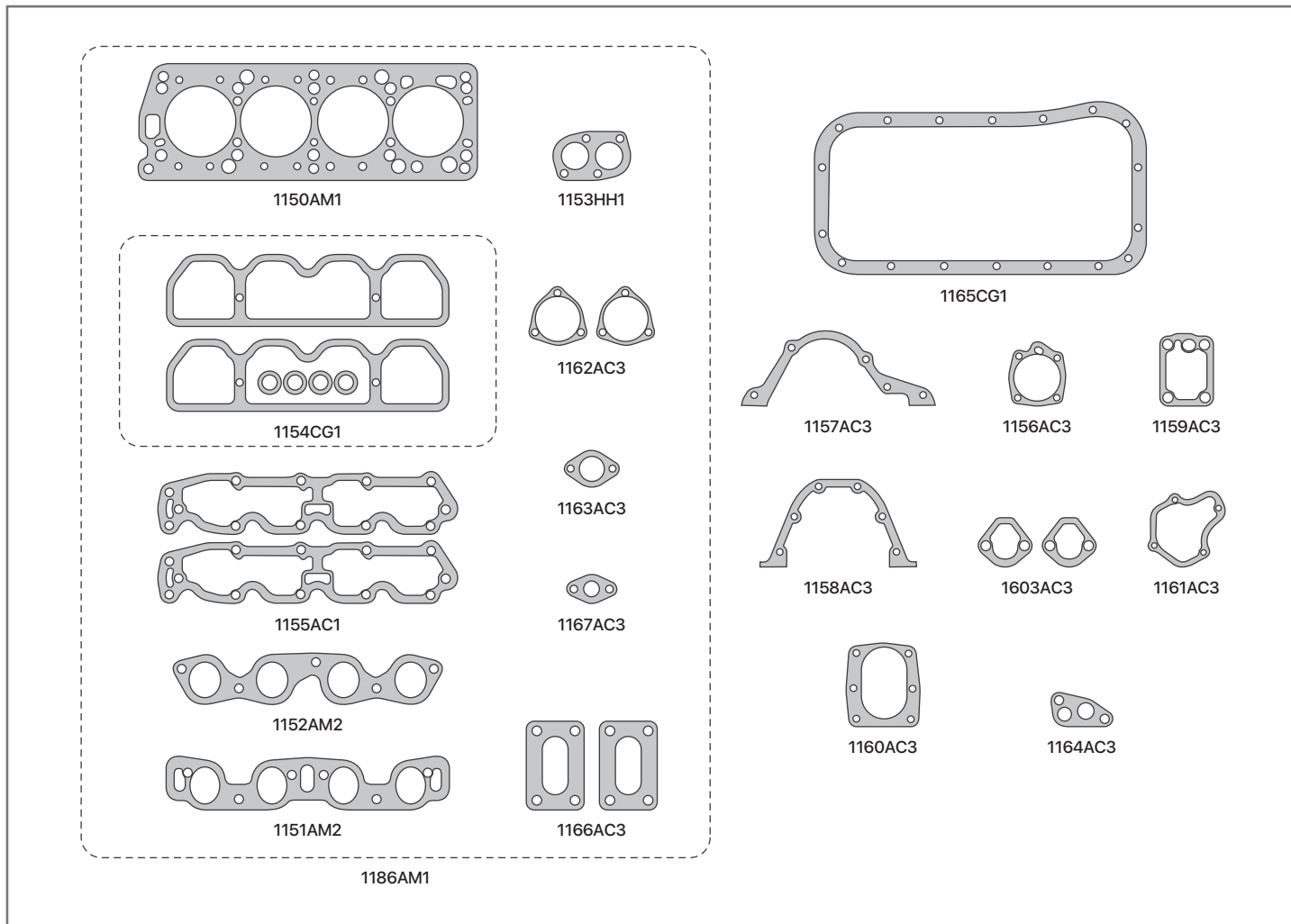

SINONIMO	Nº ORIG	DESCRIPCIÓN
1150AM1		JUNTA TAPA DE CILINDROS
1150AM3		JTA TAPA DE CIL - SUPERMEDIDA 2,0mm
1154CG1		JUNTA TAPA DE VALVULAS
1165CG1		JUNTAS PARA CARTER
1165CG4		JTAS PARA CARTER (CyGOMA CON TELA)
1151AM2		JUNTA MULTIPLE DE ADMISION
1152AM2		JUNTA MULTIPLE DE ESCAPE
1153HH1		JUNTA SALIDA DE ESCAPE
1153HL1		JUNTA SALIDA DE ESCAPE (LAMINAS DE CHAPA)
1157AC3		JUNTA TAPA DISTRIBUCION
1156AC3		JUNTA BOMBA DE AGUA
1156AD3		JUNTA BOMBA DE AGUA
1155AC1		JTA SOBRE T. ARBOL DE LEVA - 0,3 mm
1155AC2		JTA SOBRE T. ARBOL DE LEVA - 0,5 mm
1155AC3		JTA SOBRE T. ARBOL DE LEVA - 0,8 mm
1155AC4		JTA SOBRE T. ARBOL DE LEVA - 1,0 mm
1155PM1		JTA SOBRE TAPA ARBOL DE LEVA - PAPEL
1160AC3		JUNTA SOPORTE ARBOL DE LEVAS

SINONIMO	Nº ORIG	DESCRIPCIÓN
1161AC3		JUNTA PORTA RETEN DELANTERO
1162AC3		JUNTA TAPA ARBOL DE LEVA
1159AC3		JUNTA CUERPO FILTRO DE ACEITE
1164AC3		JUNTA BOMBA DE ACEITE
1158AC3		JUNTA PORTA RETEN BANCADA TRASERA
1163AC3		JUNTA CAÑO SALIDA DE AGUA
1063AC3		JUNTA BASE BOMBA DE NAFTA
1166AC3		JUNTA BASE CARBURADOR
1167AC3		JTA CAÑO CALEFACCIÓN
		ARANDELA FIBRA 13x21x1,5
1186AM1		JUEGO DESMONTAJE TAPA DE CILINDRO
1185AM1		JUEGO DE JUNTAS PARA MOTOR COMPLETO
		<b>DEMÁS ARTICULOS RELACIONADOS AL MOTOR</b>
		<b>NO SE COLOCAN EN EL JUEGO DE JUNTAS</b>
1180VA1		JGO CARB. FIAT 125 POT. WEBER DCH2
1181VA1		JGO CARB. FIAT 125 POT. SOLEX EIES
1182VA1		JGO CARBURADOR FIAT 125 SOLEX PAIA

# 1235AM1

FIAT 1500 BERLINA / FAMILIAR / MULTICARGA  
/ 1600 BERLINA / COUPE / 1481cc / 1600cc -  
MOTOR 115C - 115BT



# IMPERIAL®

UNA BUENA JUNTA

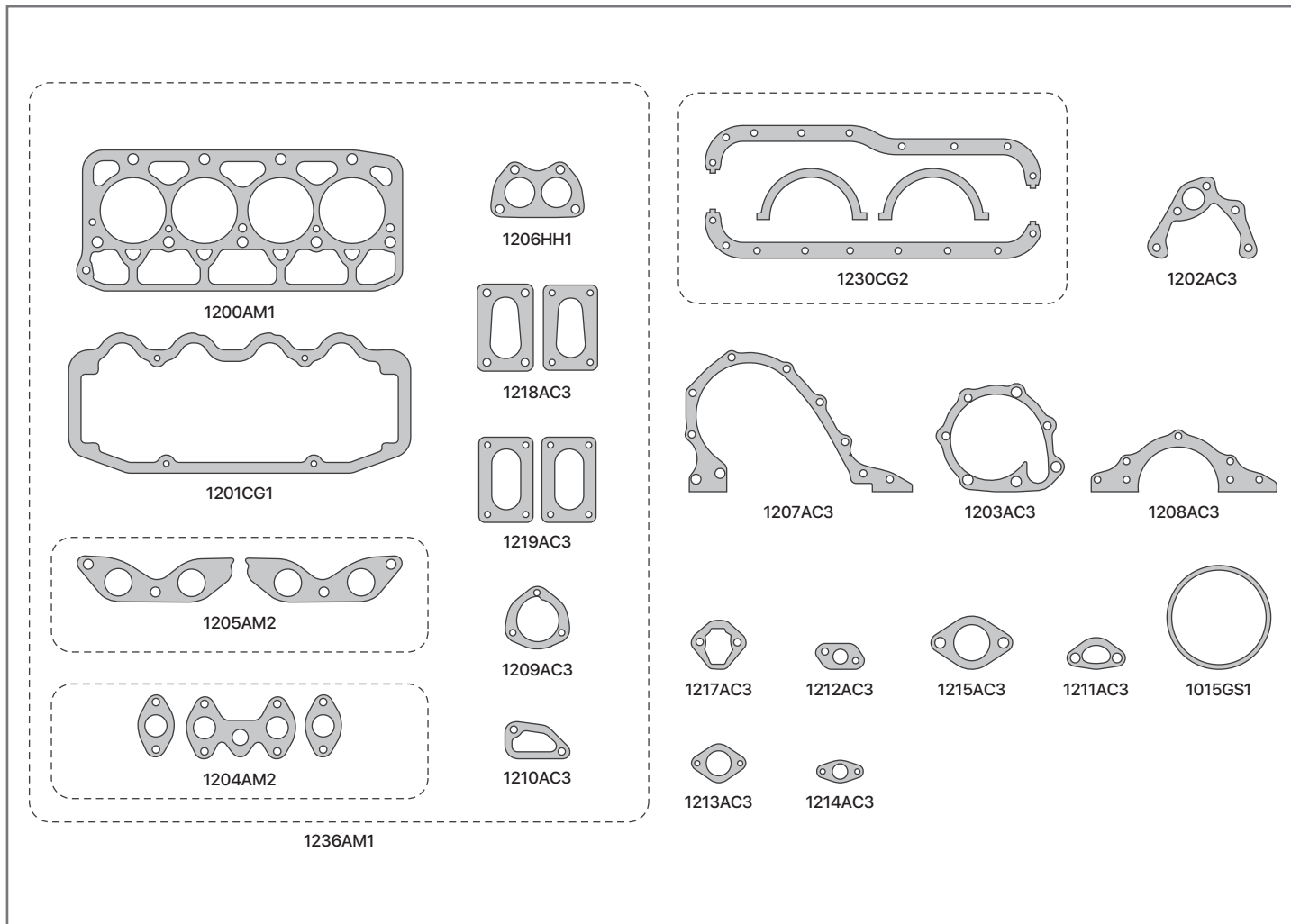

SINONIMO	Nº ORIG	DESCRIPCIÓN
1200AM1		JUNTA TAPA DE CILINDROS
1200AM3		JTA TAPA DE CIL. - SUPERMEDIDA 2,0mm
1201CG1		JUNTA TAPA DE VALVULA
1230CG2		JUEGO DE JUNTAS PARA CARTER
1230CG5		JGO DE JTAS P/CARTER (CyG CON TELA)
1204AM2		JUEGO MULTIPLE ADMISION
1205AM2		JUEGO MULTIPLE ESCAPE
1206HH1		JUNTA SALIDA DE ESCAPE
1207AC3		JUNTA TAPA DE DISTRIBUCION
1207AD3		JUNTA TAPA DE DISTRIBUCION
1202AC3		JUNTA BASE BOMBA DE AGUA
1202AD3		JUNTA BASE BOMBA DE AGUA
1203AC3		JUNTA CUERPO BOMBA DE AGUA
1203AD3		JUNTA CUERPO BOMBA DE AGUA
1209AC3		JUNTA TAPA TERMOSTATO
1209AD3		JUNTA TAPA TERMOSTATO
1210AC3		JUNTA BASE TERMOSTATO
1217AC3		JUNTA BASE BOMBA DE NAFTA

SINONIMO	Nº ORIG	DESCRIPCIÓN
1211AC3		JUNTA SOPORTE BOMBA DE ACEITE
1212AC3		JUNTA CAÑO ACEITE
1213AC3		JUNTA BASE BOMBA DE ACEITE
1214AC3		JUNTA ENTRE CAÑO BOMBA DE ACEITE
1215CG1		JUNTA DESAHOGO CAÑO ACEITE
1208AC3		JUNTA PORTA RETEN BANCADA TRASERA
1218AC3		JUNTA BASE DE CARBURADOR 1500
1219AC3		JUNTA BASE DE CARBURADOR 1600
1015GS1		ORING POLEA CIGÜEÑAL
1236AM1		JUEGO DESMONTAJE TAPA DE CILINDRO
1234VA1		JUEGO DE JUNTAS PARA MOTOR (SIN JTA T.CIL.)
1235AM1		JUEGO DE JUNTAS PARA MOTOR COMPLETO
		<b>DEMÁS ARTICULOS RELACIONADOS AL MOTOR</b>
		<b>NO SE COLOCAN EN EL JUEGO DE JUNTAS</b>
1231VA1		JGO DE JTAS CARB. FIAT1500 - WEBER
1232VA1		JGO DE JTAS CARB. FIAT1500 SOLEX PAIA
1250VA1		JGO DE JTAS CARB. FIAT1600 SOLEX PAIA
1256VA1		JGO DE JTAS CARB. FIAT1600 WEBER

# 1305AM1

FIAT 133 / 600 S 843cc - MOTOR 100R - 100G  
- DESDE 1977/82



# IMPERIAL®

UNA BUENA JUNTA

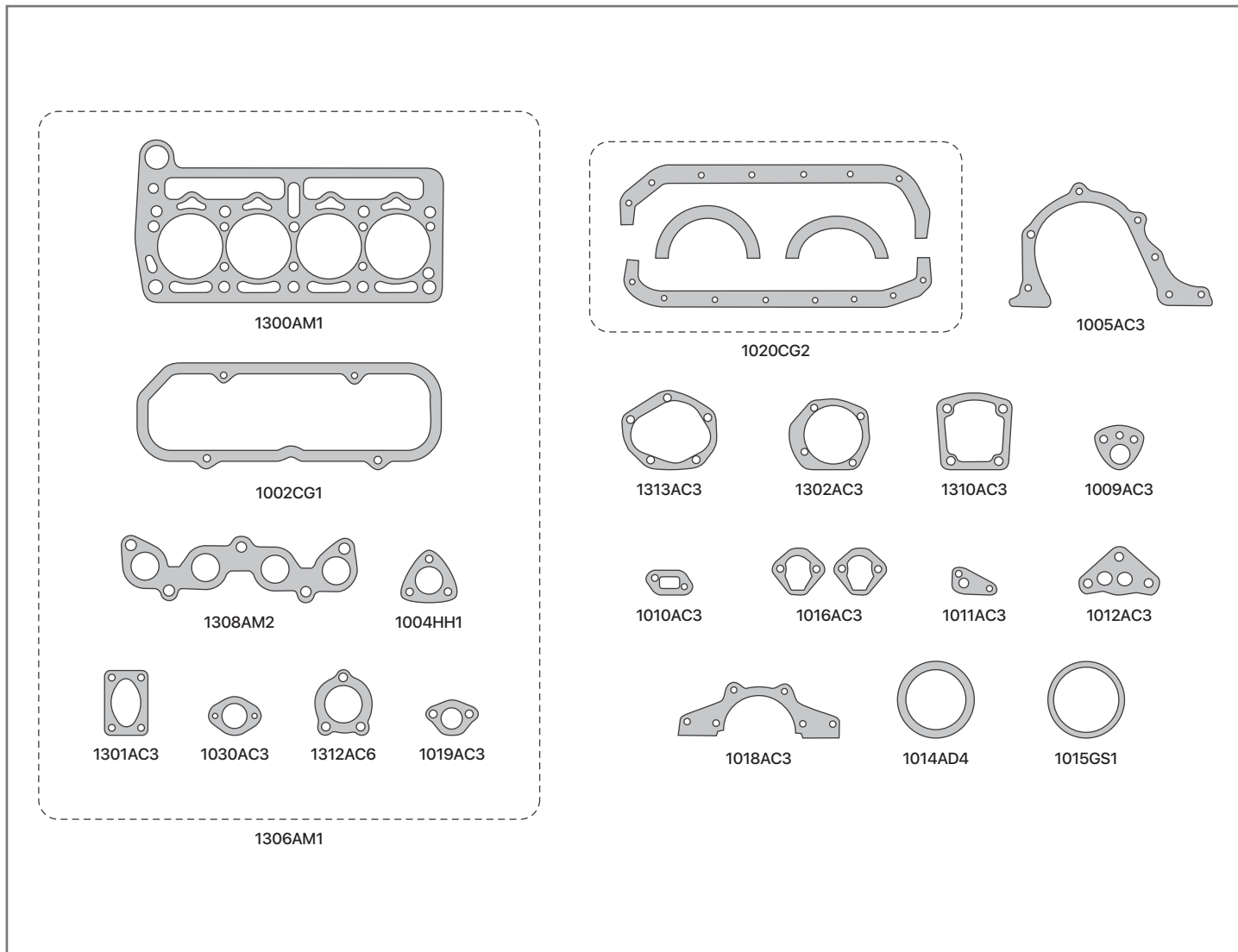

SINONIMO	Nº ORIG	DESCRIPCIÓN	SINONIMO	Nº ORIG	DESCRIPCIÓN
1300AM1		JUNTA TAPA DE CILINDROS	1019AC3		JUNTA BASE TERMOSTATO
1300AM3		JTA T. DE CIL. - SUPERMEDIDA 2,0mm	1016AC3		JUNTA BASE BOMBA DE NAFTA
1002CG1		JUNTA TAPA DE VALVULA	1009AC3		JUNTA BASE BOMBA DE ACEITE
1020CG2		JUEGO DE JUNTAS PARA CARTER	1010AC3		JUNTA TUBO BOMBA DE ACEITE
1020CG4		JGO DE JTAS P/CARTER (CyG CON TELA)	1011AC3		JUNTA TUBO A BOMBA DE ACEITE
1308AM2		JUNTA ADMISION Y ESCAPE	1012AC3		JUNTA FILTRO DE ACEITE A BLOCK
1004HH1		JUNTA SALIDA DE ESCAPE	1014AD4		JUNTA BASE FILTRO DE ACEITE
1005AC3		JUNTA TAPA DE DISTRIBUCION	1015GS1		ORING POLEA CIGÜEÑAL
1005AD3		JUNTA TAPA DE DISTRIBUCION	1301AC3		JUNTA BASE DE CARBURADOR
1018AC3		JUNTA PORTA RETEN BDA TRASERA	1030AC3		JTA BASE INTERMEDIA CARB. WEBER
1310AC3		JUNTA CUERPO BOMBA DE AGUA	1306AM1		JUEGO DESMONTAJE TAPA DE CILINDRO
1310AD3		JUNTA CUERPO BOMBA DE AGUA	1304VA1		JUEGO DE JUNTAS PARA MOTOR (SIN JTA T.CIL.)
1313AC3		JUNTA BASE BOMBA DE AGUA	1305AM1		JUEGO DE JUNTAS PARA MOTOR COMPLETO
1313AD3		JUNTA BASE BOMBA DE AGUA			<b>DEMÁS ARTICULOS RELACIONADOS AL MOTOR</b>
1312AC6		JUNTA TAPA TERMOSTATO			<b>NO SE COLOCAN EN EL JUEGO DE JUNTAS</b>
1302AC3		JUNTA TAPA BOMBA DE AGUA	1303VA1		JUEGO CARBURADOR WEBER 1 B.

# 1329AM1

FIAT REGATTA 2000 / TEMPRA / TIPO 1995cc -  
MOTOR 831C - 834B - 154C - DESDE 1989/...



# IMPERIAL®

UNA BUENA JUNTA

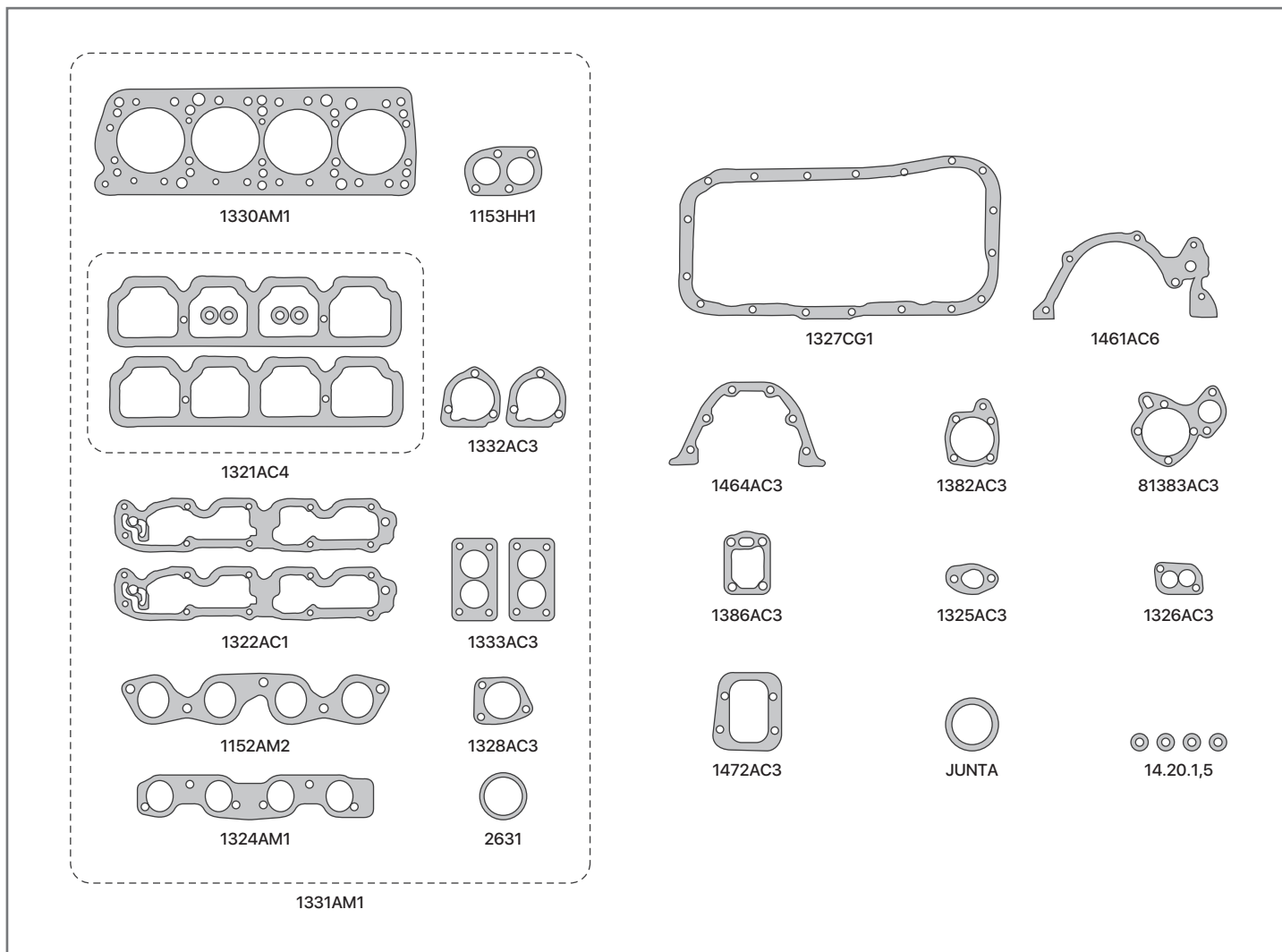

SINONIMO	Nº ORIG	DESCRIPCIÓN
1330AM1		JUNTA TAPA DE CILINDROS
1321AC4		JUNTA TAPA DE VALVULA
1321GS1		JUNTA TAPA DE VALVULA
1327CG1		JUNTA PARA CARTER
1327CG4		JUNTA PARA CARTER (CyGOMA CON TELA)
1152AM2		JUNTA MULTIPLE DE ESCAPE
1324AM1		JUNTA MULTIPLE ADMISION
1153HH1		JUNTA SALIDA DE ESCAPE
1153HL1		JUNTA SALIDA DE ESCAPE (LAMINAS DE CHAPA)
1382AC3		JUNTA BOMBA DE AGUA
81383AC3		JUNTA BOMBA DE AGUA ENTERA
1328AC3		JUNTA BASE TERMOSTATO
1322AC1		JTA SOBRE T. ARBOL DE LEVA - 0,3 mm
1322AC2		JTA SOBRE T. ARBOL DE LEVA - 0,5 mm
1322AC3		JTA SOBRE T. ARBOL DE LEVA - 0,8 mm
1322AC4		JTA SOBRE T. ARBOL DE LEVA - 1,0 mm
1322PM1		JUNTA SOBRE T. ARBOL DE LEVA - PAPEL

SINONIMO	Nº ORIG	DESCRIPCIÓN
1325AC3		JUNTA ASPIRACION BOMBA ACEITE
1326AC3		JUNTA TUBO RESPIRACION
1332AC3		JUNTA TAPA ARBOL DE LEVA
1333AC3		JUNTA BASE CARBURADOR
1472AC3		JTA INSPECCION CAMARA AGUA BLOCK
1464AC3		JUNTA PORTA RETEN BANCADA TRASERA
1461AC6		JTA TAPA DISTRIBUCION-BOMBA ACEITE
1386AC3		JUNTA CUERPO FILTRO DE ACEITE
13.21.1,5		ARANDELA FIBRA 13x21x1,5
14.20.1,5		ARANDELA COBRE 14x20x1,5
2631		ORING CAÑO BOMBA DE AGUA 36x3
1331AM1		JUEGO DESMONTAJE TAPA DE CILINDRO
1329AM1		JUEGO DE JUNTAS PARA MOTOR COMPLETO
		<b>DEMÁS ARTICULOS RELACIONADOS AL MOTOR</b>
		<b>NO SE COLOCAN EN EL JUEGO DE JUNTAS</b>
1323VA1		JGO CARB. FIAT TEMPRA WEBER 2B

# 1339AM1

FIAT PALIO / UNO MILLE 994cc - 1301cc -  
1495cc MPI - MOTOR ED - EDX - EL - DESDE  
1996/...



# IMPERIAL®

UNA BUENA JUNTA

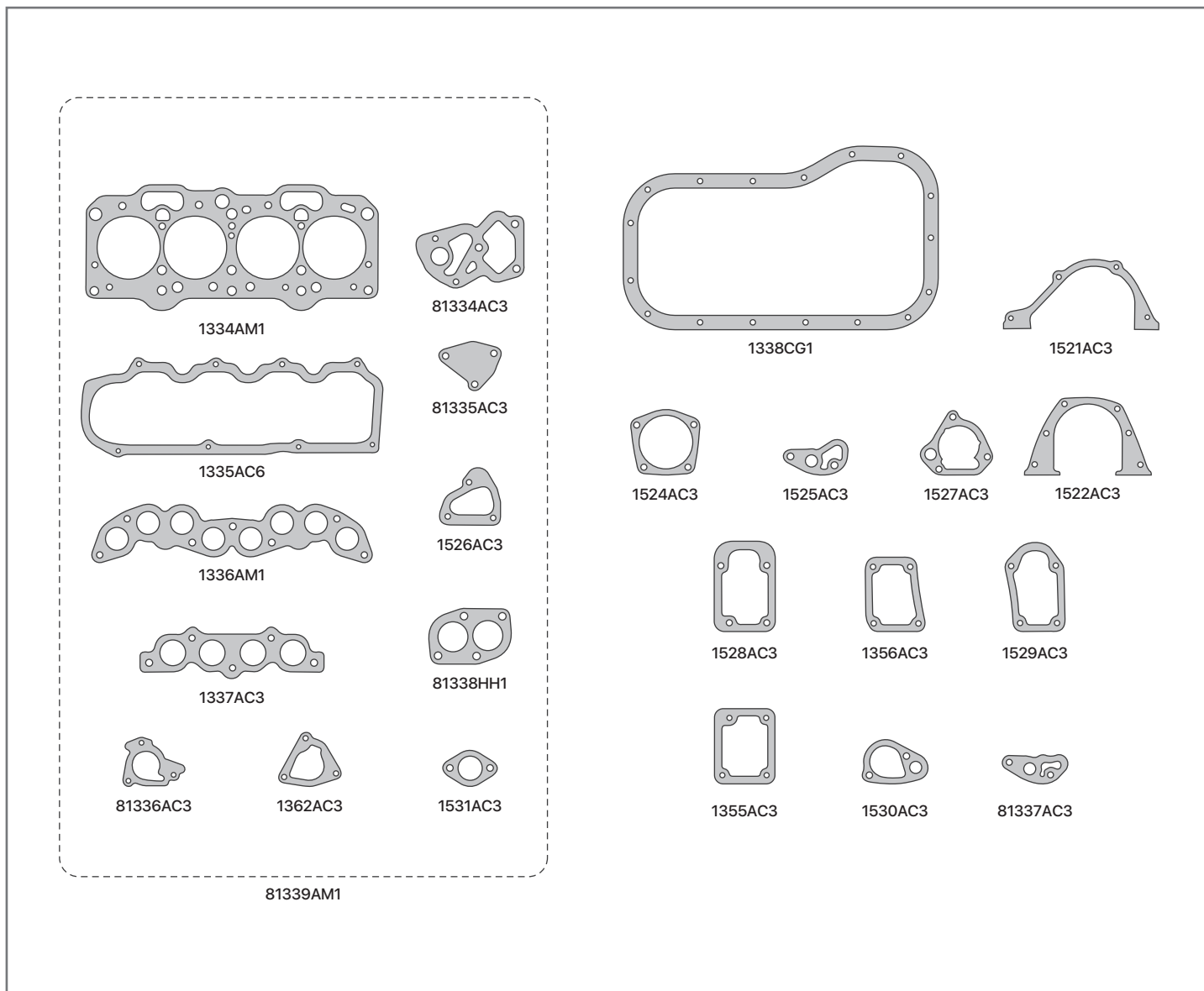

SINONIMO	Nº ORIG	DESCRIPCIÓN
1334AM1		JUNTA TAPA DE CILINDRO
1335AC6		JUNTA TAPA DE VALVULA
1338CG1		JUNTA PARA CARTER
1336AM1		JUNTA ADMISION Y ESCAPE
1337AC3		JUNTA ACOPLE MULTIPLE ADMISION
81338HH1		JUNTA SALIDA DE ESCAPE
81338HL1		JUNTA SALIDA DE ESCAPE (LAMINAS DE CHAPA)
1355AC3		JUNTA TAPA BLOCK LADO VOLANTE
1356AC3		JUNTA TENSOR CORREA
1362AC3		JUNTA PORTA RETEN ARBOL DE LEVA
1521AC3		JUNTA TAPA DISTRIBUCION
1522AC3		JUNTA PORTA RETEN BANCADA TRASERA
1524AC3		JUNTA BOMBA DE AGUA
1525AC3		JUNTA CUERPO BOMBA DE ACEITE

SINONIMO	Nº ORIG	DESCRIPCIÓN
1526AC3		JUNTA TAPA CAMARA DE AGUA
1527AC3		JUNTA TAPA ARBOL DE LEVA
1528AC3		JUNTA TAPA BLOCK LADO DIST.
1529AC3		JUNTA TAPA BLOCK LADO VOLANTE
1530AC3		JUNTA COLECTOR ASPIRACION
1531AC3		JUNTA TUBO BOMBA DE AGUA
81334AC3		JUNTA TERMOSTATO A BLOCK
81335AC3		JUNTA TAPA TRASERA TAPA DE CILINDRO
81336AC3		JUNTA BASE INYECCION
81337AC3		JUNTA BOMBA DE ACEITE
81341VA1		JUEGO DESMONTAJE TAPA DE CILINDRO (SIN JTA T. DE CIL.)
81339AM1		JUEGO DESMONTAJE TAPA DE CILINDRO
1340VA1		JUEGO DE JUNTAS PARA MOTOR (SIN JTA T. DE CIL.)
1339AM1		JUEGO DE JUNTAS PARA MOTOR COMPLETO

# 1350AM1

FIAT 147 BRASILEIRO 1049cc - 1300cc - MOTOR 127AB



# IMPERIAL®

UNA BUENA JUNTA

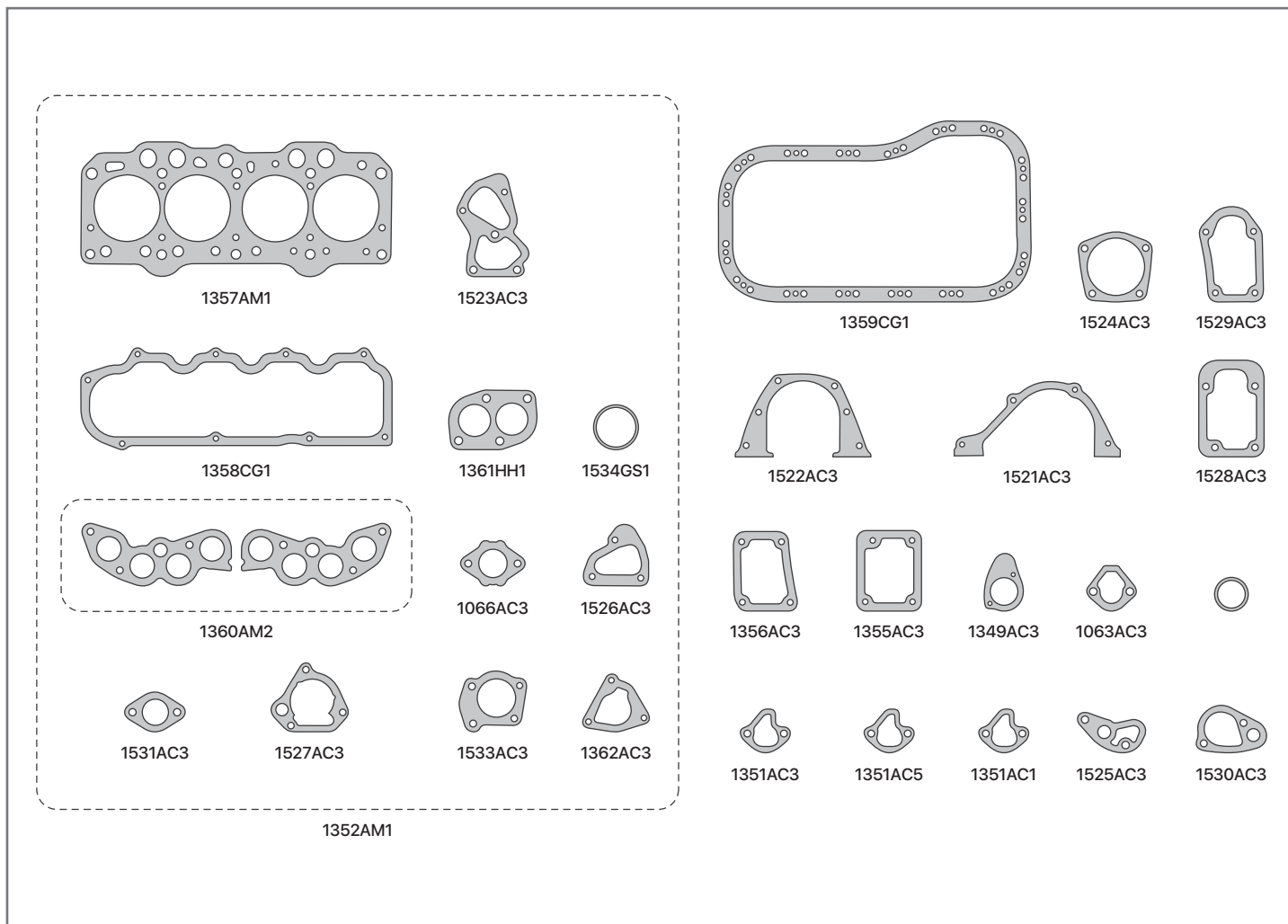

SINONIMO	Nº ORIG	DESCRIPCIÓN
1357AM1		JUNTA TAPA DE CILINDRO
1358CG1		JUNTA TAPA DE VALVULA
1359AD5		JUNTA PARA CARTER ( ADAMITE )
1359CG1		JUNTA PARA CARTER
1359CG4		JUNTA PARA CARTER ( CyG CON TELA )
1360AM2		JUEGO DE JUNTAS ADMISION Y ESCAPE
1361HH1		JUNTA SALIDA DE ESCAPE
1361HL1		JUNTA SALIDA DE ESCAPE ( LAMINAS DE CHAPA )
1063AC3		JUNTA BASE BOMBA DE NAFTA
1066AC3		JUNTA BASE CARBURADOR
1349AC3		JUNTA RESPIRADERO DE MOTOR
1351AC1		JUNTA BASE BOMBA DE NAFTA - 0,3mm
1351AC3		JUNTA BASE BOMBA DE NAFTA - 0,8mm
1351AC5		JUNTA BASE BOMBA DE NAFTA - 1,2mm
1355AC3		JUNTA TAPA BLOCK LADO VOLANTE
1356AC3		JUNTA TENSOR CORREA
1362AC3		JUNTA PORTA RETEN ARBOL DE LEVA
1521AC3		JUNTA TAPA DISTRIBUCION

SINONIMO	Nº ORIG	DESCRIPCIÓN
1522AC3		JUNTA PORTA RETEN BANCADA TRASERA
1523AC3		JUNTA CUERPO BOMBA DE AGUA
1524AC3		JUNTA BOMBA DE AGUA
1525AC3		JUNTA CUERPO BOMBA DE ACEITE
1526AC3		JUNTA TAPA CAMARA DE AGUA
1527AC3		JUNTA TAPA ARBOL DE LEVA
1528AC3		JUNTA TAPA BLOCK LADO DIST.
1529AC3		JUNTA TAPA BLOCK LADO VOLANTE
1530AC3		JUNTA COLECTOR ASPIRACION
1531AC3		JUNTA TUBO BOMBA DE AGUA
1533AC3		JUNTA BASE TERMOSTATO
1534GS1		ORING TERMOSTATO
1352AM1		JUEGO DESMONTAJE TAPA DE CILINDRO
1350AM1		JUEGO DE JUNTAS PARA MOTOR COMPLETO
		<b>DEMÁS ARTICULOS RELACIONADOS AL MOTOR</b>
		<b>NO SE COLOCAN EN EL JUEGO DE JUNTAS</b>
1353VA1		JGO DE JTAS PARA CARBURADOR SOLEX
1354VA1		JGO DE JTAS PARA CARBURADOR WEBER

# 1368VA1

FIAT 1301cc DIESEL 147 SPAZIO / DUNA /  
FIORINO - MOTOR 4TD-146B - DESDE 1985/...



# IMPERIAL®

UNA BUENA JUNTA

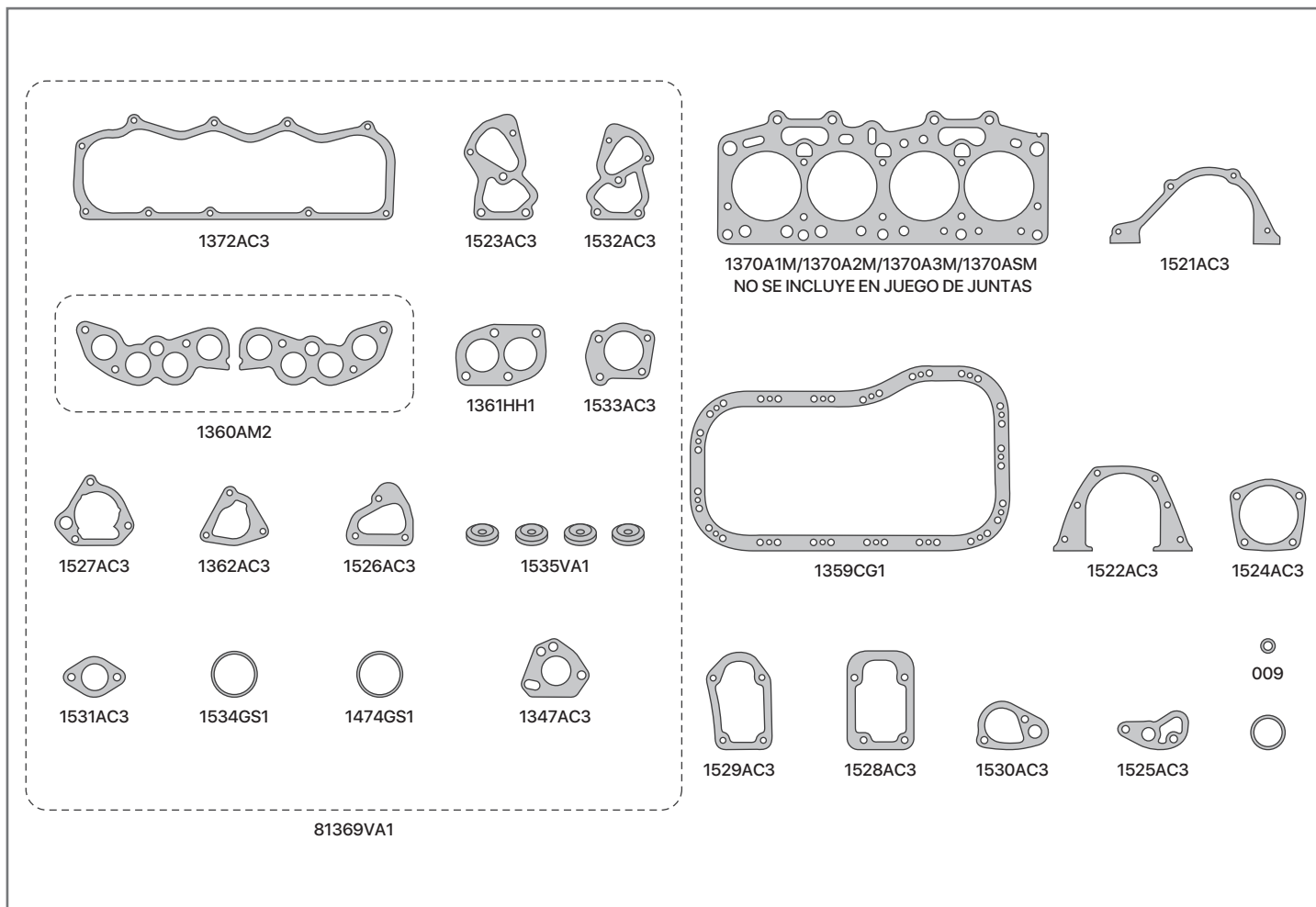

SINONIMO	Nº ORIG	DESCRIPCIÓN
1372AC3		JUNTA TAPA DE VALVULA
1372CG1		JUNTA TAPA DE VALVULA (C Y G)
1372AD4		JUNTA TAPA DE VALVULA (ADAMITE)
1359AD5		JUNTA PARA CARTER ( ADAMITE )
1359CG1		JUNTA PARA CARTER
1359CG4		JUNTA PARA CARTER ( CyG CON TELA )
1360AM2		JUEGO DE JUNTAS ADMISION Y ESCAPE
1361HH1		JUNTA SALIDA DE ESCAPE
1361HL1		JUNTA SALIDA DE ESCAPE (LAMINAS DE CHAPA)
1347AC3		JUNTA BOMBA DEPRESORA
1362AC3		JUNTA PORTA RETEN ARBOL DE LEVA
1521AC3		JUNTA TAPA DISTRIBUCION
1522AC3		JUNTA PORTA RETEN BANCADA TRASERA
1523AC3		JUNTA CUERPO BOMBA DE AGUA
1524AC3		JUNTA BOMBA DE AGUA
1525AC3		JUNTA CUERPO BOMBA DE ACEITE
1526AC3		JUNTA TAPA CAMARA DE AGUA
1527AC3		JUNTA TAPA ARBOL DE LEVA
1528AC3		JUNTA TAPA BLOCK LADO DIST.

SINONIMO	Nº ORIG	DESCRIPCIÓN
1529AC3		JUNTA TAPA BLOCK LADO VOLANTE
1530AC3		JUNTA COLECTOR ASPIRACION
1531AC3		JUNTA ENTRADA TUBO BOMBA DE AGUA
1532AC3		JUNTA TAPA BOMBA DE AGUA
1533AC3		JUNTA BASE TERMOSTATO
1474GS1		ORING BOMBA DEPRESORA
1534GS1		ORING TERMOSTATO
1535VA1		ARANDELA PARALLAMA
009		ORING 5.34x1.78
81369VA1		JUEGO DESMONTAJE TAPA DE CILINDRO ( SIN JTA T. DE CIL. )
1368VA1		JUEGO DE JUNTAS PARA MOTOR ( SIN JTA T.CIL. )
1368SW1		JUEGO DE JUNTAS PARA MOTOR ( SIN JTA T.CIL. ) - STEWART
		<b>DEMÁS ARTICULOS RELACIONADOS AL MOTOR</b>
		<b>NO SE COLOCAN EN EL JUEGO DE JUNTAS</b>
1370ASM		JUNTA TAPA DE CILINDRO - 1,65 mm
1370A1M		JUNTA TAPA DE CILINDRO - 1,80 mm
1370A2M		JUNTA TAPA DE CILINDRO - 1,95 mm
1370A3M		JUNTA TAPA DE CILINDRO - 2,20 mm



# 1389AM1

FIAT REGATTA 100S 1585cc - MOTOR 149A -  
DESDE 1985/...



# IMPERIAL®

UNA BUENA JUNTA

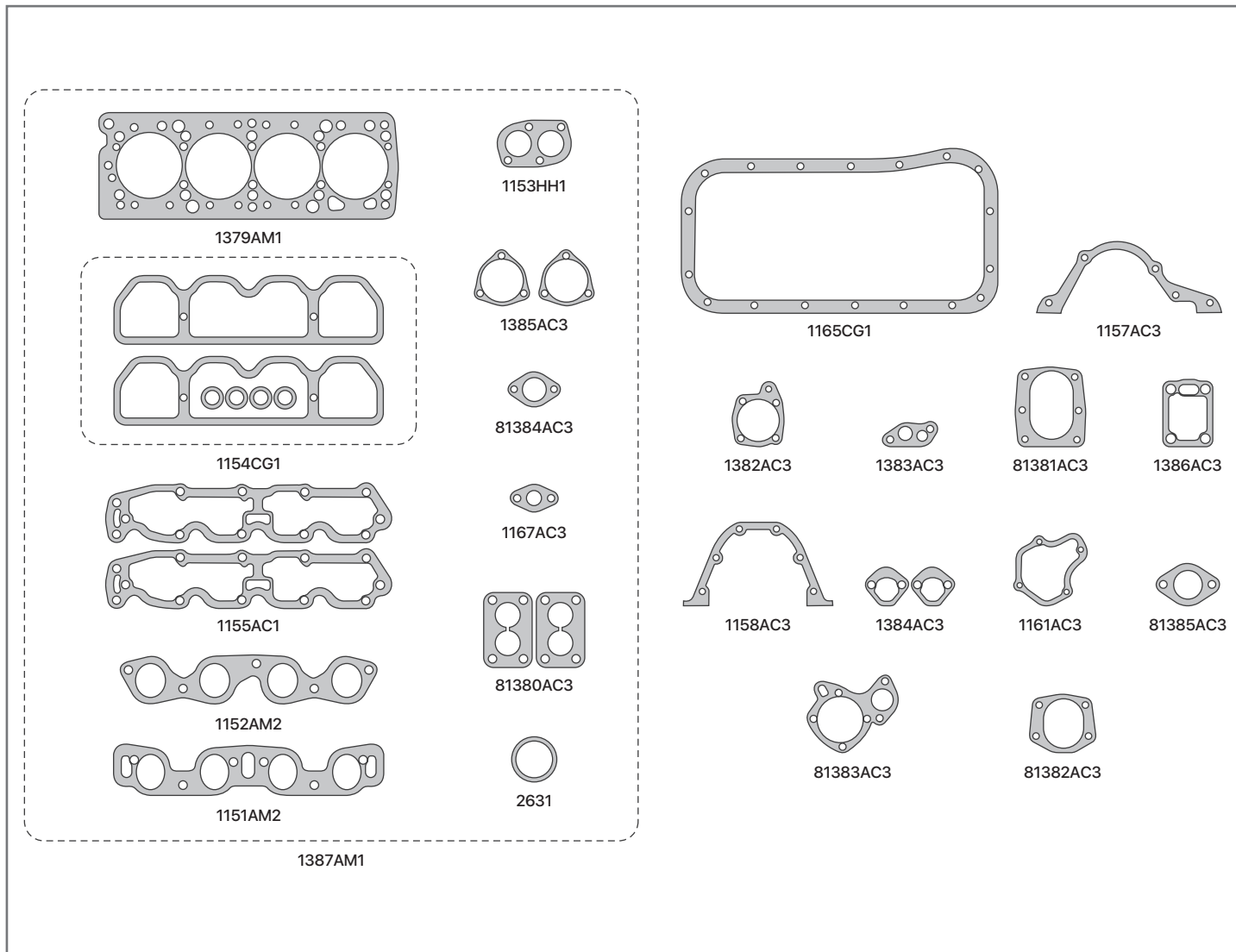

SINONIMO	Nº ORIG	DESCRIPCIÓN
1379AM1		JUNTA TAPA DE CILINDROS
1154CG1		JUNTA TAPA DE VALVULAS
1165CG1		JUNTAS PARA CARTER
1165CG4		JUNTAS PARA CARTER (CyG CON TELA)
1151AM2		JUNTA MULTIPLE DE ADMISION
1152AM2		JUNTA MULTIPLE DE ESCAPE
1153HH1		JUNTA SALIDA DE ESCAPE
1153HL1		JUNTA SALIDA DE ESCAPE (LAMINAS DE CHAPA)
1157AC3		JUNTA TAPA DISTRIBUCION
1382AC3		JUNTA BOMBA DE AGUA
81383AC3		JUNTA BOMBA DE AGUA ENTERA
1155AC1		JTA SOBRE T. ARBOL DE LEVA - 0,3 mm
1155AC2		JTA SOBRE T. ARBOL DE LEVA - 0,5 mm
1155AC3		JTA SOBRE T. ARBOL DE LEVA - 0,8 mm
1155AC4		JTA SOBRE T. ARBOL DE LEVA - 1,0 mm
1155PM1		JUNTA SOBRE T. ARBOL DE LEVA - PAPEL

SINONIMO	Nº ORIG	DESCRIPCIÓN
1385AC3		JUNTA SOPORTE ARBOL DE LEVAS
1161AC3		JUNTA PORTA RETEN DELANTERO
1386AC3		JUNTA CUERPO FILTRO DE ACEITE
1383AC3		JUNTA BOMBA DE ACEITE
1158AC3		JUNTA PORTA RETEN BANCADA TRASERA
81384AC3		JUNTA CAÑO SALIDA DE AGUA
1384AC3		JUNTA BASE BOMBA DE NAFTA
81380AC3		JUNTA BASE CARBURADOR
1167AC3		JUNTA CAÑO CALEFACCION
13.21.1,5		ARANDELA FIBRA 13x21x1,5
2631		ORING CAÑO BOMBA DE AGUA 36x3
81381AC3		JTA TAPA INSPECCION CAMARA DE AGUA
81382AC3		JTA TAPA INSPECCION CAMARA DE AGUA
81385AC3		JUNTA PESCADOR BOMBA ACEITE
1387AM1		JUEGO DESMONTAJE TAPA DE CILINDRO
1389AM1		JUEGO DE JUNTAS PARA MOTOR COMPLETO

# 1398AM1

FIAT MOTOR TIPO 1372cc / 147 / UNO  
/ DUNA / PALIO - MOTOR 160A1-146C1-159A2



# IMPERIAL®

UNA BUENA JUNTA

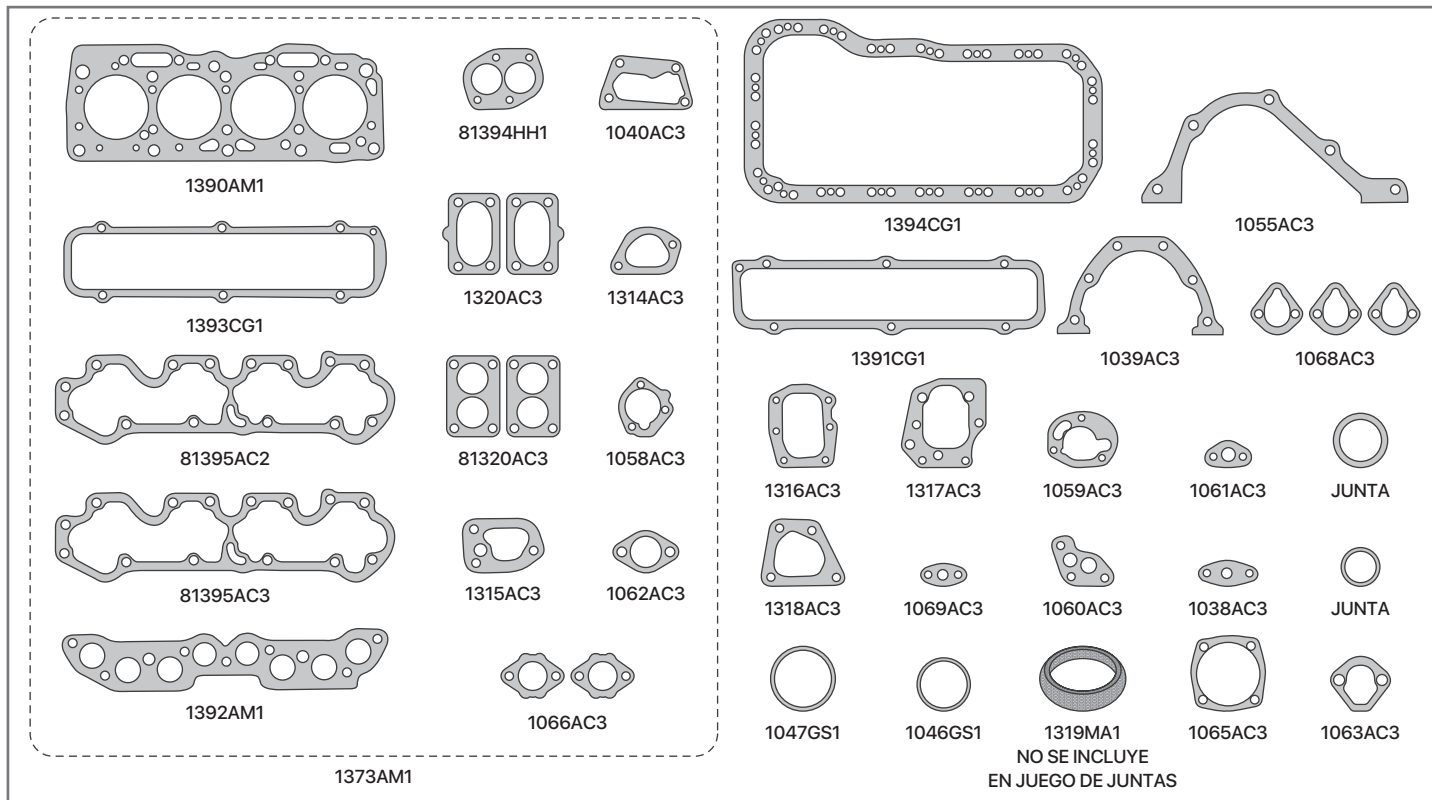

SINONIMO	Nº ORIG	DESCRIPCIÓN
1390AM1		JUNTA TAPA DE CILINDROS
1391CG1		JUNTA TAPA DE VALVULA - HASTA 1996
1391CG4		JUNTA TAPA DE VALVULA (CyG CON TELA)-HASTA '96
1393CG1		JUNTA TAPA DE VALVULA - DESDE 1996
1393CG4		JUNTA TAPA DE VALVULA (CyG CON TELA)-DESDE '96
1394AD5		JUNTA PARA CARTER - ADAMITE 2,4mm
1394CG1		JUNTA PARA CARTER
1394CG4		JUNTA PARA CARTER (CyGOMA CON TELA)
1392AM1		JUNTA ADMISION Y ESCAPE
1392HH1		JUNTA ADMISION Y ESCAPE
81394HH1		JUNTA SALIDA DE ESCAPE
81394HL1		JUNTA SALIDA DE ESCAPE (LAMINAS DE CHAPA)
1040AC3		JUNTA BASE BOMBA DE AGUA
1314AC3		JUNTA TAPA TERMOSTATO
1315AC3		JUNTA BASE TERMOSTATO
81395AC1		JTA SOBRE T. ARBOL DE LEVA - 0,3 mm
81395AC2		JTA SOBRE T. ARBOL DE LEVA - 0,5 mm
81395AC3		JTA SOBRE T. ARBOL DE LEVA - 0,8 mm
81395AC4		JTA SOBRE T. ARBOL DE LEVA - 1,0 mm
1039AC3		JUNTA PORTA RETEN BANCADA TRASERA
1055AC3		JUNTA TAPA DE DISTRIBUCION
1058AC3		JUNTA TAPA ARBOL DE LEVA
1059AC3		JUNTA PORTA RETEN PUNTA CIGÜEÑAL
1060AC3		JUNTA BOMBA DE ACEITE

SINONIMO	Nº ORIG	DESCRIPCIÓN
1061AC3		JUNTA CAÑO CALEFACCION
1062AC3		JUNTA CAÑO BOMBA DE AGUA
1063AC3		JUNTA BASE BOMBA DE NAFTA
1065AC3		JUNTA CUERPO BOMBA DE AGUA
1065AD3		JUNTA CUERPO BOMBA DE AGUA
1068AC3		JUNTA SEPARADOR BOMBA DE NAFTA
1069AC3		JUNTA CAÑO BOMBA DE ACEITE
1038AC3		JUNTA TUBO BOMBA ACEITE
1316AC3		JUNTA TAPA INSPECCION LADO VOLANTE
1317AC3		JTA T. INSP. BLOCK LADO DISTRIBUCION
1318AC3		JTA TAPA INSPECCION BLOCK/CIGÜEÑAL
81320AC3		JUNTA BASE CARBURADOR WEBER 2B
1320AC3		JTA BASE CARBURADOR WEBER 2B TLDF
1066AC3		JUNTA BASE CARBURADOR 1B
1046GS1		ORING BOMBA DE NAFTA
1047GS1		ORING BASE DISTRIBUIDOR
1373AM1		JUEGO DESMONTAJE TAPA DE CILINDRO
1375VA1		JUEGO DESMONTAJE TAPA DE CILINDRO (SIN JTA T. DE CIL.)
1397VA1		JUEGO DE JUNTAS PARA MOTOR (SIN JTA T.CIL.)
1398AM1		JUEGO DE JUNTAS PARA MOTOR COMPLETO
		<b>DEMÁS ARTICULOS RELACIONADOS AL MOTOR</b>
		<b>NO SE COLOCAN EN EL JUEGO DE JUNTAS</b>
1070VA1		JGO DE JUNTAS CARBURADOR WEBER 1B
1319MA1		JUNTA ACOPLE CAÑO DE ESCAPE

# 1399AM1

FIAT MOTOR TIPO 1581cc - UNO / DUNA  
/ REGATTA / PALIO / SIENA - MOTOR  
160A2-146C6-159A3



# IMPERIAL®

UNA BUENA JUNTA

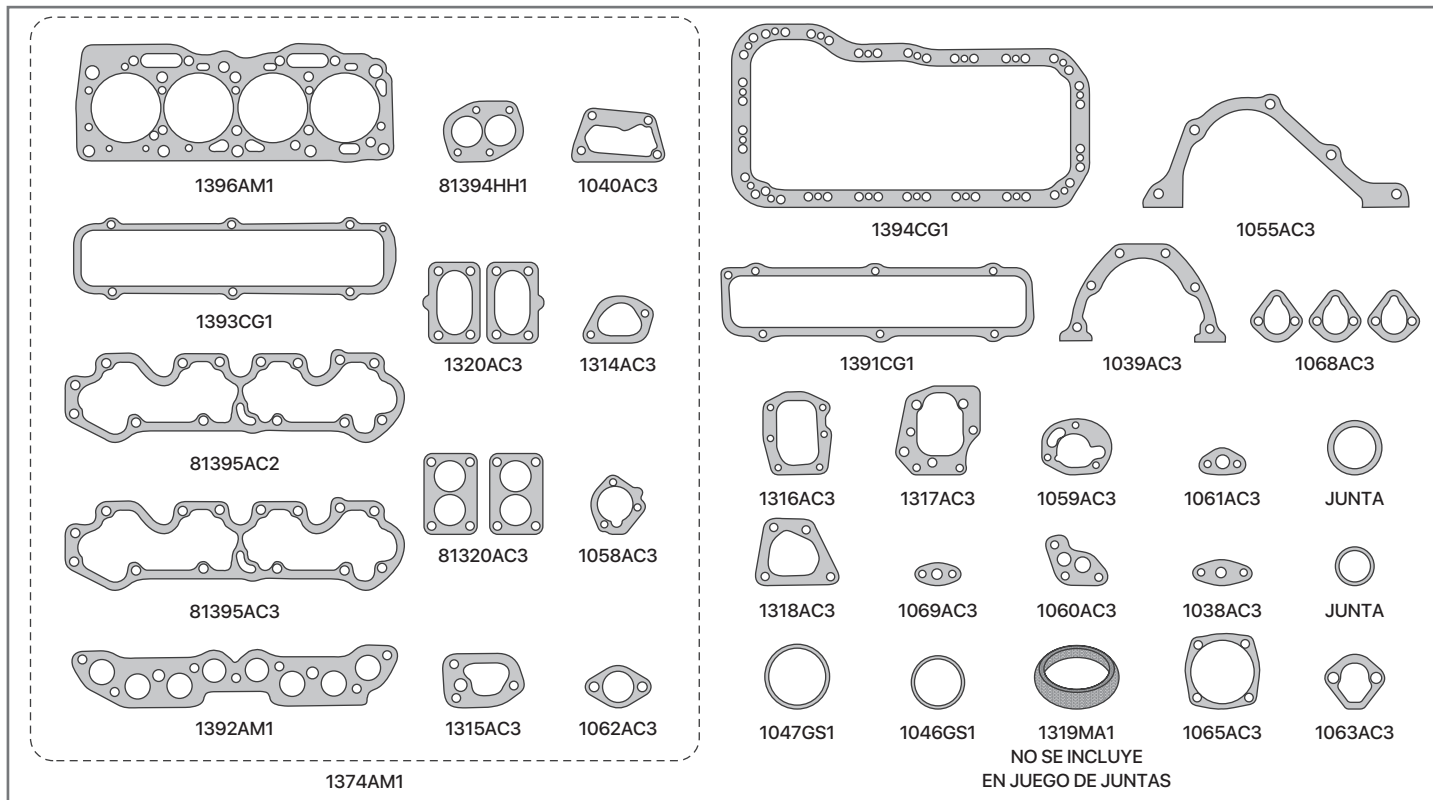

SINONIMO	Nº ORIG	DESCRIPCIÓN
1396AM1		JUNTA TAPA DE CILINDROS
1391CG1		JUNTA TAPA DE VALVULA - HASTA 1996
1391CG4		JUNTA TAPA DE VALVULA (CyG CON TELA)-HASTA '96
1393CG1		JUNTA TAPA DE VALVULA - DESDE 1996
1393CG4		JUNTA TAPA DE VALVULA (CyG CON TELA)-DESDE '96
1394AD5		JUNTA PARA CARTER - ADAMITE 2,4mm
1394CG1		JUNTA PARA CARTER
1394CG4		JUNTA PARA CARTER (CyG CON TELA)
1392AM1		JUNTA ADMISION Y ESCAPE
1392HH1		JUNTA ADMISION Y ESCAPE
81394HH1		JUNTA SALIDA DE ESCAPE
81394HL1		JUNTA SALIDA DE ESCAPE (LAMINAS DE CHAPA)
1040AC3		JUNTA BASE BOMBA DE AGUA
1314AC3		JUNTA TAPA TERMOSTATO
1315AC3		JUNTA BASE TERMOSTATO
81395AC1		JTA SOBRE T. ARBOL DE LEVA - 0,3 mm
81395AC2		JTA SOBRE T. ARBOL DE LEVA - 0,5 mm
81395AC3		JTA SOBRE T. ARBOL DE LEVA - 0,8 mm
81395AC4		JTA SOBRE T. ARBOL DE LEVA - 1,0 mm
1039AC3		JTA PORTA RETEN BANCADA TRASERA
1055AC3		JUNTA TAPA DE DISTRIBUCION
1058AC3		JUNTA TAPA ARBOL DE LEVA
1059AC3		JUNTA PORTA RETEN PUNTA CIGÜEÑAL
1060AC3		JUNTA BOMBA DE ACEITE

SINONIMO	Nº ORIG	DESCRIPCIÓN
1061AC3		JUNTA CAÑO CALEFACCION
1062AC3		JUNTA CAÑO BOMBA DE AGUA
1063AC3		JUNTA BASE BOMBA DE NAFTA
1065AC3		JUNTA CUERPO BOMBA DE AGUA
1065AD3		JUNTA CUERPO BOMBA DE AGUA
1068AC3		JUNTA SEPARADOR BOMBA DE NAFTA
1069AC3		JUNTA CAÑO BOMBA DE ACEITE
1038AC3		JUNTA TUBO BOMBA ACEITE
1316AC3		JUNTA TAPA INSPECCION LADO VOLANTE
1317AC3		JTA T. INSP. BLOCK LADO DISTRIBUCION
1318AC3		JUNTA T. INSPECCION BLOCK/CIGÜEÑAL
81320AC3		JUNTA BASE CARBURADOR WEBER 2B
1320AC3		JTA BASE CARBURADOR WEBER 2B TLDF
1046GS1		ORING BOMBA DE NAFTA
1047GS1		ORING BASE DISTRIBUIDOR
1374AM1		JUEGO DESMONTAJE TAPA DE CILINDRO
1375VA1		JUEGO DESMONTAJE TAPA DE CILINDRO (SIN JTA T. DE CIL.)
1397VA1		JUEGO DE JUNTAS PARA MOTOR (SIN JTA T.CIL.)
1399AM1		JUEGO DE JUNTAS PARA MOTOR COMPLETO
		<b>DEMÁS ARTICULOS RELACIONADOS AL MOTOR</b>
		<b>NO SE COLOCAN EN EL JUEGO DE JUNTAS</b>
1042VA1		JGO DE JTAS CARB. WEBER 2B
1319MA1		JUNTA ACOPLE CAÑO DE ESCAPE
1395VA1		JGO DE JTAS CARB. WEBER 2B 32-34 TLDF

# 1479VA1

FIAT MOTOR DIESEL 1697cc / 1929cc D/TD -  
 FIORINO / DUNA / UNO / PALIO / SIENA /  
 DUCATO - MOTOR 149B / 146B / 176A / 160D



# IMPERIAL®

UNA BUENA JUNTA

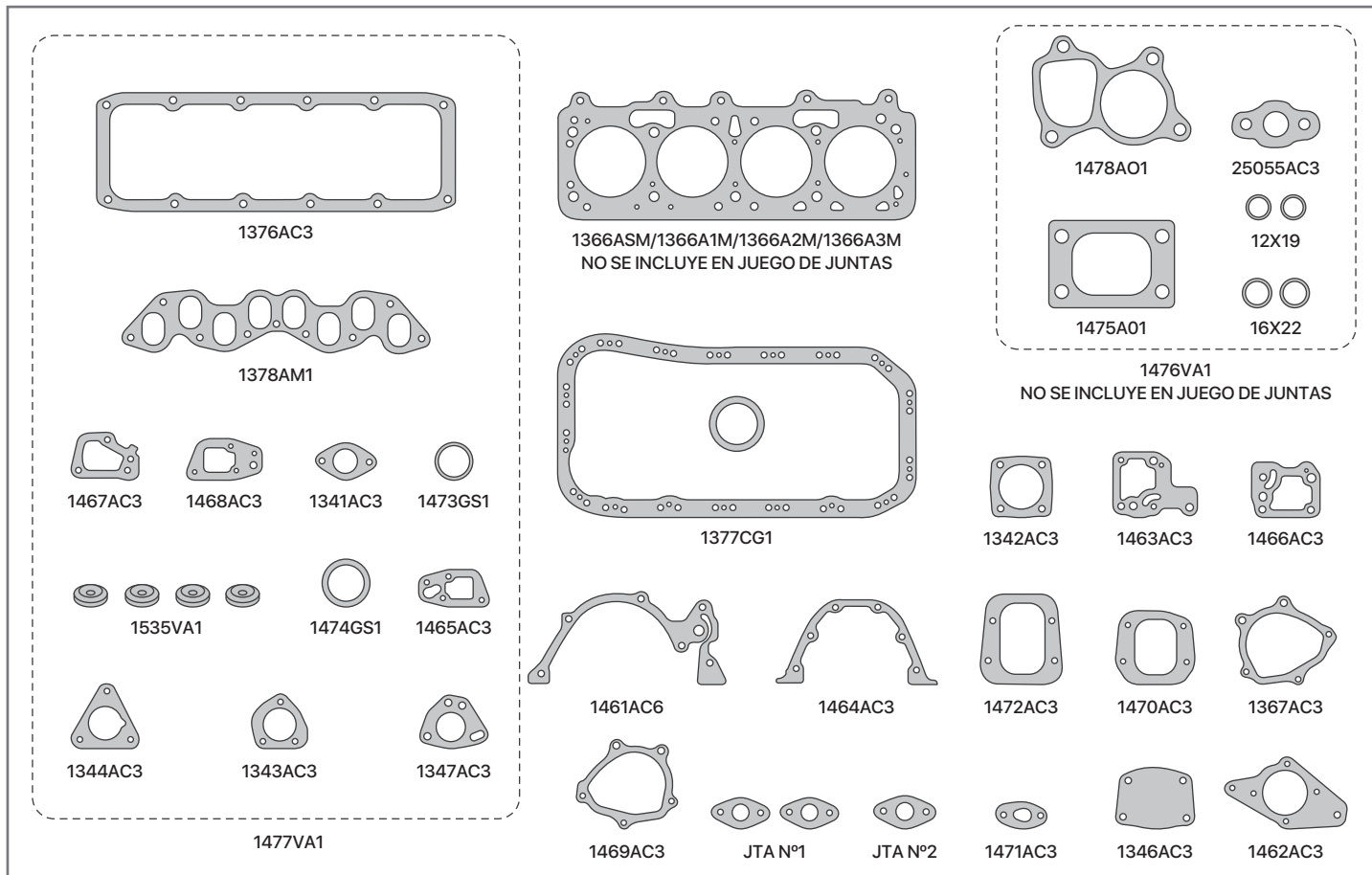

SINONIMO	N° ORIG	DESCRIPCIÓN
1376AC3		JUNTA TAPA DE VALVULA
1377AD5		JUNTA PARA CARTER ( ADAMITE )
1377CG1		JUNTA PARA CARTER
1377CG4		JUNTA PARA CARTER ( CyG CON TELA )
1378AM2		JUEGO DE JUNTAS ADMISION Y ESCAPE
1341AC3		JUNTA CAÑO SALIDA DE AGUA
1342AC3		JUNTA BASE BOMBA DE AGUA
1343AC3		JUNTA TAPA ARBOL DE LEVA
1344AC3		JUNTA TAPA SOPORTE ARBOL DE LEVA
1346AC3		JUNTA TAPA CAMARA DE BLOCK
1347AC3		JUNTA BOMBA DEPRESORA
1367AC3		JUNTA BOMBA DE AGUA
1461AC3		JUNTA TAPA DISTRIBUCION - BBA ACEITE
1461AC6		JTA T. DISTR. - BBA ACEITE (1,5mm)
1462AC3		JUNTA BASE BOMBA DE AGUA
1463AC3		JUNTA BASE FILTRO DE ACEITE
1464AC3		JUNTA PORTA RETEN BANCADA TRASERA
1465AC3		JUNTA TAPA CAMARA DE AGUA
1466AC3		JUNTA SOPORTE BOMBA INYECTORA
1467AC3		JUNTA TERMOSTATO
1468AC3		JUNTA TAPA CAMARA DE AGUA

SINONIMO	N° ORIG	DESCRIPCIÓN
1469AC3		JUNTA BOMBA DE AGUA
1470AC3		JUNTA TAPA BLOCK LADO DISTRIBUCION
1471AC3		JUNTA ASPIRACION BOMBA DE ACEITE
1472AC3		JUNTA INSPECCION CAMARA AGUA BLOCK
1473GS1		ORING CAÑO DE AGUA
1474GS1		ORING BOMBA DEPRESORA
1475A01		JUNTA BASE TURBO
1476VA1		JUEGO DE JUNTAS PARA TURBO
1478A01		JUNTA TURBO
1535VA1		ARANDELA PARALLAMA
25055AC3		JUNTA DRENAJE ACEITE TURBO
1477VA1		JUEGO DESMONTAJE TAPA DE CILINDRO ( SIN JTA T. DE CIL. )
1479VA1		JUEGO DE JUNTAS PARA MOTOR ( SIN JTA T.CIL. )
1479SW1		JUEGO DE JUNTAS PARA MOTOR ( SIN JTA T.CIL. )-STEWART
		<b>DEMÁS ARTICULOS RELACIONADOS AL MOTOR</b>
		<b>NO SE COLOCAN EN EL JUEGO DE JUNTAS</b>
1366ASM		JUNTA TAPA DE CILINDRO - 1,65 mm
1366A1M		JUNTA TAPA DE CILINDRO - 1,80 mm
1366A2M		JUNTA TAPA DE CILINDRO - 1,95 mm
1366A3M		JUNTA TAPA DE CILINDRO - 2,20 mm

# 25029AM1

FIAT PALIO / SIENA / MAREA / BRAVO 1581cc  
16V. MOTOR TORQUE 182A / 186A- DESDE  
1999/...



# IMPERIAL®

UNA BUENA JUNTA

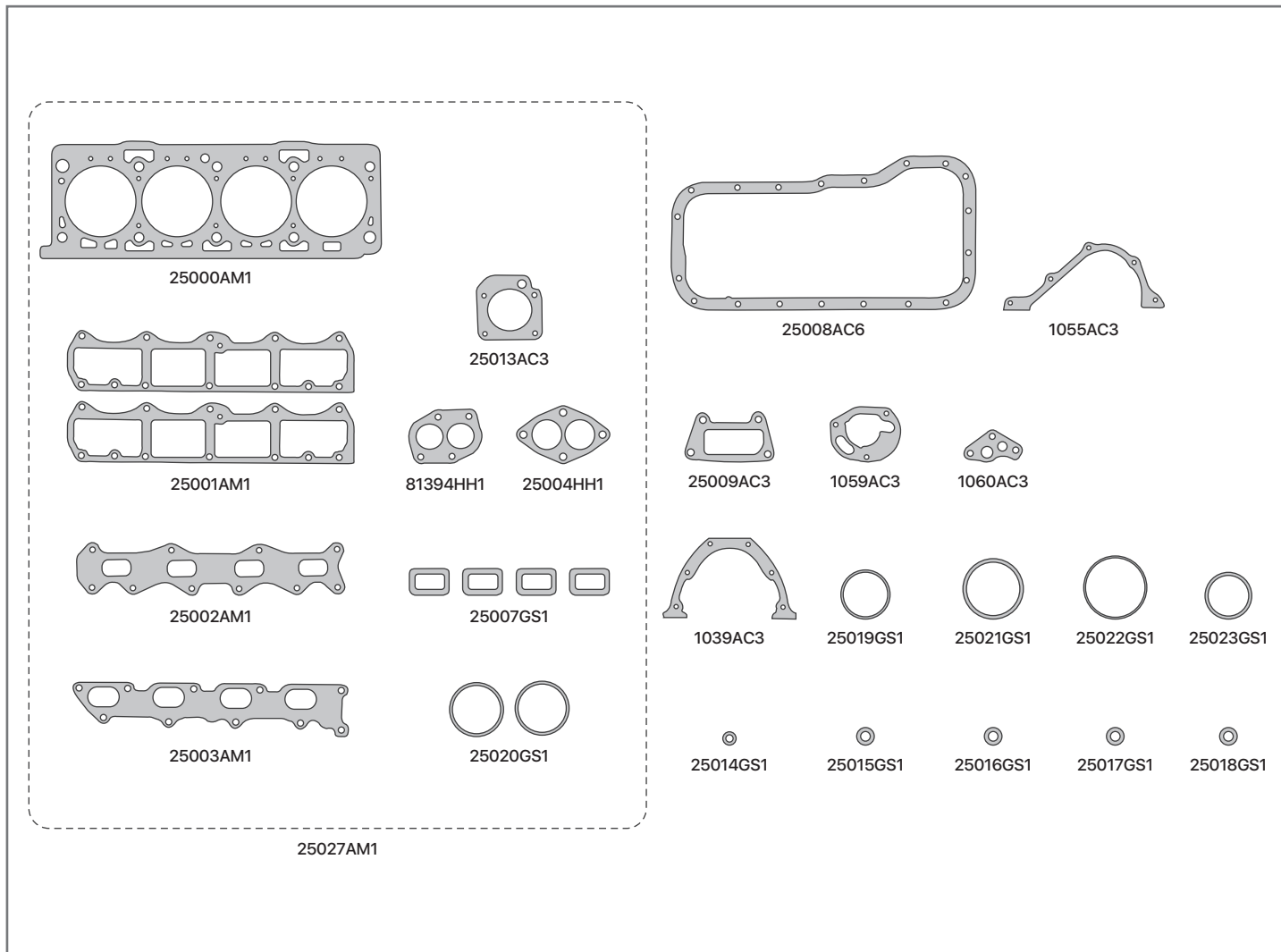

SINONIMO	Nº ORIG	DESCRIPCIÓN
25000AM1		JUNTA TAPA DE CILINDRO
25001AM1		JUNTA TAPA DE VALVULA
25008AC6		JUNTA PARA CARTER
25002AM1		JUNTA MULTIPLE DE ESCAPE
25003AM1		JUNTA MULTIPLE DE ADMISION
25007GS1		JUNTA TOBERA ADMISION
25004HH1		JUNTA SALIDA DE ESCAPE - PALIO
25004HL1		JTA SALIDA DE ESC. - PALIO (LAMINAS DE CHAPA)
25006HH1		JUNTA ACOPLE CATALIZADOR - SIENA
25006HL1		JTA ACOPLE CATALIZ - SIENA (LAMINAS DE CHAPA)
81394HH1		JUNTA SALIDA DE ESCAPE
81394HL1		JTA SALIDA DE ESC. (LAMINAS DE CHAPA)
1039AC3		JUNTA PORTA RETEN BANCADA TRASERA
1055AC3		JUNTA TAPA DE DISTRIBUCION
1059AC3		JTA PORTA RETEN PUNTA DE CIGÜEÑAL
1060AC3		JUNTA BOMBA DE ACEITE
25009AC3		JUNTA BASE BOMBA DE AGUA

SINONIMO	Nº ORIG	DESCRIPCIÓN
25012AC2		JUNTA TAPA BOMBA DE ACEITE
25013AC3		JUNTA MARIPOSA INYECCION
25014GS1		ORING VARILLA ACEITE 6x1.7
25015GS1		ORING 16.8x2.7
25016GS1		ORING 18.4x2.7
25017GS1		ORING LLENADO ACEITE 26 x 3.5
25018GS1		ORING CAÑO BOMBA DE AGUA 31.5x3.5
25019GS1		ORING 53x3.6
25020GS1		ORING ARBOL LEVA 59.5 x 3.7
25021GS1		ORING 66x3.6
25022GS1		ORING CUERPO BOMBA DE AGUA 87.5x2.6
25023GS1		ORING TUBO ACEITE 50x3.5
25026VA1		JUEGO DESMONTAJE TAPA DE CILINDRO (SIN JTA T. DE CIL.)
25027AM1		JUEGO DESMONTAJE TAPA DE CILINDRO
25028VA1		JUEGO DE JUNTAS PARA MOTOR (SIN JTA T.CIL.)
25029AM1		JUEGO DE JUNTAS PARA MOTOR COMPLETO

# 25508VA1

FIAT DUCATO / IVECO 2499cc TD - MOTOR  
8140.27 - 8140.47



# IMPERIAL®

UNA BUENA JUNTA

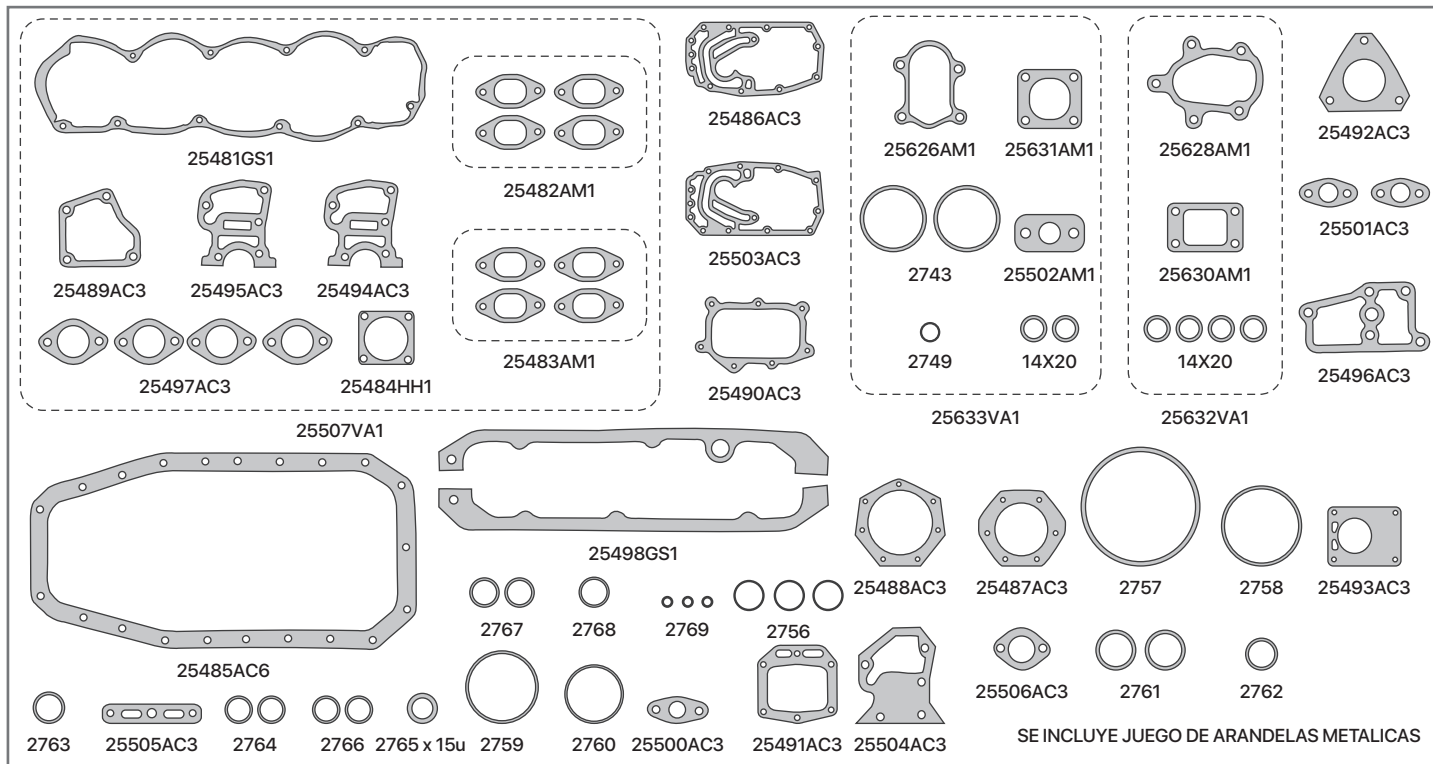

SE INCLUYE JUEGO DE ARANDELAS METALICAS

SINONIMO	Nº ORIG	DESCRIPCIÓN
25481GS1		JUNTA TAPA DE VALVULA
25485AC6		JUNTA PARA CARTER ( COMP. 1,5mm )
25485CG1		JUNTA PARA CARTER
25482AM1		JUEGO DE JUNTAS MULTIPLE DE ESCAPE
25483AM1		JUEGO DE JUNTAS MULTIPLE ADMISION
25484HH1		JUNTA SALIDA DE ESCAPE
25486AC3		JUNTA TAPA DISTRIBUCION
25487AC3		JUNTA PORTA RETEN BANC DELANTERA
25488AC3		JUNTA PORTA RETEN BANCADA TRASERA
25489AC3		JUNTA TERMOSTATO
25490AC3		JUNTA TAPA DELANTERA BLOCK
25491AC3		JUNTA TAPA TRASERA BLOCK
25492AC3		JUNTA BOMBA INYECTORA
25493AC3		JUNTA BOMBA DE VACIO
25494AC3		JUNTA CAMARA DE AGUA
25495AC3		JUNTA CAMARA DE AGUA
25496AC3		JUNTA BASE FILTRO DE ACEITE
25497AC3		JUNTA BRIDA CAÑO DE AGUA
25498GS1		JUEGO DE JUNTAS LATERAL DE BLOCK
25500AC3		JUNTA
25501AC3		JUNTA
25502AC3		JUNTA DRENAJE ACEITE TURBO
25503AC3		JUNTA TAPA DISTRIBUCION
25504AC3		JUNTA CAMARA DE AGUA
25505AC3		JUNTA

SINONIMO	Nº ORIG	DESCRIPCIÓN
25506AC3		JUNTA
25631AM1		JUNTA SALIDA ESCAPE TURBO
25626AM1		JUNTA COLECTOR A TURBO
25628AM1		JUNTA COLECTOR A TURBO
25630AM1		JUNTA SALIDA ESCAPE TURBO
25632VA1		JUEGO DE JUNTAS PARA TURBO
25633VA1		JUEGO DE JUNTAS PARA TURBO
2743		O'RING 47.2x3.5
2749		O'RING 18.6x3.5
2756		O'RING 25x1.8
2757		O'RING 98x3.5
2758		O'RING 64.7x2.6
2759		O'RING 56.9x1.8
2760		O'RING 44x2.6
2761		O'RING 31.4x2.6
2762		O'RING 23.5x2.6
2763		O'RING 21.9x2.6
2764		O'RING 21x1.7
2765		O'RING 20.3x2.6
2766		O'RING 20x2
2767		O'RING 18.8x1.8
2768		O'RING 17x2.6
2769		O'RING 9.2x1.8
25507VA1		JUEGO DESMONTAJE TAPA DE CILINDRO ( SIN JTA T. DE CIL. )
25508VA1		JUEGO DE JUNTAS PARA MOTOR ( SIN JTA T.CIL. )



# 25638VA1

FIAT DUCATO / IVECO DAILY / RENAULT MAS-  
TER 2799cc TD - MOTOR 8140.43 - 8140.23  
- S9W



# IMPERIAL®

UNA BUENA JUNTA

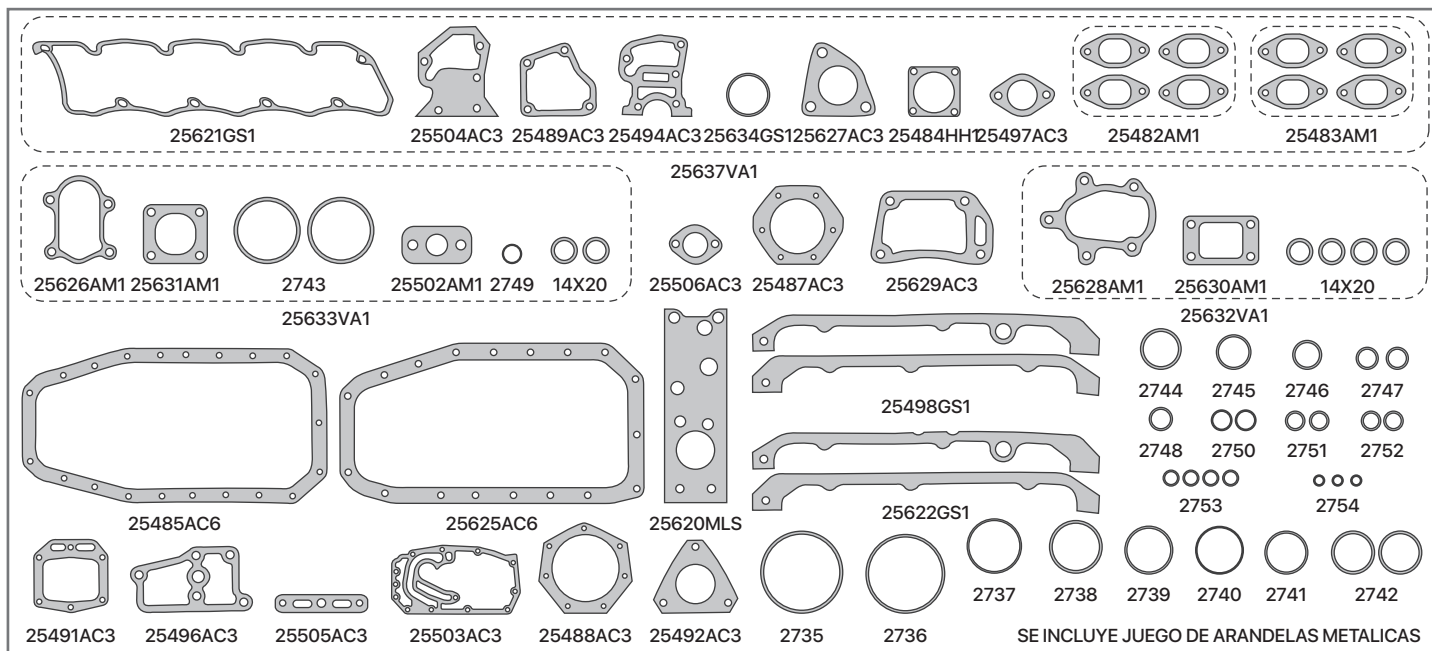

SINONIMO	Nº ORIG	DESCRIPCIÓN
25621GS1		JUNTA TAPA DE VALVULA
25485AC6		JUNTA PARA CARTER ( COMP 1,5mm )
25485CG1		JUNTA PARA CARTER
25625AC6		JUNTA PARA CARTER ( COMP 1,5mm )
25625CG1		JUNTA PARA CARTER
25482AM1		JUEGO DE JUNTAS MULTIPLE DE ESCAPE
25483AM1		JUEGO DE JUNTAS MULTIPLE ADMISION
25484HH1		JUNTA SALIDA DE ESCAPE
25487AC3		JTA PORTA RETEN BANCADA DELANTERA
25488AC3		JUNTA PORTA RETEN BANCADA TRASERA
25489AC3		JUNTA TERMOSTATO
25491AC3		JUNTA TAPA TRASERA BLOCK
25492AC3		JUNTA BOMBA INYECTORA
25494AC3		JUNTA CAMARA DE AGUA
25496AC3		JUNTA BASE FILTRO DE ACEITE
25497AC3		JUNTA BRIDA CAÑO DE AGUA
25498GS1		JUEGO DE JUNTAS LATERAL DE BLOCK
25503AC3		JUNTA TAPA DISTRIBUCION
25504AC3		JUNTA CAMARA DE AGUA
25505AC3		JUNTA
25506AC3		JUNTA
25627AC3		JUNTA COLECTOR ADMISION
25629AC3		JUNTA T. INSPECCION BLOCK TRASERO
25626AM1		JUNTA COLECTOR A TURBO
25628AM1		JUNTA COLECTOR A TURBO
25630AM1		JUNTA SALIDA ESCAPE TURBO
25631AM1		JUNTA SALIDA ESCAPE TURBO
25632VA1		JUEGO DE JUNTAS PARA TURBO

SINONIMO	Nº ORIG	DESCRIPCIÓN
25633VA1		JUEGO DE JUNTAS PARA TURBO
25634 GS1		ANILLO TERMOSTATO
25620MLS		JUNTA SOPORTE BOMBA DE ACEITE
25502AM1		JUNTA DRENAJE ACEITE TURBO
25622GS1		JUEGO DE JUNTAS LATERAL DE BLOCK
2735		O'RING 98x3.5 MM
2736		O'RING 95x3.5 MM
2737		O'RING 64.8x2.6 MM
2738		O'RING 60x3.5 MM
2739		O'RING 55.2x2.6 MM
2740		O'RING 56.9x1.8 MM
2741		O'RING 49x2.6 MM
2742		O'RING 47.2x3.5 MM
2743		O'RING 47.2x3.5 MM
2744		O'RING 44x3.5 MM
2745		O'RING 37.8x2.6 MM
2746		O'RING 30x2.6 MM
2747		O'RING 22x2.6 MM
2748		O'RING 23.5x2.6 MM
2749		O'RING 18.6x3.5 MM
2750		O'RING 22x1.8MM
2751		O'RING 18.7x2.6 MM
2752		O'RING 17x2.6 MM
2753		O'RING 17.2x1.8 MM
2754		O'RING 9.25x1.8MM
25637VA1		JUEGO DESMONTAJE TAPA DE CILINDRO ( SIN JTA T. DE CIL. )
25638VA1		JUEGO DE JUNTAS PARA MOTOR ( SIN JTA T.CIL. )



# 25644VA1

FIAT DUCATO - IVECO DAILY 2499cc TD - MOTOR 8140.67 - INYECCION INDIRECTA



# IMPERIAL®

UNA BUENA JUNTA

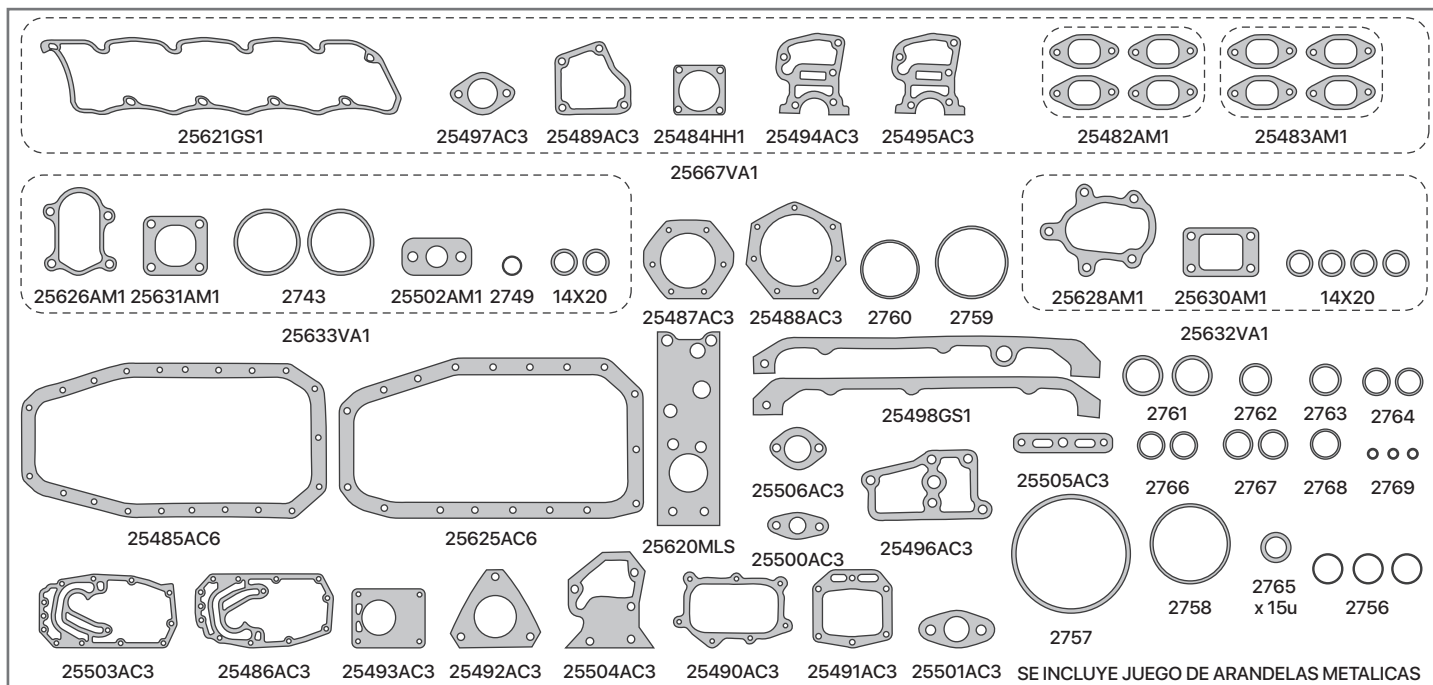

SINONIMO	Nº ORIG	DESCRIPCIÓN
25621GS1		JUNTA TAPA DE VALVULA
25485AC6		JUNTA PARA CARTER ( COMP 1,5mm )
25485CG1		JUNTA PARA CARTER
25625AC6		JUNTA PARA CARTER ( COMP 1,5mm )
25625CG1		JUNTA PARA CARTER
25482AM1		JUEGO DE JUNTAS MULTIPLE DE ESCAPE
25483AM1		JUEGO DE JUNTAS MULTIPLE ADMISION
25484HH1		JUNTA SALIDA DE ESCAPE
25486AC3		JUNTA TAPA DISTRIBUCION
25487AC3		JTA PORTA RETEN BANCADA DELANTERA
25488AC3		JUNTA PORTA RETEN BANCADA TRASERA
25489AC3		JUNTA TERMOSTATO
25490AC3		JUNTA TAPA DELANTERA BLOCK
25491AC3		JUNTA TAPA TRASERA BLOCK
25492AC3		JUNTA BOMBA INYECTORA
25493AC3		JUNTA BOMBA DE VACIO
25494AC3		JUNTA CAMARA DE AGUA
25495AC3		JUNTA CAMARA DE AGUA
25496AC3		JUNTA BASE FILTRO DE ACEITE
25497AC3		JUNTA BRIDA CAÑO DE AGUA
25498GS1		JUEGO DE JUNTAS LATERAL DE BLOCK
25500AC3		JUNTA
25501AC3		JUNTA
25502AC3		JUNTA DRENAJE ACEITE TURBO
25503AC3		JUNTA TAPA DISTRIBUCION
25504AC3		JUNTA CAMARA DE AGUA
25505AC3		JUNTA

SINONIMO	Nº ORIG	DESCRIPCIÓN
25506AC3		JUNTA
25631AM1		JUNTA SALIDA ESCAPE TURBO
25626AM1		JUNTA COLECTOR A TURBO
25628AM1		JUNTA COLECTOR A TURBO
25630AM1		JUNTA SALIDA ESCAPE TURBO
25632VA1		JUEGO DE JUNTAS PARA TURBO
25633VA1		JUEGO DE JUNTAS PARA TURBO
25620MLS		JUNTA SOPORTE BOMBA DE ACEITE
2743		O'RING 47.2x3.5
2749		O'RING 18.6x3.5
2756		O'RING 25x1.8
2757		O'RING 98x3.5
2758		O'RING 64.7x2.6
2759		O'RING 56.9x1.8
2760		O'RING 44x2.6
2761		O'RING 31.4x2.6
2762		O'RING 23.5x2.6
2763		O'RING 21.9x2.6
2764		O'RING 21x1.7
2765		O'RING 20.3x2.6
2766		O'RING 20x2
2767		O'RING 18.8x1.8
2768		O'RING 17x2.6
2769		O'RING 9.2x1.8
25667VA1		JUEGO DESMONTAJE TAPA DE CILINDRO ( SIN JTA T. DE CIL. )
25644VA1		JUEGO DE JUNTAS PARA MOTOR ( SIN JTA T.CIL. )

# 25668VA1

FIAT DUCATO - IVECO DAILY 2799cc TD - MO-TOR 8140.63 - INYECCION INDIRECTA



# IMPERIAL®

UNA BUENA JUNTA

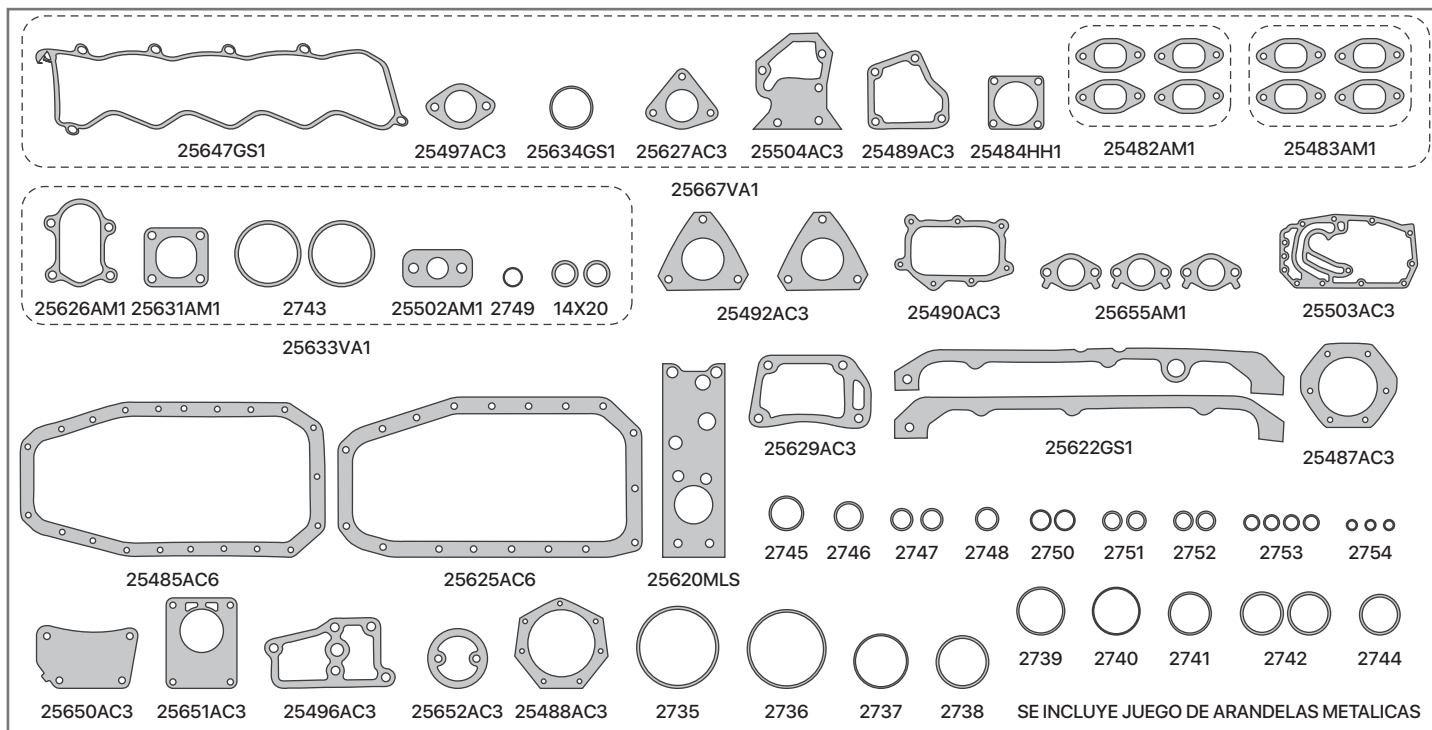

SINONIMO	Nº ORIG	DESCRIPCIÓN
25647GS1		JUNTA TAPA DE VALVULA
25485AC6		JUNTA PARA CARTER ( COMP 1,5mm )
25485CG1		JUNTA PARA CARTER
25625AC6		JUNTA PARA CARTER ( COMP 1,5mm )
25625CG1		JUNTA PARA CARTER
25482AM1		JUEGO DE JUNTAS MULTIPLE DE ESCAPE
25483AM1		JUEGO DE JUNTAS MULTIPLE ADMISION
25622GS1		JUEGO DE JUNTAS LATERAL DE BLOCK
25487AC3		JTA PORTA RETEN BANCADA DELANTERA
25488AC3		JUNTA PORTA RETEN BANCADA TRASERA
25489AC3		JUNTA TERMOSTATO
25484HH1		JUNTA SALIDA DE ESCAPE
25490AC3		JUNTA TAPA DELANTERA BLOCK
25492AC3		JUNTA BOMBA INYECTORA
25496AC3		JUNTA BASE FILTRO DE ACEITE
25497AC3		JUNTA BRIDA CAÑO DE AGUA
25502AM1		JUNTA DRENAJE ACEITE TURBO
25503AC3		JUNTA TAPA DISTRIBUCION
25504AC3		JUNTA CAMARA DE AGUA
25626AM1		JUNTA COLECTOR A TURBO
25627AC3		JUNTA COLECTOR ADMISION
25629AC3		JTA TAPA INSPECCION BLOCK TRASERO
25631AM1		JUNTA SALIDA ESCAPE TURBO
25650AC3		JUNTA TAPA INSPECCION PRECAMARA
25651AC3		JUNTA BASE BOMBA DEPRESORA
25652AC3		JUNTA INTERMEDIO CONDUCTO

SINONIMO	Nº ORIG	DESCRIPCIÓN
25655AM1		JUNTA BRIDAS TURBO
25633VA1		JUEGO DE JUNTAS PARA TURBO
25634GS1		ANILLO TERMOSTATO
25620MLS		JUNTA SOPORTE BOMBA DE ACEITE
2735		O'RING 98x3.5 MM
2736		O'RING 95x3.5 MM
2737		O'RING 64.8x2.6 MM
2738		O'RING 60x3.5 MM
2739		O'RING 55.2x2.6 MM
2740		O'RING 56.9x1.8 MM
2741		O'RING 49x2.6 MM
2742		O'RING 47.2x3.5 MM
2743		O'RING 47.2x3.5 MM
2744		O'RING 44x3.5 MM
2745		O'RING 37.8x2.6 MM
2746		O'RING 30x2.6 MM
2747		O'RING 22x2.6 MM
2748		O'RING 23.5x2.6 MM
2749		O'RING 18.6x3.5MM
2750		O'RING 22x1.8 MM
2751		O'RING 18.7x2.6 MM
2752		O'RING 17x2.6 MM
2753		O'RING 17.2x1.8 MM
2754		O'RING 9.25x1.8 MM
25667VA1		JUEGO DESMONTAJE TAPA DE CILINDRO (SIN JTA T. DE CIL.)
25668VA1		JUEGO DE JUNTAS PARA MOTOR (SIN JTA T.CIL.)

# 25913VA1

FIAT MOTOR FIRE 999cc - 1242cc 8V. PALIO /  
SIENA / MILLE FIRE / UNO



# IMPERIAL®

UNA BUENA JUNTA

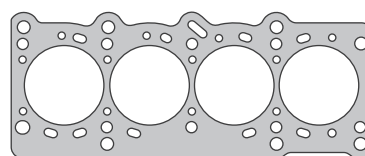
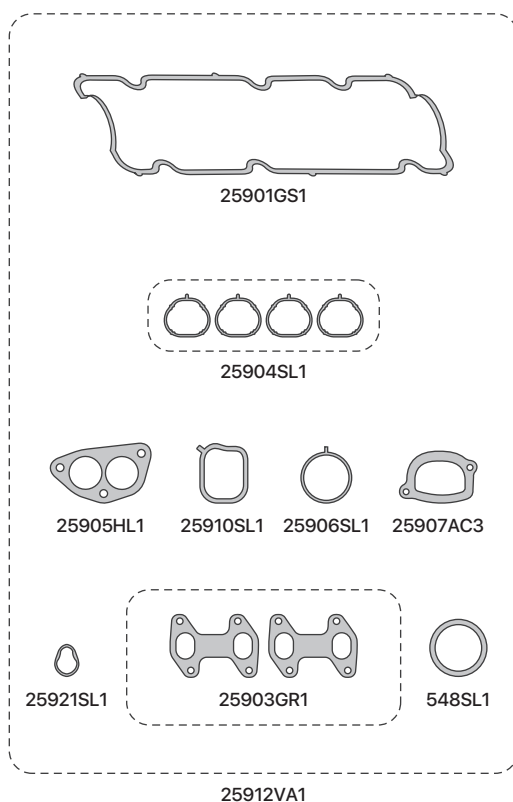

25900AM1 / 25900MLS  
NO SE INCLUYE EN JUEGO DE JUNTAS

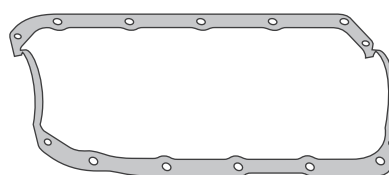

25902GS1



25908AC3



25909GS1

SINONIMO	Nº ORIG	DESCRIPCIÓN
25901GS1		JUNTA TAPA DE VALVULA
25902GS1		JUNTA PARA CARTER
25903GR1		JUEGO DE JUNTAS MULTIPLE DE ESCAPE
25903HH1		JGO DE JTAS MULTIPLE DE ESC (C/B/C)
25904SL1		JUEGO DE JTAS MULTIPLE DE ADMISION
25905HH1		JUNTA SALIDA DE ESCAPE
25908AC3		JTA SALIDA DE ESC (LAMINAS DE CHAPA)
25907AC3		JUNTA TAPA DE DISTRIBUCION
25906SL1		JUNTA TERMOSTATO
25909GS1		JUNTA MARIPOSA AIRE

SINONIMO	Nº ORIG	DESCRIPCIÓN
25905HL1		ORING 30.8x3.7
25910SL1		JUNTA SENSOR TEMPERATURA DE AGUA
25921SL1		JUNTA SENSOR TEMPERATURA DE AGUA
548SL1		ORING TAPA ARBOL DE LEVAS
25912VA1		JUEGO DESMONTAJE TAPA DE CILINDRO (SIN JTA T. DE CIL.)
25913VA1		JUEGO DE JUNTAS PARA MOTOR (SIN JTA T.CIL.)
		<b>DEMÁS ARTICULOS RELACIONADOS AL MOTOR</b>
		<b>NO SE COLOCAN EN EL JUEGO DE JUNTAS</b>
25900AM1		JUNTA TAPA DE CILINDRO - ALMETAN
25900MLS		JUNTA TAPA DE CILINDRO - MULTILAMINA

# 25929VA1

FIAT MOTOR FIRE 999cc - 1242cc 16V. PALIO /  
SIENA / PALIO WEEKEND / NUEVO SIENA



# IMPERIAL®

UNA BUENA JUNTA

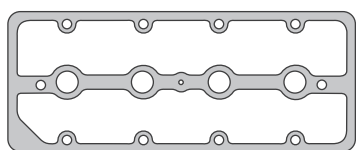

25916AM1/MLS



25918GR1

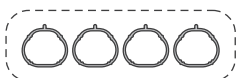

25904SL1



25921SL1

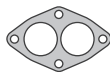

25004HL1



25906SL1



25907AC3

25928VA1

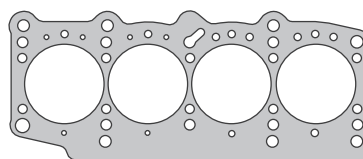

25915AM1 / 25915MLS  
NO SE INCLUYE EN JUEGO DE JUNTAS

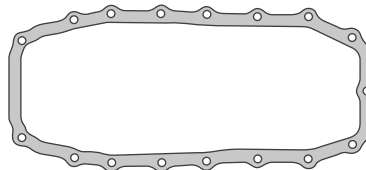

25917CG1

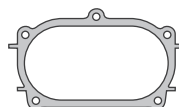

25920AC3

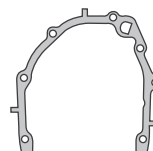

25919AC3



25909GS1

SINONIMO	Nº ORIG	DESCRIPCIÓN
25916AM1		JUNTA TAPA DE VALVULA
25916MLS		JUNTA TAPA DE VALVULA (MULTILAMINA)
25917CG1		JUNTA PARA CARTER
25918GR1		JUNTA MULTIPLE DE ESCAPE
25904SL1		JGO DE JUNTAS MULTIPLE DE ADMISION
25004HH1		JUNTA SALIDA DE ESCAPE - PALIO
25004HL1		JTA SAL DE ESCAPE - PALIO (LAMINADA)
25907AC3		JUNTA TERMOSTATO
25919AC3		JUNTA TAPA DE DISTRIBUCION
25920AC3		JUNTA TAPA TRASERA DISTRIBUCION

SINONIMO	Nº ORIG	DESCRIPCIÓN
25921SL1		JUNTA SENSOR TEMPERATURA DE AGUA
25906SL1		JUNTA MARIPOSA AIRE
25909GS1		ORING 30.8x3.7
25928VA1		JUEGO DESMONTAJE TAPA DE CILINDRO (SIN JTA T. DE CIL.)
25929VA1		JUEGO DE JUNTAS PARA MOTOR (SIN JTA T.CIL.)
		<b>DEMÁS ARTICULOS RELACIONADOS AL MOTOR</b>
		<b>NO SE COLOCAN EN EL JUEGO DE JUNTAS</b>
25915AM1		JUNTA TAPA DE CILINDRO - ALMETAN
25915MLS		JUNTA TAPA DE CILINDRO - MULTILAMINA

# 26568VA1

FIAT MOTOR FIRE 1368cc 8V. PALIO / SIENA /  
FIORINO / STRADA



# IMPERIAL<sup>®</sup>

UNA BUENA JUNTA

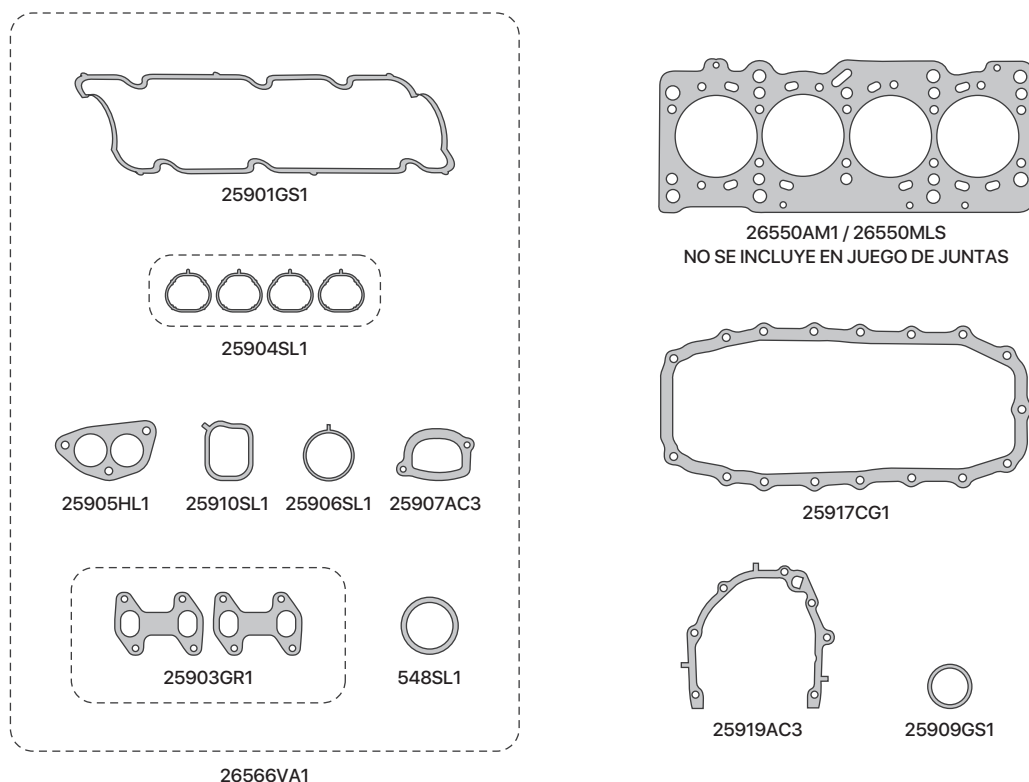

SINONIMO	Nº ORIG	DESCRIPCIÓN
25901GS1		JUNTA TAPA DE VALVULA
25917CG1		JUNTA PARA CARTER
25903GR1		JUEGO DE JUNTAS MULTIPLE DE ESCAPE
25903HH1		JGO DE JTAS MULTIPLE DE ESC (C/B/C)
25904SL1		JUEGO DE JTAS MULTIPLE DE ADMISION
25905HH1		JUNTA SALIDA DE ESCAPE
25905HL1		JTA SALIDA DE ESC (LAMINAS DE CHAPA)
25919AC3		JUNTA TAPA DE DISTRIBUCION
25907AC3		JUNTA TERMOSTATO

SINONIMO	Nº ORIG	DESCRIPCIÓN
25909GS1		ORING 30.8x3.7
25910SL1		JUNTA SENSOR TEMPERATURA DE AGUA
548SL1		ORING TAPA ARBOL DE LEVAS
26566VA1		JUEGO DESMONTAJE TAPA DE CILINDRO (SIN JTA T. DE CIL.)
26568VA1		JUEGO DE JUNTAS PARA MOTOR (SIN JTA T.CIL.)
		<b>DEMÁS ARTICULOS RELACIONADOS AL MOTOR</b>
		<b>NO SE COLOCAN EN EL JUEGO DE JUNTAS</b>
26550AM1		JUNTA TAPA DE CILINDRO - ALMETAN
26550MLS		JUNTA TAPA DE CILINDRO - MULTILAMINA

# 26828VA1

FIAT FIRE EVO 1368CC 8V / FIRE ELX / IDEA 03/..  
/ PALIO GENERATION III / SIENA GENERACION III  
/ PUNTO / NUEVO UNO / 500-MOTOR 350A1000



# IMPERIAL®

UNA BUENA JUNTA

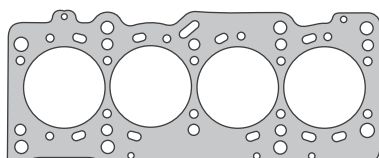

26550AM1 / 26550MLS

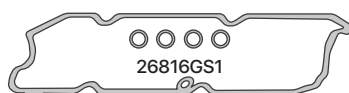

26811GS1

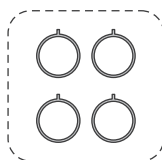

26813SL1



26815SL1



26814SL1



26817GS1



25910SL1



25907AC3

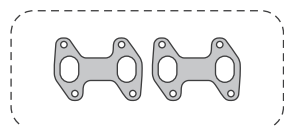

25903GR1



26818GS1



548SL1

26826VA1

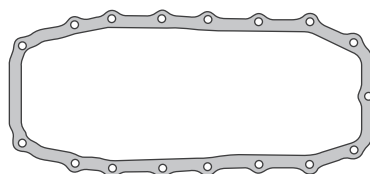

25917CG1



25922AC3

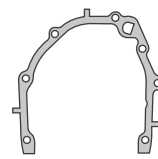

25919AC3



25909GS1

SINONIMO	Nº ORIG	DESCRIPCIÓN
26811GS1	55522898	JUNTA TAPA DE VALVULA
26813SL1	7086116	JUEGO DE JUNTAS MULTIPLE DE ADMISION
26814SL1	7086117	JUNTA CUERPO MARIPOSA
25903HH1	55194291	JGO DE JUNTAS MULTIPLE DE ESCAPE (C/B/C)
25903GR1	55194291	JGO DE JUNTAS MULTIPLE DE ESCAPE (GRAFITO)
25917CG1		JUNTA PARA CARTER
25907AC3	55193766	JUNTA TERMOSTATO
25909GS1		ORING 30,8x3,7
25910SL1	46824135	JUNTA SENSOR TEMPERATURA DE AGUA
25919AC3	7084019	JUNTA TAPA DE DISTRIBUCION
25922AC3		JUNTA BOMBA DE AGUA

SINONIMO	Nº ORIG	DESCRIPCIÓN
26815SL1	7086127	JUNTA VALVULA CANISTER
26816GS1		ARANDELA AJUSTE TAPA DE VALVULA
26817GS1	7082509	ORING VALVULA CANISTER 28,17x3,53-NUEVO UNO/FORINO/500
26818GS1	7082509/1	ORING VALVULA CANISTER 7,52x3,53-NUEVO UNO/FORINO/500
548SL1		ORING TAPA ARBOL DE LEVAS
26826VA1		JUEGO DESMONTAJE TAPA DE CILINDRO (SIN JTA T.CIL.)
26828VA1		JUEGO DE JUNTAS PARA MOTOR (SIN JTA T.CIL.)
		<b>DEMÁS ARTICULOS RELACIONADOS AL MOTOR</b>
		<b>NO SE COLOCAN EN EL JUEGO DE JUNTAS</b>
26550AM1	55190882	JUNTA TAPA DE CILINDROS - ALMETAN
26550MLS	55190882	JUNTA TAPA DE CILINDROS - MULTILAMINA

# 26958VA1

FIAT MOTOR ETORQ 1598cc 16V 178D20.11  
178D22.11 / PALIO / PALIO WEEKEND / IDEA  
ADVENTURE / PUNTO



# IMPERIAL®

UNA BUENA JUNTA

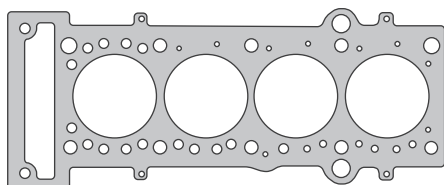

26930AM1 / 26930MLS

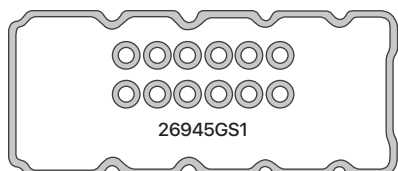

26945GS1

26931GS1



26934HJ4 / 26934GR1



26933SL1



26937SL1



25910SL1

26956VA1

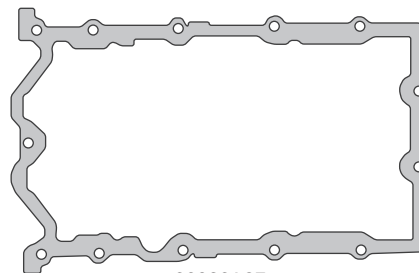

26932AC7

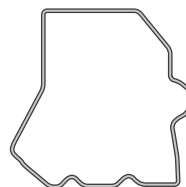

26938GS1



26940GS1



26939GS1



26941GS1



26943GS1



26942GS1



26946GS1



26944GS1

SINONIMO	Nº ORIG	DESCRIPCIÓN
26931GS1	55224544	JUNTA TAPA DE VALVULA
26932AC7	55226126	JUNTA PARA CARTER
26933SL1	7087745	JUEGO DE JUNTAS MULTIPLE DE ADMISION
26934HJ4	55224457	JUNTA MULTIPLE DE ESCAPE - MULTILAMINA
26934GR1		JUNTA MULTIPLE DE ESCAPE - GRAFITO
26937SL1	7087746	JUNTA CUERPO MARIPOSA
26938GS1	7087878	JUNTA FRENTE MOTOR BOMBA DE ACEITE
26939GS1	7087876	JUNTA SALIDA BOMBA DE ACEITE
26940GS1	7087877	JUNTA ENTRADA BOMBA DE ACEITE
26941GS1	55231652	JUNTA BASE FILTRO DE ACEITE
26942GS1	55229989	ORING CAÑO DE ACEITE - 20,30x2,62

SINONIMO	Nº ORIG	DESCRIPCIÓN
26943GS1	55229787	ORING VARILLA DE ACEITE - 12,37x2,62
26944GS1	55231650	JUNTA FILTRO DE ACEITE
26945GS1		ARANDELA AJUSTE TAPA DE VALVULA
26946GS1		ORING INYECTOR
25910SL1		JUNTA SENSOR TEMPERATURA DE AGUA
26956VA1		JUEGO DESMONTAJE TAPA DE CILINDRO (SIN JTA T.CIL.)
26958VA1		JUEGO DE JUNTAS PARA MOTOR (SIN JTA T.CIL.)
		<b>DEMÁS ARTICULOS RELACIONADOS AL MOTOR</b>
		<b>NO SE COLOCAN EN EL JUEGO DE JUNTAS</b>
26930AM1	55226527	JUNTA TAPA DE CILINDROS - ALMETAN
26930MLS	55226527	JUNTA TAPA DE CILINDROS - MULTILAMINA



# 26968VA1

FIAT MOTOR ETORQ 1747cc 16V / IDEA / LINEA  
/ PUNTO



# IMPERIAL®

UNA BUENA JUNTA

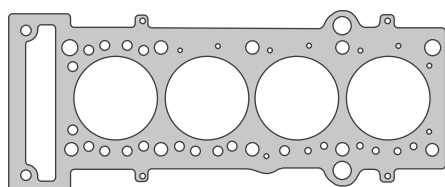

26960AM1 / 26960MLS

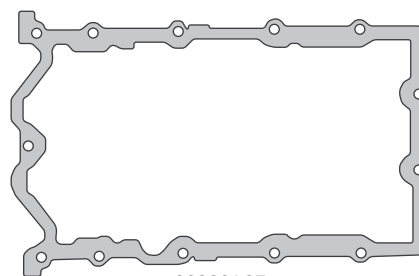

26932AC7

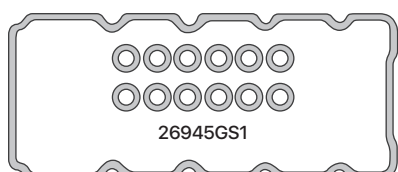

26945GS1

26931GS1

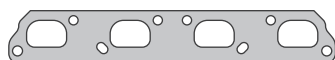

26934HJ4 / 26934GR1



26933SL1



26937SL1



25910SL1

26966VA1

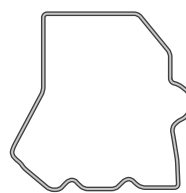

26938GS1



26940GS1



26939GS1



26941GS1



26943GS1



26942GS1



26946GS1



26944GS1

SINONIMO	Nº ORIG	DESCRIPCIÓN
26931GS1	55224544	JUNTA TAPA DE VALVULA
26932AC7	55226126	JUNTA PARA CARTER
26933SL1	7087745	JUEGO DE JUNTAS MULTIPLE DE ADMISION
26934HJ4	55224457	JUNTA MULTIPLE DE ESCAPE - MULTILAMINA
26934GR1		JUNTA MULTIPLE DE ESCAPE - GRAFITO
26937SL1	7087746	JUNTA CUERPO MARIPOSA
26938GS1	7087878	JUNTA FRENTE MOTOR BOMBA DE ACEITE
26939GS1	7087876	JUNTA SALIDA BOMBA DE ACEITE
26940GS1	7087877	JUNTA ENTRADA BOMBA DE ACEITE
26941GS1	55231652	JUNTA BASE FILTRO DE ACEITE
26942GS1	55229989	ORING CAÑO DE ACEITE - 20,30x2,62

SINONIMO	Nº ORIG	DESCRIPCIÓN
26943GS1	55229787	ORING VARILLA DE ACEITE - 12,37x2,62
26944GS1	55231650	JUNTA FILTRO DE ACEITE
26945GS1		ARANDELA AJUSTE TAPA DE VALVULA
26946GS1		ORING INYECTOR
25910SL1		JUNTA SENSOR TEMPERATURA DE AGUA
26966VA1		JUEGO DESMONTAJE TAPA DE CILINDRO (SIN JTA T.CIL.)
26968VA1		JUEGO DE JUNTAS PARA MOTOR (SIN JTA T.CIL.)
		<b>DEMÁS ARTICULOS RELACIONADOS AL MOTOR</b>
		<b>NO SE COLOCAN EN EL JUEGO DE JUNTAS</b>
26960AM1	55231762	JUNTA TAPA DE CILINDROS - ALMETAN
26960MLS	55231762	JUNTA TAPA DE CILINDROS - MULTILAMINA

# 27399AM1

FIAT ARGO / CRONOS 1332cc 8 V. - MOTOR  
FIREFLY



# IMPERIAL<sup>®</sup>

UNA BUENA JUNTA

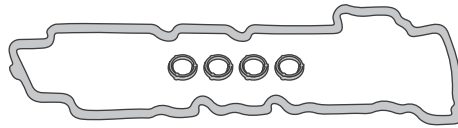

27381GS1

SINONIMO	Nº ORIG	DESCRIPCIÓN	SINONIMO	Nº ORIG	DESCRIPCIÓN
27381GS1	7090246	JUNTA TAPA DE VALVULAS			

[← VOLVER A FIAT](#)

# 27409AM1

FIAT MOBI 1242cc 2016/... - FIORINO 1368cc  
2016/2018 - MOTOR EVO



**IMPERIAL**<sup>®</sup>  
UNA BUENA JUNTA

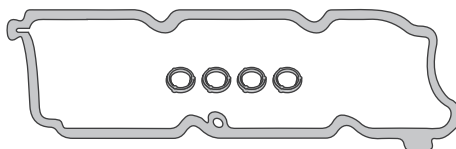

27400GS1

SINONIMO	Nº ORIG	DESCRIPCIÓN	SINONIMO	Nº ORIG	DESCRIPCIÓN
27400GS1	55247076	JUNTA TAPA DE VALVULAS			

# | Ford

<b>1836AM1</b>	FORD FALCON 7 BANCADAS / FAIRLANE / F-100 3052cc / 3075cc / 3618cc - MOTOR 187/188/221 - DESDE 1969/...	<b>2110AM1</b>	FORD SIERRA L 1597cc - MOTOR OHC - DESDE 1984/...
<b>1843AM1</b>	FORD FALCON SP / SPRINT 3618cc - MOTOR 221 SPRINT 7B - DESDE 1973/...	<b>2148VA1</b>	FORD 1398cc TDCI - TD FIESTA / ECOSPORT - MOTOR F6JA / F6JB / DV4TD - DURATORQ - CITROEN C3 / PEUGEOT 206 / 307
<b>1879AM1</b>	FORD FALCON / F-100 3618cc - MOTOR MAX ECONO 7B - DESDE 1989/...	<b>25328AM1</b>	FORD MONDEO / ESCORT / FIESTA / ORION 1796cc 16V - MOTOR ZETEC
<b>1941AM1</b>	FORD F-100 / 350 / 600 / FAIRLANE V8 FASE I 4458cc / 4785cc - MOTOR 272 / 292 - DESDE 1961/70	<b>25329AM1</b>	FORD MONDEO / ESCORT / FIESTA / ORION 1979cc 16V - MOTOR ZETEC
<b>1959AM1</b>	FORD FIESTA / KA / COURIER 1297cc - MOTOR ENDURA OHV-HCS - DESDE 1991/...	<b>25448VA1</b>	FORD TRANSIT 2496cc DIESEL - MOTOR 4EB/BC/CA/FB/HC/EA/HB/EC/CB/GA/GB/GD
<b>1965AM1</b>	FORD F-100 / 350 / 600 / FAIRLANE V8 FASE II 4785cc - DESDE 1969/76	<b>25619VA1</b>	FORD 1753cc TDCI / TDI FOCUS / FIESTA - MOTOR BHDA-BHDB DURATORQ - DESDE 1998/...
<b>1989AM1</b>	FORD ESCORT L - GL 1555cc / VW SAVEIRO / GOL - MOTOR CHT	<b>25898AM1</b>	FORD KA / FIESTA 999cc - MOTOR ZETEC ROCAM - DESDE 1999/...
<b>2004AM1</b>	FORD TAUNUS L - GXL 1990 cc - MOTOR OHC - DESDE 1974/...	<b>25899AM1</b>	FORD KA / FIESTA / ECO SPORT 1598cc - MOTOR ZETEC ROCAM - DESDE 1997/...
<b>2018AM1</b>	FORD TAUNUS / SIERRA / SIERRA XR4 / FALCON 2299cc - MOTOR OHC - DESDE 1975/...	<b>26318VA1</b>	FORD FOCUS 1796cc 16V - MOTOR ZETEC-E - DESDE 1998/...
<b>2039VA1</b>	FORD 1753cc DIESEL-TD / FIESTA / ESCORT / COURIER / ORION / MONDEO - MOTOR ENDURA D18 T/TI - DESDE 1991/...	<b>26319VA1</b>	FORD FOCUS 1796cc 16V - MOTOR ZETEC E/EYDB - DESDE 1998/2004 FORD FOCUS 1989cc 16V - MOTOR ZETEC YF/EDBA/EDBB - DESDE 1999/2002
<b>2079VA1</b>	FORD F-100 / F-150 4.9 INYECCION MOTOR 300 CID		

[← VOLVER A LINEA LIVIANA](#)

[IR A PAGINA SIGUIENTE →](#)

# | Ford

**26358VA1** FORD FIESTA - COURIER 1388cc  
16V - MOTOR ZETEC-SE

**26468VA1** FORD MONDEO / ECOSPORT  
1999cc 16V - MOTOR DURATEC  
HE/CJBA - DESDE 2001/...

**27019AM1** FORD FIESTA 2010/.. - FOCUS  
2013/... - ECOSPORT 2013/...  
KINETIC DESIGN 1589cc 16V  
MOTOR SIGMA

**27069AM1** FORD FIESTA 2003/.. - FOCUS  
2004/... 1589cc 16V MOTOR  
SIGMA / HWDA/HWDB/FYJA

**27218VA1** FORD RANGER 2,2 16V TDCi  
- XL 4x2 / 4x4 MOTOR PUMA  
4HU / 4HV 2198cc 4 CIL. DEL  
2013/... - FORD TRANSIT TDCi  
2006/...

**27238VA1** FORD RANGER 3,2 20V TDCi -  
XLS/XLST 4x2 / 4x4 MOTOR  
PUMA 3198cc DEL 2013/...

[← VOLVER A LINEA LIVIANA](#)

[IR A PAGINA ANTERIOR →](#)

# 1836AM1

FORD FALCON 7 BANCADAS / FAIRLANE /  
F-100 3052cc / 3075cc / 3618cc - MOTOR  
187/188/221 - DESDE 1969/...



# IMPERIAL®

UNA BUENA JUNTA

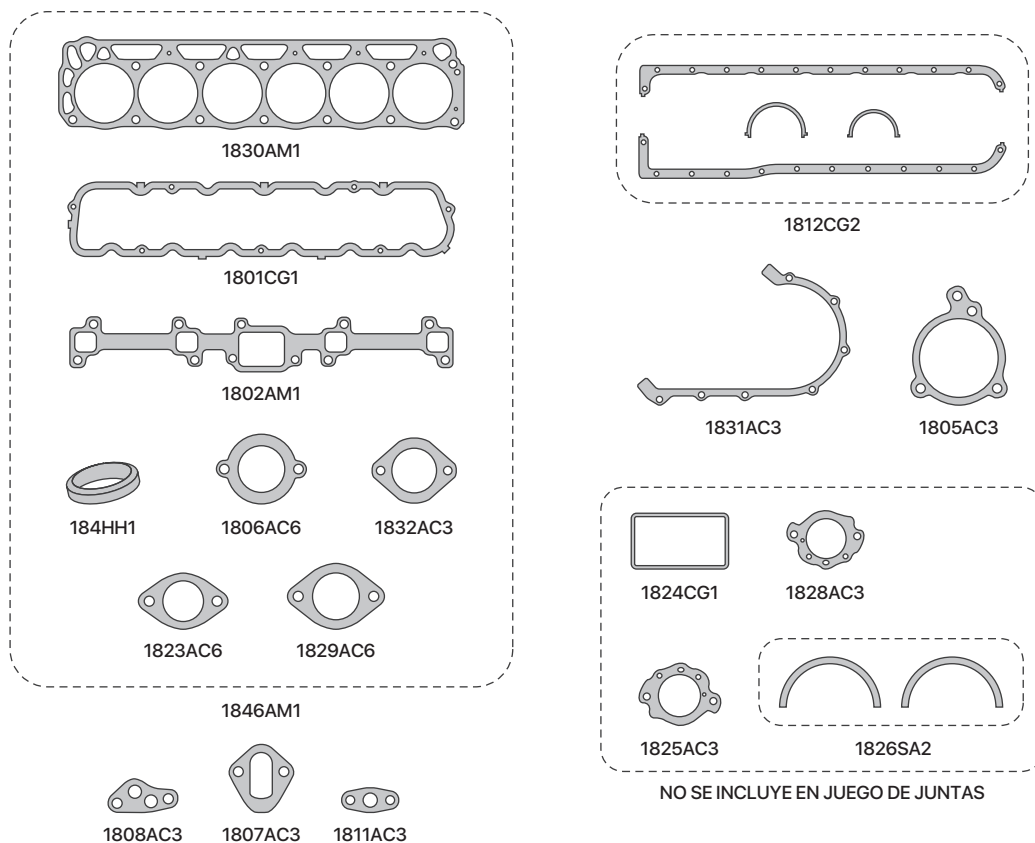

SINONIMO	Nº ORIG	DESCRIPCIÓN
1830AM1		JUNTA TAPA DE CILINDRO
1830AR1		JTA TAPA DE CIL - COMPETICION 0,7mm
1830AR2		JTA TAPA DE CIL - COMPETICION 0,8mm
1830AR3		JTA TAPA DE CIL - COMPETICION 1,0mm
1830AR4		JTA TAPA DE CIL - COMPETICION 1,2mm
1830AR5		JTA TAPA DE CIL - COMPETICION 1,4mm
1801CG1		JUNTA TAPA DE VALVULA
1801CG4		JUNTA TAPA DE VALVULA - CON TELA
1812CG2		JUEGO DE JUNTAS PARA CARTER
1812CG5		JUEGO DE JTAS PARA CARTER - CON TELA
1802AM1		JUNTA ADMISION Y ESCAPE
1802HH1		JUNTA ADMISION Y ESCAPE
184HH1		JUNTA SALIDA DE ESCAPE
1805AC3		JUNTA BOMBA DE AGUA
1805AD3		JUNTA BOMBA DE AGUA
1806AC6		JUNTA TAPA TERMOSTATO
1806AD4		JUNTA TAPA TERMOSTATO
1807AC3		JUNTA BOMBA DE NAFTA
1808AC3		JUNTA BOMBA DE ACEITE

SINONIMO	Nº ORIG	DESCRIPCIÓN
1811AC3		JUNTA CHUPADOR BOMBA DE ACEITE
1823AC6		JTA BASE DE CARBURADOR HOLLEY CHICO
1829AC6		JTA BASE DE CARBURAD HOLLEY GRANDE
1831AC3		JUNTA TAPA DE DISTRIBUCION
1831AD3		JUNTA TAPA DE DISTRIBUCION
1832AC3		JUNTA BASE CALEFACTOR
1846AM1		JGO DESMONTAJE P. TAPA DE CILINDRO
1835VA1		JGO DE JTAS P/MOTOR (SIN JUNTA T.CIL.)
1836AM1		JUEGO DE JTAS PARA MOTOR COMPLETO
		<b>DEMÁS ARTICULOS RELACIONADOS AL MOTOR</b>
		<b>NO SE COLOCAN EN EL JUEGO DE JUNTAS</b>
1824CG1		JUNTA CUBA DE CARBURADOR
1825AC3		JTA INTER. CARBURADOR HOLLEY CHICO
1826SA2		JGO EMPAQ. DE BANCADA (GRAFITO PURO)
1828AC3		JTA INTER. CARBURADOR HOLLEY GRANDE
1817VA1		JGO DE CARBU. HOLLEY 1 BOCA - CHICO
1833VA1		JGO DE CARBU. HOLLEY 1 BOCA - GRANDE
1834VA1		JGO DE CARBURADOR GALILEO 1 BOCA
1838VA1		JGO DE CARBURADOR ARGELITE 1 BOCA

# 1843AM1

FORD FALCON SP / SPRINT 3618cc - MOTOR  
221 SPRINT 7B - DESDE 1973/...



# IMPERIAL®

UNA BUENA JUNTA

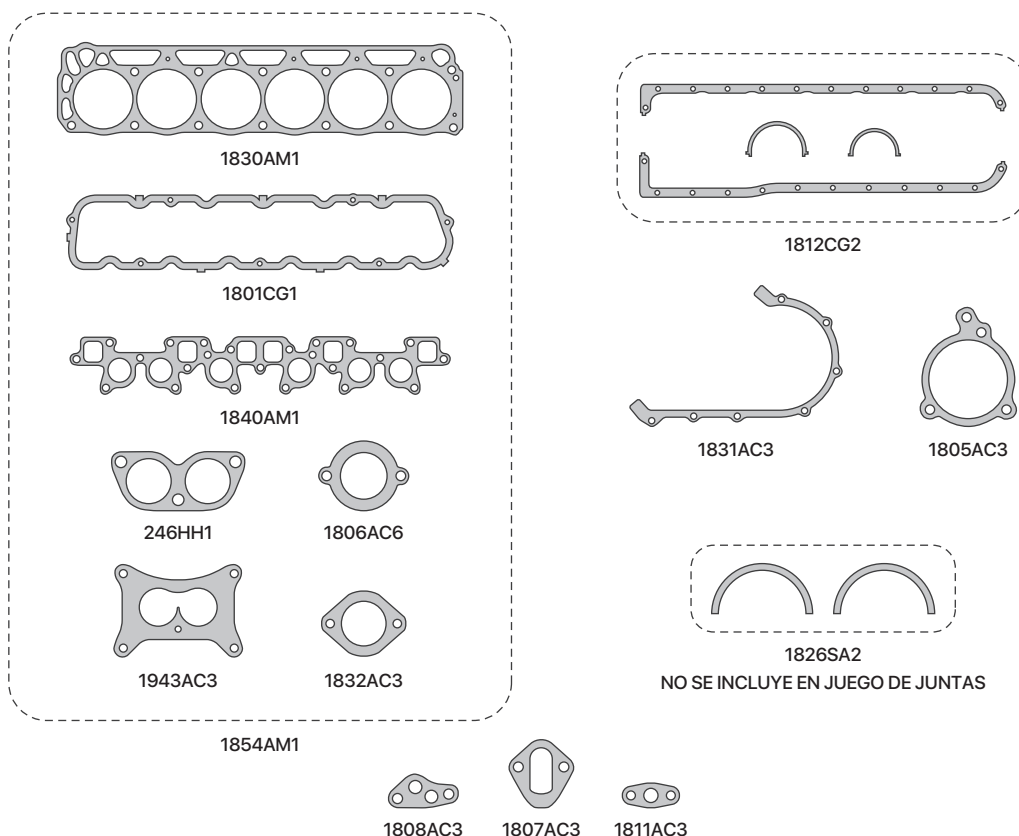

SINONIMO	Nº ORIG	DESCRIPCIÓN
1830AM1		JUNTA TAPA DE CILINDRO
1830AR1		JTA TAPA DE CIL - COMPETICION 0,7mm
1830AR2		JTA TAPA DE CIL - COMPETICION 0,8mm
1830AR3		JTA TAPA DE CIL - COMPETICION 1,0mm
1830AR4		JTA TAPA DE CIL - COMPETICION 1,2mm
1830AR5		JTA TAPA DE CIL - COMPETICION 1,4mm
1801CG1		JUNTA TAPA DE VALVULA
1801CG4		JUNTA TAPA DE VALVULA - CON TELA
1812CG2		JUEGO DE JUNTAS PARA CARTER
1812CG5		JUEGO DE JTAS PARA CARTER - CON TELA
1840AM1		JUNTA ADMISION Y ESCAPE
1840HH1		JUNTA ADMISION Y ESCAPE
246HH1		JUNTA SALIDA DE ESCAPE
1805AC3		JUNTA BOMBA DE AGUA
1805AD3		JUNTA BOMBA DE AGUA

SINONIMO	Nº ORIG	DESCRIPCIÓN
1806AC6		JUNTA TAPA TERMOSTATO
1806AD4		JUNTA TAPA TERMOSTATO
1807AC3		JUNTA BOMBA DE NAFTA
1808AC3		JUNTA BOMBA DE ACEITE
1811AC3		JUNTA CHUPADOR BOMBA DE ACEITE
1831AC3		JUNTA TAPA DE DISTRIBUCION
1831AD3		JUNTA TAPA DE DISTRIBUCION
1832AC3		JUNTA BASE CALEFACTOR
1943AC3		JTA BASE DE CARBUR. HOLLEY - 2 BOCA
1854AM1		JGO DESMONTAJE P. TAPA DE CILINDRO
1843AM1		JGO DE JUNTAS PARA MOTOR COMPLETO
		<b>DEMÁS ARTICULOS RELACIONADOS AL MOTOR</b>
		<b>NO SE COLOCAN EN EL JUEGO DE JUNTAS</b>
1826SA2		JGO EMPAQ. DE BANCADA (GRAFITO PURO)
1841VA1		JUEGO DE CARBURADOR HOLLEY 2 BOCA



# 1879AM1

FORD FALCON / F-100 3618cc - MOTOR MAX  
ECONO 7B - DESDE 1989/...



# IMPERIAL®

UNA BUENA JUNTA

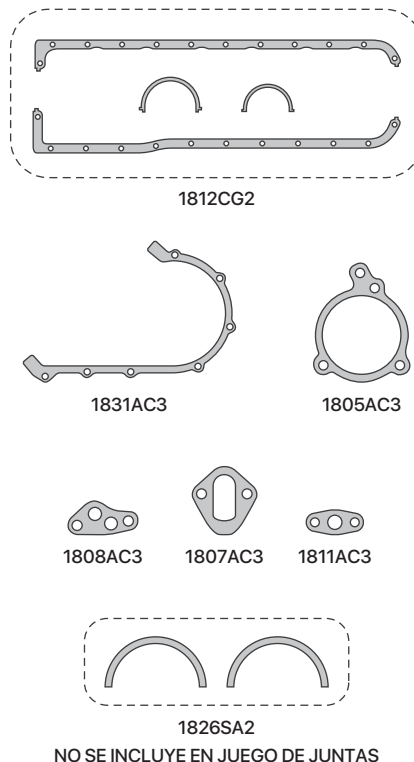
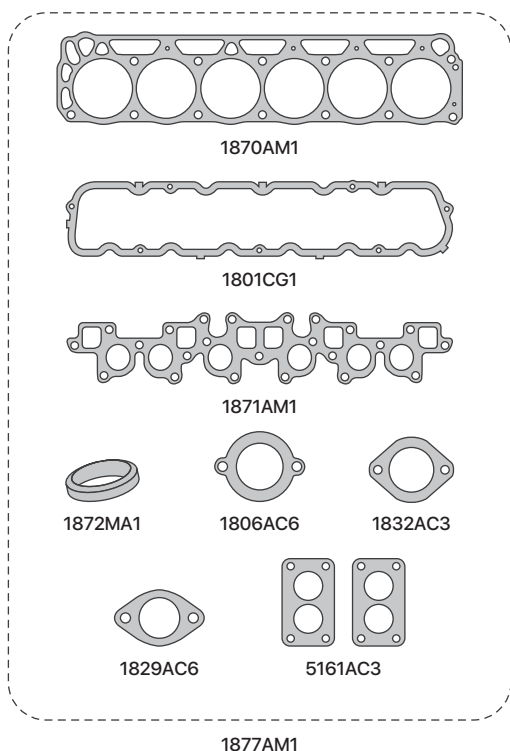

SINONIMO	Nº ORIG	DESCRIPCIÓN
1870AM1		JUNTA TAPA DE CILINDRO
1801CG1		JUNTA TAPA DE VALVULA
1801CG4		JUNTA TAPA DE VALVULA - CON TELA
1812CG2		JUEGO DE JUNTAS PARA CARTER
1812CG5		JUEGO DE JTAS PARA CARTER - CON TELA
1871AM1		JUNTA ADMISION Y ESCAPE
1871HH1		JUNTA ADMISION Y ESCAPE
1872MA1		JUNTA SALIDA DE ESCAPE
1805AC3		JUNTA BOMBA DE AGUA
1805AD3		JUNTA BOMBA DE AGUA
1806AC6		JUNTA TAPA TERMOSTATO
1806AD4		JUNTA TAPA TERMOSTATO
1807AC3		JUNTA BOMBA DE NAFTA
1808AC3		JUNTA BOMBA DE ACEITE

SINONIMO	Nº ORIG	DESCRIPCIÓN
1811AC3		JUNTA CHUPADOR BOMBA DE ACEITE
1829AC6		JTA BASE DE CARBUR. HOLLEY GRANDE
1831AC3		JUNTA TAPA DE DISTRIBUCION
1831AD3		JUNTA TAPA DE DISTRIBUCION
1832AC3		JUNTA BASE CALEFACTOR
5161AC3		JTA BASE DE CARBURAD. SOLEX - 2 BOCA
1877AM1		JGO DESMONTAJE P. TAPA DE CILINDRO
1878VA1		JGO DE JTAS P/MOTOR (SIN JTA T. CIL.)
1879AM1		JGO DE JUNTAS PARA MOTOR COMPLETO
		<b>DEMÁS ARTICULOS RELACIONADOS AL MOTOR</b>
		<b>NO SE COLOCAN EN EL JUEGO DE JUNTAS</b>
1826SA2		JGO EMPAQ. DE BANCADA (GRAFITO PURO)
1873VA1		JUEGO DE CARBURADOR SOLEX 2 BOCA

# 1941AM1

FORD F-100 / 350 / 600 /

FAIRLANE V8 FASE I 4458cc / 4785cc -

MOTOR 272 / 292 - DESDE 1961/70



# IMPERIAL®

UNA BUENA JUNTA

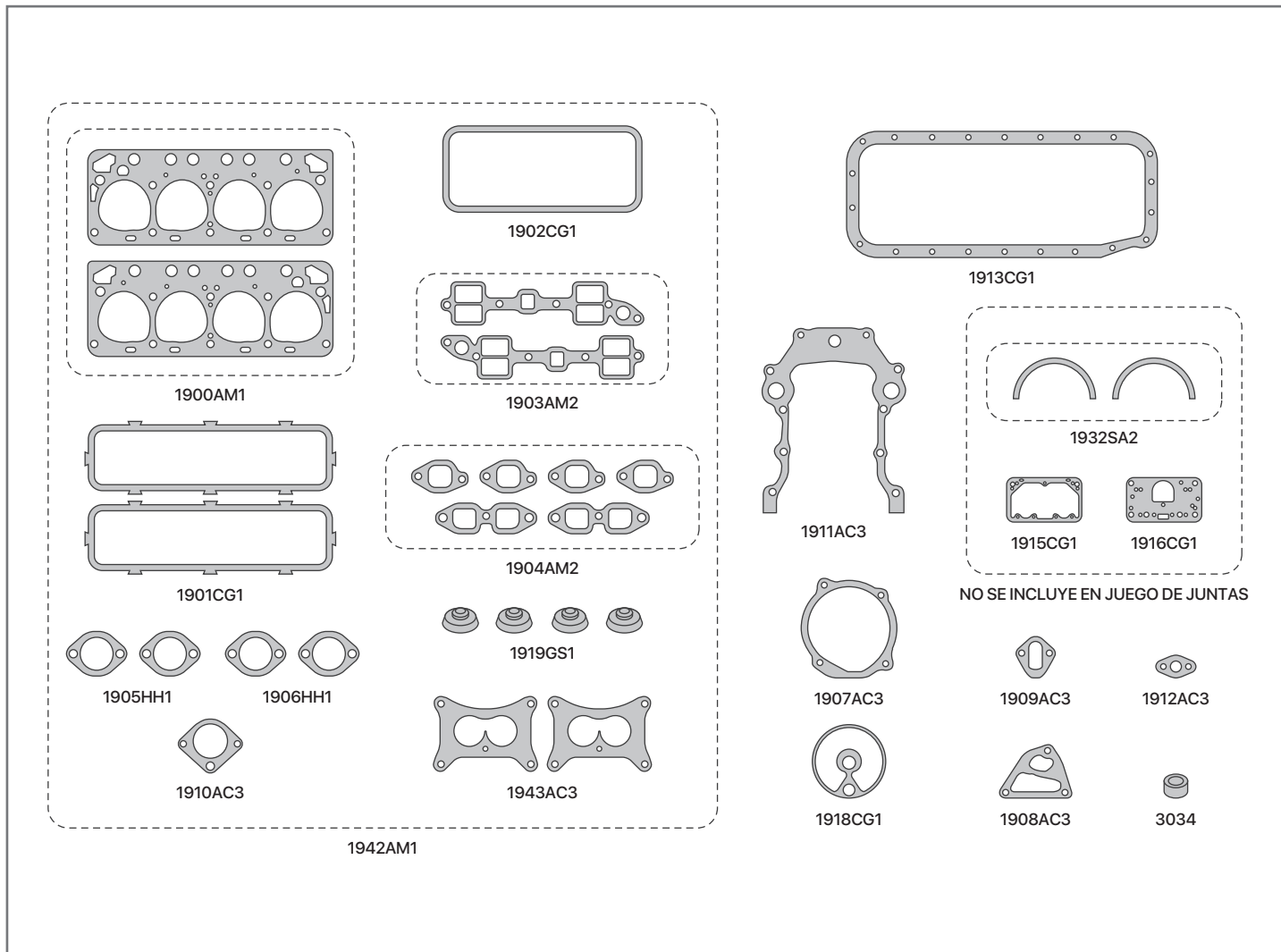

SINONIMO	Nº ORIG	DESCRIPCIÓN
1900AM1		JUNTA TAPA DE CILINDRO
1901CG1		JUNTA TAPA DE VALVULA
1902CG1		JTA TAPA BOTAD. - TORTUGA ADMISION
1913CG1		JUNTA PARA CARTER
1903AM2		JUEGO DE JUNTAS MULTIPLE ADMISION
1904AM2		JUEGO DE JUNTAS MULTIPLE ESCAPE
1905HH1		JUNTA SALIDA DE ESCAPE
1905HL1		JTA SALIDA DE ESCAPE - LAM. DE CHAPA
1906HH1		JUNTA ACOPLE SALIDA DE ESCAPE
1906HL1		JTA ACOP. SAL. DE ESC. - LAM. DE CHAPA
1907AC3		JUNTA BOMBA DE AGUA
1907AD3		JUNTA BOMBA DE AGUA
1908AC3		JUNTA BOMBA DE ACEITE
1909AC3		JUNTA BOMBA DE NAFTA
1910AC3		JUNTA TAPA TERMOSTATO
1911AC3		JUNTA TAPA DE DISTRIBUCION
1911AD3		JUNTA TAPA DE DISTRIBUCION

SINONIMO	Nº ORIG	DESCRIPCIÓN
1912AC3		JUNTA BRIDA BOMBA DE AGUA
1915AD4		JTA CUBA DE CARBUR. HOLLEY - ABIERTA
1915CG1		JTA CUBA DE CARBUR. HOLLEY - ABIERTA
1916AD4		JTA CUBA DE CARBUR. HOLLEY - CERRADA
1916CG1		JTA CUBA DE CARBUR. HOLLEY - CERRADA
1918CG1		JUNTA BASE FILTRO DE ACEITE
1919GS1		ARANDELA AJUSTE TAPA DE VALVULA
1943AC3		JTA BASE DE CARBUR. HOLLEY - 2 BOCA
3034		BUJE BOMBA DE ACEITE
1942AM1		JGO DESMONTAJE P. TAPA DE CILINDRO
1940VA1		JGO DE JTAS P/MOTOR (SIN JTA T. CIL.)
1941AM1		JGO DE JUNTAS PARA MOTOR COMPLETO
		<b>DEMÁS ARTICULOS RELACIONADOS AL MOTOR</b>
		<b>NO SE COLOCAN EN EL JUEGO DE JUNTAS</b>
1921VA1		JUEGO DE CARBURADOR HOLLEY - 2 BOCA
1932SA2		JGO EMPAQ. DE BANCADA (GRAFITO PURO)

# 1959AM1

FORD FIESTA / KA / COURIER 1297cc -  
MOTOR ENDURA OHV-HCS - DESDE 1991/...



# IMPERIAL®

UNA BUENA JUNTA

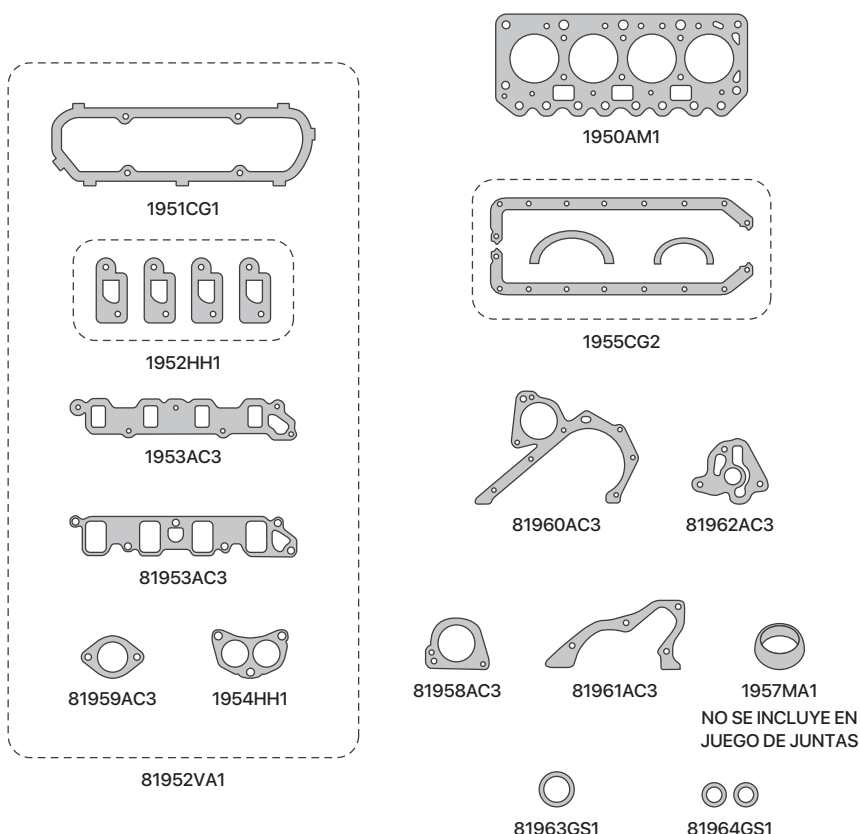

SINONIMO	Nº ORIG	DESCRIPCIÓN
1950AM1		JUNTA TAPA DE CILINDRO
1951CG1		JUNTA TAPA DE VALVULA
1955CG2		JUEGO DE JUNTAS PARA CARTER
1952AM1		JUEGO DE JTAS MULTIPLE DE ESCAPE
1952HH1		JGO DE JTAS MULT.DE ESC-CHA/B/CHA
1952HL1		JGO DE JTAS MULT.DE ESC-LAM. CHAPA
1953AC3		JUNTA MULTIPLE DE ADMISION - FIESTA
81953AC3		JUNTA MULTIPLE DE ADMISION - KA
1954HH1		JUNTA SALIDA DE ESCAPE
1954HL1		JTA SALIDA DE ESCAPE - LAM. DE CHAPA
1957MA1		JUNTA ANILLO ACOPLE CAÑO DE ESCAPE

SINONIMO	Nº ORIG	DESCRIPCIÓN
81958AC3		JUNTA BOMBA DE AGUA
81959AC3		JUNTA TAPA TERMOSTATO
81960AC3		JUNTA TAPA DE DISTRIBUCION
81961AC3		JUNTA BANCADA TRASERA
81962AC3		JUNTA BOMBA DE ACEITE
81963GS1		ORING BOMBA DE ACEITE
81964GS1		ORING BOMBA DE NAFTA
81952VA1		JGO DESMONTAJE P. TAPA DE CILINDRO (SIN JTA T. CIL.)
1958VA1		JGO DE JTAS P/MOTOR (SIN JTA T. CIL.)
1959AM1		JGO DE JUNTAS PARA MOTOR COMPLETO

# 1965AM1

FORD F-100 / 350 / 600 /

FAIRLANE V8 FASE II 4785cc - DESDE 1969/76



# IMPERIAL®

UNA BUENA JUNTA

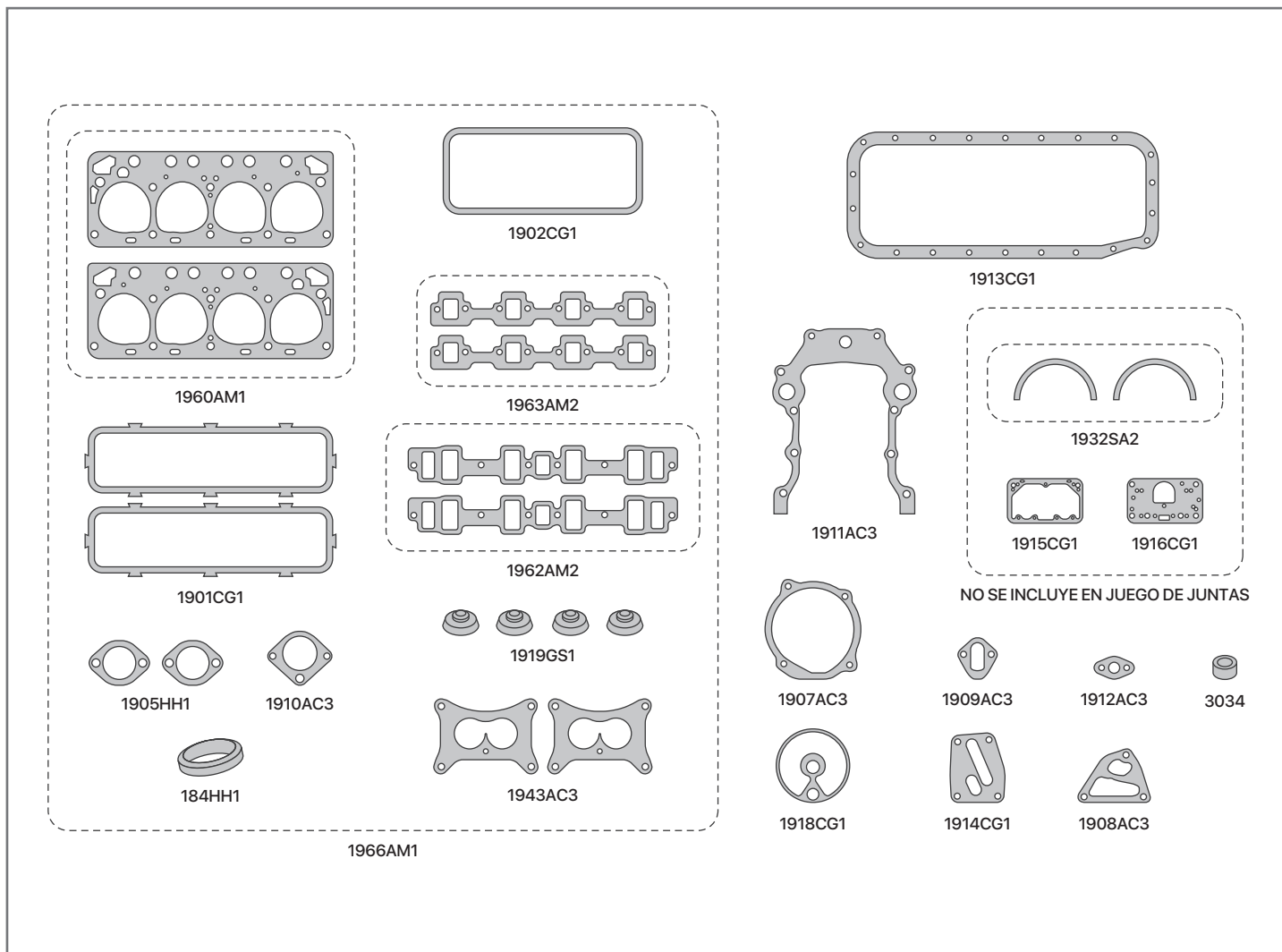

SINONIMO	Nº ORIG	DESCRIPCIÓN
1960AM1		JUNTA TAPA DE CILINDRO
1901CG1		JUNTA TAPA DE VALVULA
1902CG1		JTA TAPA BOTAD. - TORTUGA ADMISIONJUNTA
1913CG1		PARA CARTER
1962AM2		JUEGO DE JUNTAS MULTIPLE ADMISION
1963AM2		JUEGO DE JUNTAS MULTIPLE ESCAPE
1905HH1		JUNTA SALIDA DE ESCAPE
1905HL1		JTA SALIDA DE ESCAPE - LAM. DE CHAPA
184HH1		JUNTA SALIDA DE ESCAPE - ANILLO
1907AC3		JUNTA BOMBA DE AGUA
1907AD3		JUNTA BOMBA DE AGUA
1908AC3		JUNTA BOMBA DE ACEITE
1909AC3		JUNTA BOMBA DE NAFTA
1910AC3		JUNTA TAPA TERMOSTATO
1911AC3		JUNTA TAPA DE DISTRIBUCION
1911AD3		JUNTA TAPA DE DISTRIBUCION
1912AC3		JUNTA BRIDA BOMBA DE AGUA

SINONIMO	Nº ORIG	DESCRIPCIÓN
1914CG1		JUNTA ACOPLA FILTRO DE ACEITE
1915AD4		JTA CUBA DE CARBUR. HOLLEY - ABIERTA
1915CG1		JTA CUBA DE CARBUR. HOLLEY - ABIERTA
1916AD4		JTA CUBA DE CARBUR. HOLLEY - CERRADA
1916CG1		JTA CUBA DE CARBUR. HOLLEY - CERRADA
1918CG1		JUNTA BASE FILTRO DE ACEITE
1919GS1		ARANDELA AJUSTE TAPA DE VALVULA
1943AC3		JTA BASE DE CARBUR. HOLLEY - 2 BOCA
3034		BUJE BOMBA DE ACEITE
1966AM1		JGO DESMONTAJE P. TAPA DE CILINDRO
1964VA1		JGO DE JTAS P/MOTOR (SIN JTA T. CIL.)
1965AM1		JGO DE JUNTAS PARA MOTOR COMPLETO
		<b>DEMÁS ARTICULOS RELACIONADOS AL MOTOR</b>
		<b>NO SE COLOCAN EN EL JUEGO DE JUNTAS</b>
1967VA1		JUEGO DE CARBURADOR HOLLEY - 2 BOCA
1932SA2		JGO EMPAQ. DE BANCADA (GRAFITO PURO)

# 1989AM1

FORD ESCORT L - GL 1555cc /  
VW SAVEIRO / GOL - MOTOR CHT



# IMPERIAL®

UNA BUENA JUNTA

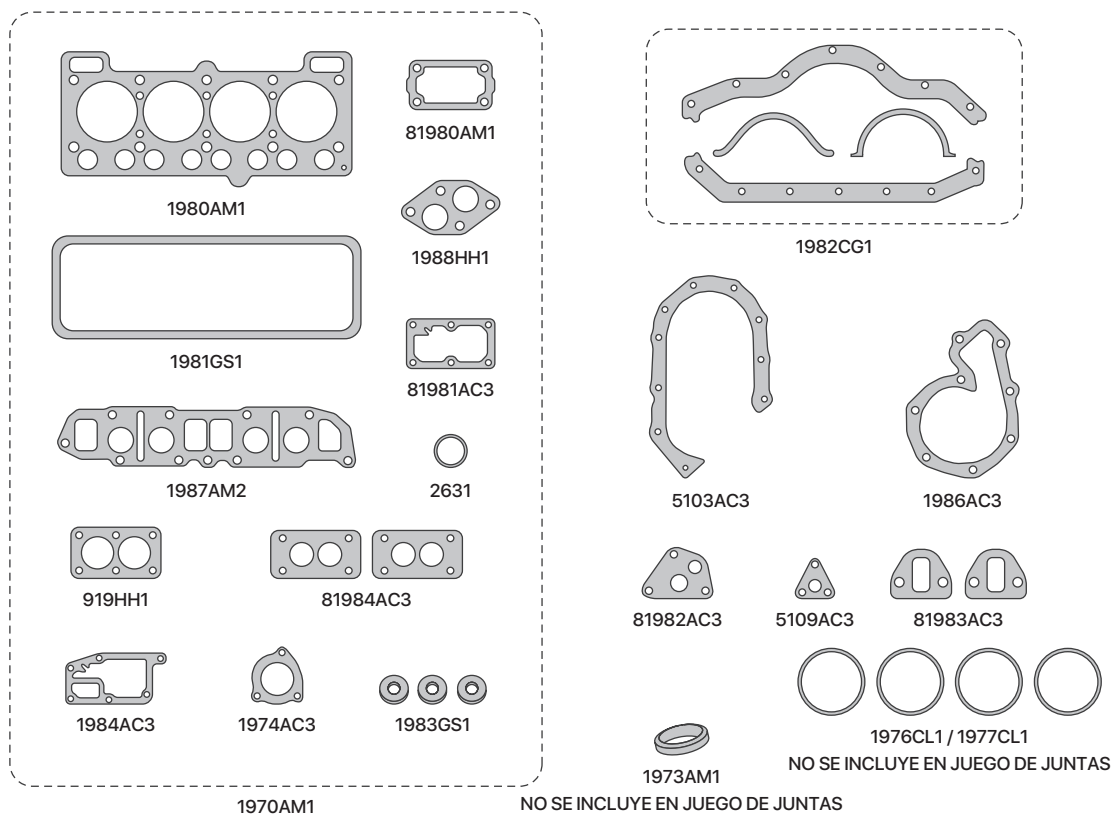

SINONIMO	Nº ORIG	DESCRIPCIÓN
1980AM1		JUNTA TAPA DE CILINDRO
1981GS1		JUNTA TAPA DE VALVULA
1982CG2		JUEGO DE JUNTAS PARA CARTER
1982CG4		JGO DE JUNTAS PARA CARTER - CON TELA
1987AM2		JUNTA ADMISION Y ESCAPE
81980AM1		JUNTA ENTREMULTIPLE ESCAPE
1973MA1		ANILLO ACOPLE CAÑO DE ESCAPE
1988HH1		JUNTA SALIDA DE ESCAPE - FORD
919HH1		JUNTA SALIDA DE ESCAPE - VW
1984AC3		JUNTA BASE BOMBA DE AGUA
1986AC3		JUNTA CUERPO BOMBA DE AGUA
81981AC3		JUNTA CAMARA DE AGUA
1974AC3		JUNTA TAPA TERMOSTATO
81983AC3		JUNTA BASE BOMBA DE NAFTA

SINONIMO	Nº ORIG	DESCRIPCIÓN
81982AC3		JUNTA BASE BOMBA DE ACEITE
1983GS1		ARANDELA AJUSTE TAPA DE VALVULA
81984AC3		JUNTA BASE DE CARBURADOR
5103AC3		JUNTA TAPA DE DISTRIBUCION
5109AC3		JUNTA TAPA BOMBA DE ACEITE
2631		ORING CAÑO DE AGUA
1970AM1		JGO DESMONTAJE P. TAPA DE CILINDRO
81989VA1		JGO DE JTAS P/MOTOR (SIN JTA T. CIL.)
1989AM1		JGO DE JUNTAS PARA MOTOR COMPLETO
		<b>DEMÁS ARTICULOS RELACIONADOS AL MOTOR</b>
		<b>NO SE COLOCAN EN EL JUEGO DE JUNTAS</b>
1985VA1		JGO DE CARB. WEBER BRASILEIRO-2 BOC.
1976CL1		JGO SUPLEMENTO DE CAMISA - 0,10 mm
1977CL1		JGO SUPLEMENTO DE CAMISA - 0,12 mm

# 2004AM1

FORD TAUNUS L - GXL 1990 cc - MOTOR OHC  
- DESDE 1974/...



# IMPERIAL®

UNA BUENA JUNTA

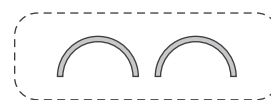
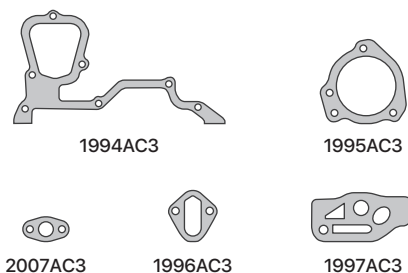
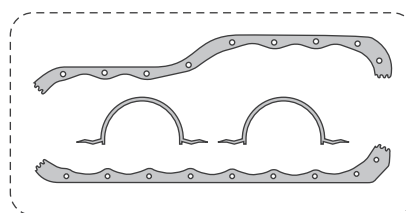
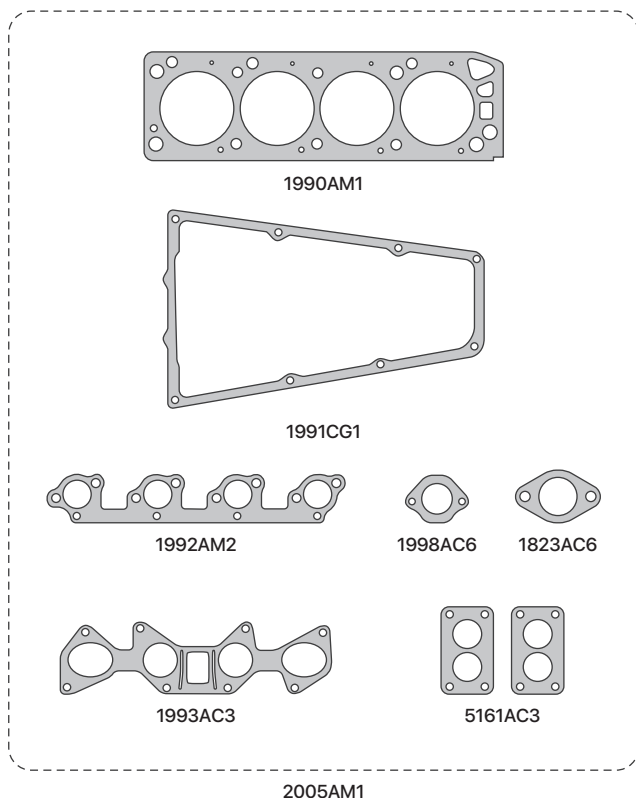

NO SE INCLUYE EN JUEGO DE JUNTAS

SINONIMO	Nº ORIG	DESCRIPCIÓN	SINONIMO	Nº ORIG	DESCRIPCIÓN
1990AM1		JUNTA TAPA DE CILINDRO	1996AC3		JUNTA BOMBA DE NAFTA
1991CG1		JUNTA TAPA DE VALVULA	1997AC3		JUNTA BASE BOMBA DE ACEITE
1991CG4		JUNTA TAPA DE VALVULA - CON TELA	2007AC3		JUNTA TUBO CAÑO DE ACEITE
1999CG2		JUEGO DE JUNTAS PARA CARTER	1823AC6		JTA BASE DE CARBURADOR HOLLEY CHICO
1999CG5		JGO DE JUNTAS PARA CARTER - CON TELA	5161AC3		JTA BASE DE CARBURAD. SOLEX - 2 BOCA
1992AM2		JUNTA MULTIPLE DE ESCAPE	2005AM1		JGO DESMONTAJE P. TAPA DE CILINDRO
1993AC3		JUNTA MULTIPLE DE ADMISION	2003VA1		JGO DE JTAS P/MOTOR (SIN JTA T. CIL.)
1994AC3		JUNTA TAPA DE DISTRIBUCION	2004AM1		JGO DE JUNTAS PARA MOTOR COMPLETO
1994AD3		JUNTA TAPA DE DISTRIBUCION			<b>DEMÁS ARTICULOS RELACIONADOS AL MOTOR</b>
1995AC3		JUNTA BOMBA DE AGUA			<b>NO SE COLOCAN EN EL JUEGO DE JUNTAS</b>
1995AD3		JUNTA BOMBA DE AGUA	2000VA1		JUEGO CARBURADOR ZENITH GALILEO
1998AC6		JUNTA TAPA TERMOSTATO	2006SA2		JGO EMPAQ. DE BANCADA (GRAFITO PURO)
1998AD4		JUNTA TAPA TERMOSTATO			

# 2018AM1

FORD TAUNUS / SIERRA / SIERRA XR4 /  
FALCON 2299cc - MOTOR OHC - DESDE  
1975/...



# IMPERIAL®

UNA BUENA JUNTA

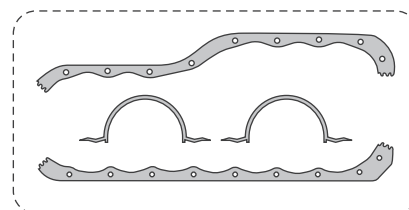
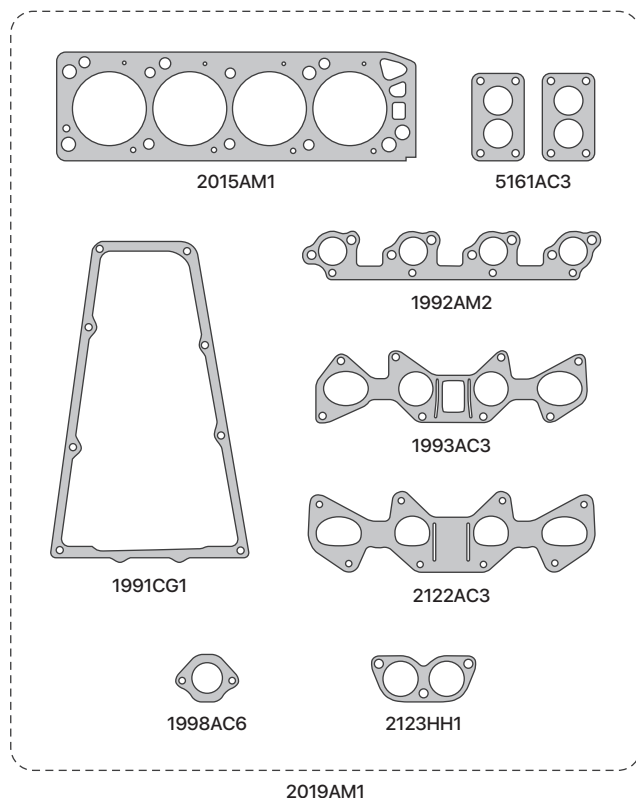

1999CG2

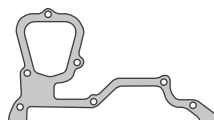

1994AC3



1995AC3



2007AC3



1996AC3



1997AC3

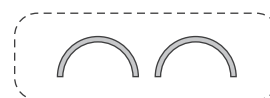

2006SA2

NO SE INCLUYE EN JUEGO DE JUNTAS

SINONIMO	Nº ORIG	DESCRIPCIÓN
2015AM1		JUNTA TAPA DE CILINDRO
1991CG1		JUNTA TAPA DE VALVULA
1991CG4		JUNTA TAPA DE VALVULA - CON TELA
1999CG2		JUEGO DE JUNTAS PARA CARTER
1999CG5		JGO DE JUNTAS PARA CARTER - CON TELA
1992AM2		JUNTA MULTIPLE DE ESCAPE
1993AC3		JUNTA MULTIPLE DE ADMISION - TAUNUS
2122AC3		JUNTA MULTIPLE DE ADMISION - SIERRA
2123HH1		JUNTA SALIDA DE ESCAPE
2123HL1		JTA SALIDA DE ESCAPE - LAM. DE CHAPA
1994AC3		JUNTA TAPA DE DISTRIBUCION
1994AD3		JUNTA TAPA DE DISTRIBUCION
1995AC3		JUNTA BOMBA DE AGUA
1995AD3		JUNTA BOMBA DE AGUA
1998AC6		JUNTA TAPA TERMOSTATO

SINONIMO	Nº ORIG	DESCRIPCIÓN
1998AD4		JUNTA TAPA TERMOSTATO
1996AC3		JUNTA BOMBA DE NAFTA
1997AC3		JUNTA BASE BOMBA DE ACEITE
2007AC3		JUNTA TUBO CAÑO DE ACEITE
5161AC3		JTA BASE DE CARBURAD. SOLEX - 2 BOCA
2019AM1		JGO DESMONTAJE P. TAPA DE CILINDRO
2120VA1		JGO DE JNTAS P/MOTOR (SIN JTA T. CIL.)
2018AM1		JGO DE JUNTAS PARA MOTOR COMPLETO
		<b>DEMÁS ARTICULOS RELACIONADOS AL MOTOR</b>
		<b>NO SE COLOCAN EN EL JUEGO DE JUNTAS</b>
2016VA1		JGO CARB. SOLEX-2 BOC.-TAUNUS GT/GXL
2025VA1		JGO CARB. SOLEX-2 BOC.-TAUNUS GHIA/SP
2102VA1		JGO CARB. SOLEX-2 BOC.-TAU.L/SIER. GHIA
2124VA1		JGO CARB. SOLEX TEIE-2 BOC.-SIERRA

# 2039VA1

FORD 1753cc DIESEL-TD / FIESTA / ESCORT  
/ COURIER / ORION / MONDEO - MOTOR  
ENDURA D18 T/TI - DESDE 1991/...



# IMPERIAL®

UNA BUENA JUNTA

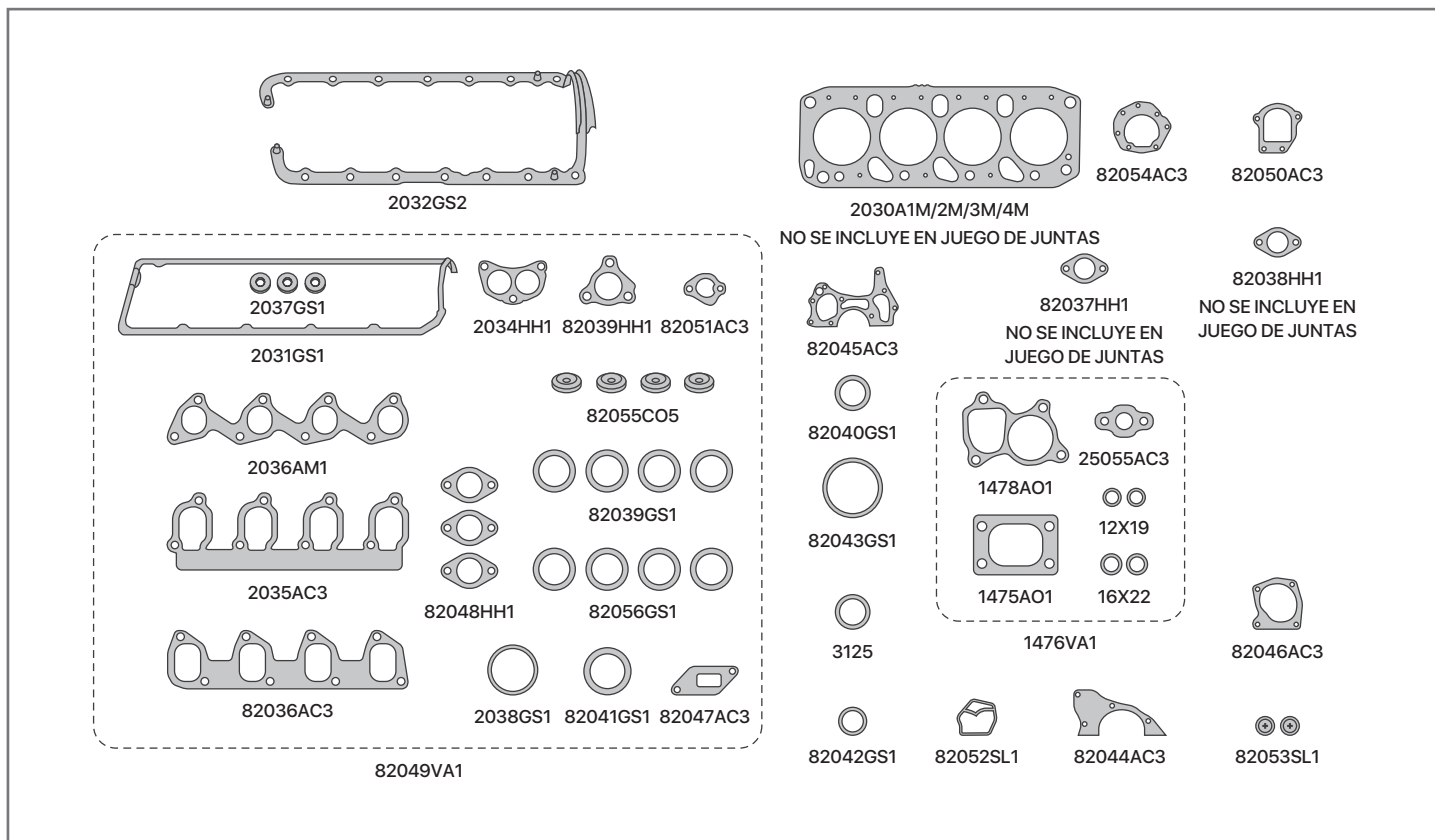

SINONIMO	Nº ORIG	DESCRIPCIÓN
2031GS1		JUNTA TAPA DE VALVULA
2032GS2		JUNTA PARA CARTER
2032SL2		JUNTA PARA CARTER - SILICONA
2035AC3		JUNTA MULTIPLE DE ADMISION
2036AM1		JUNTA MULTIPLE DE ESCAPE
2036HH1		JUNTA MULTIPLE DE ESCAPE - CHA/B/CHA
82036AC3		JTA MULTIPLE DE ADMIS. - MOTOR TURBO
2034HH1		JUNTA SALIDA DE ESCAPE
2034HL1		JTA SALIDA DE ESCAPE - LAM. DE CHAPA
82037HH1		JTA ACOP. SAL. DE ESC - ESCORT
82038HH1		JTA ACOP. SAL. DE ESC. - FIESTA/COURIER
2037GS1		ARANDELA AJUSTE TAPA DE VALVULA
2038GS1		ANILLO TERMOSTATO
82039HH1		JUNTA SALIDA DE ESCAPE A TURBO
82044AC3		JUNTA BANCADA TRASERA
82045AC3		JUNTA BANCADA DELANTERA
82046AC3		JUNTA BOMBA DE AGUA
82047AC3		JUNTA MANDO BOMBA DE VACIO
82048HH1		JUNTA VALVULA REGULADORA DE GASES
82050AC3		JUNTA PORTA RETEN MANDO AUXILIAR
82051AC3		JUNTA TERMOSTATO
82052SL1		JUNTA BOMBA DE ACEITE
82054AC3		JUNTA PORTA RETEN BANCADA TRASERA

SINONIMO	Nº ORIG	DESCRIPCIÓN
82039GS1		ORING 46.2x3.5
82040GS1		ORING 40x3
82041GS1		ORING 52.4x2.6
82042GS1		ORING 20.5x2.5
82043GS1		ORING 91x1.8
82053SL1		ORING TAPON DISTRIBUCION
82055CO5		JUEGO ARANDELA INYECTORES
82056GS1		ORING ENTRADA ADMISION
1475AO1		JUNTA BASE TURBO
1476VA1		JUEGO DE JUNTAS PARA TURBO
1478AO1		JUNTA TURBO
25055AC3		JUNTA DRENAJE ACEITE TURBO
3125		OINRG 52x3 BOMBA DEPRESORA
82049VA1		JGO DESM. P/TAPA DE CIL. (SIN JTA T. CIL.)
2039SW1		JGO DE JTAS P/MOTOR (SIN JTA T. CIL.)
2039VA1		JGO DE JTAS P/MOTOR (SIN JTA T. CIL.)
		<b>DEMÁS ARTICULOS RELACIONADOS AL MOTOR</b>
		<b>NO SE COLOCAN EN EL JUEGO DE JUNTAS</b>
2030A1M		JTA TAPA DE CILIND. - 1 MUESCA 1,36mm
2030A2M		JTA TAPA DE CILIND. - 2 MUESCA 1,47mm
2030A3M		JTA TAPA DE CILIND. - 3 MUESCA 1,55mm
2030A4M		JTA TAPA DE CILIND. - 4 MUESCA 1,64mm



# 2079VA1

FORD F-100 / F-150 4.9 INYECCION  
MOTOR 300 CID



# IMPERIAL®

UNA BUENA JUNTA

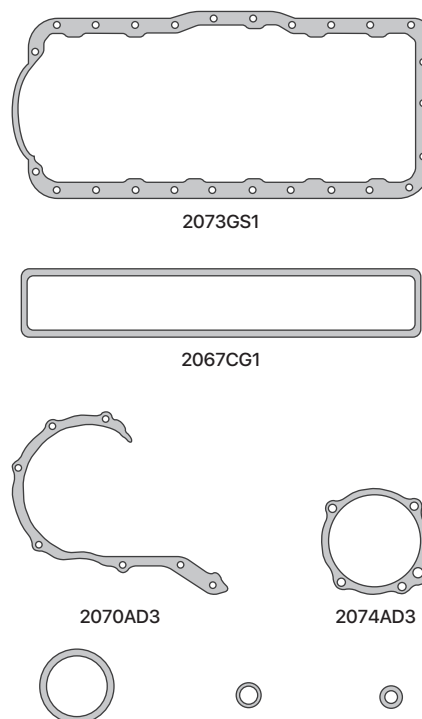
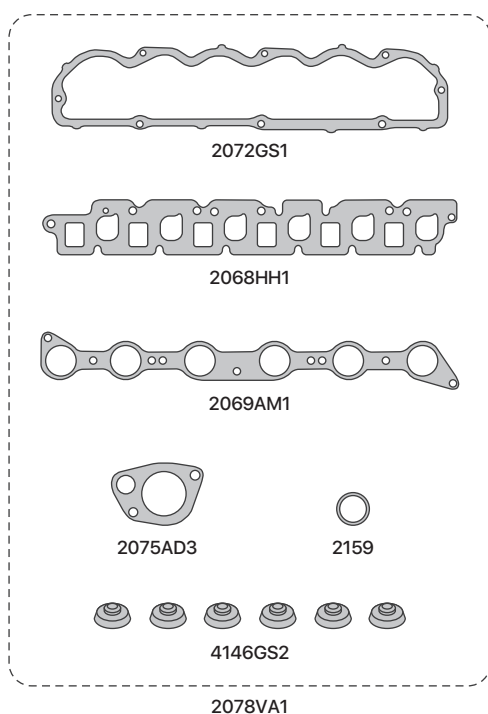

SINONIMO	Nº ORIG	DESCRIPCIÓN
2072GS1		JUNTA TAPA DE VALVULA
2067CG1		JUNTA TAPA DE BOTADORES
2073GS1		JUNTA PARA CARTER
2068HH1		JUNTA MULTIPLE DE ESCAPE
2069AM1		JUNTA MULTIPLE DE ADMISION

SINONIMO	Nº ORIG	DESCRIPCIÓN
2070AD3		JUNTA TAPA DE DISTRIBUCION
2074AD3		JUNTA BOMBA DE AGUA
2075AD3		JUNTA TERMOSTATO
2078VA1		JGO DESM. P/TAPA DE CIL. (SIN JTA T. CIL.)
2079VA1		JGO DE JTAS P/MOTOR (SIN JTA T. CIL.)

# 2110AM1

FORD SIERRA L 1597cc - MOTOR OHC - DESDE 1984/...



**IMPERIAL**  
UNA BUENA JUNTA

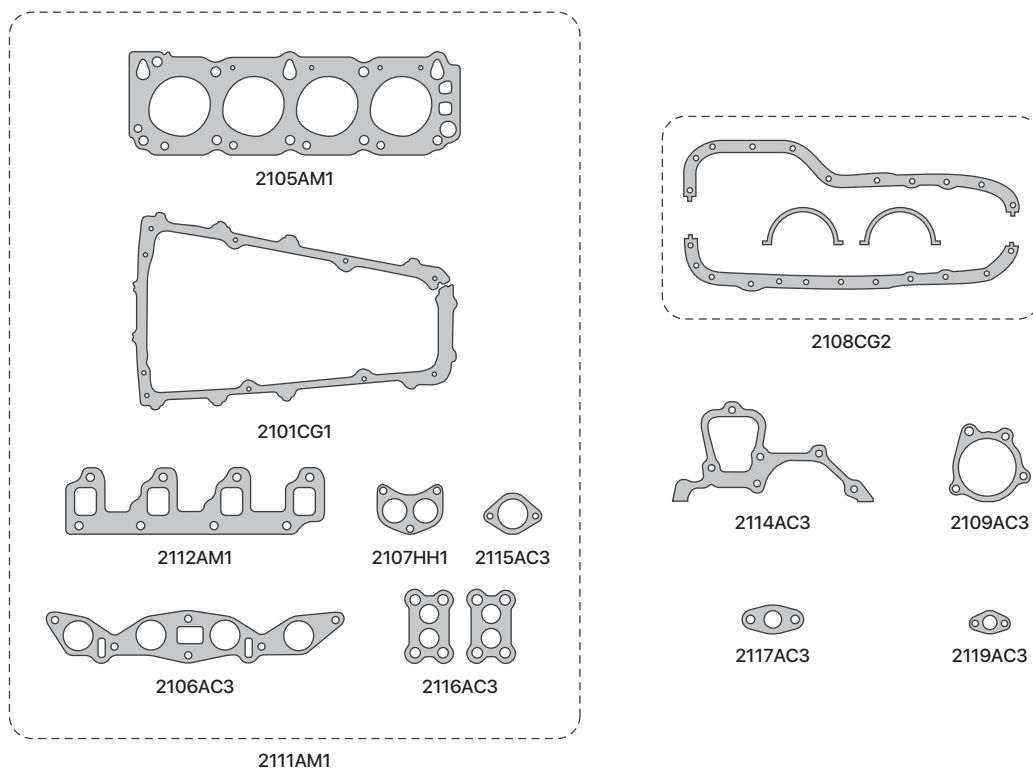

SINONIMO	Nº ORIG	DESCRIPCIÓN
2105AM1		JUNTA TAPA DE CILINDRO
2101CG1		JUNTA TAPA DE VALVULA
2101CG4		JUNTA TAPA DE VALVULA - CON TELA
2108CG2		JUEGO DE JUNTAS PARA CARTER
2106AC3		JUNTA MULTIPLE DE ADMISION
2112AM2		JUNTA MULTIPLE DE ESCAPE
2107HH1		JUNTA SALIDA DE ESCAPE
2114AC3		JUNTA TAPA DE DISTRIBUCION
2109AC3		JUNTA BOMBA DE AGUA
2115AC3		JUNTA TAPA TERMOSTATO

SINONIMO	Nº ORIG	DESCRIPCIÓN
2119AC3		JUNTA BOMBA DE NAFTA
2117AC3		JUNTA BASE BOMBA DE ACEITE
2116AC3		JUNTA BASE DE CARBURADOR
2111AM1		JGO DESMONTAJE P. TAPA DE CILINDROJGO
2118VA1		DE JTAS P/MOTOR (SIN JTA T. CIL.)
2110AM1		JGO DE JUNTAS PARA MOTOR COMPLETO
		<b>DEMÁS ARTICULOS RELACIONADOS AL MOTOR</b>
		<b>NO SE COLOCAN EN EL JUEGO DE JUNTAS</b>
2100VA1		JGO DE CARB. WEBER 84HF 1984-2 BOC.
2113VA1		JGO DE CARB. WEBER BRASIL.1987-2 BOC.

# 2148VA1

FORD 1398cc TDCI - TD FIESTA / ECOSPORT  
 - MOTOR F6JA / F6JB / DV4TD - DURATORQ  
 - CITROEN C3 / PEUGEOT 206 / 307



# IMPERIAL®

UNA BUENA JUNTA

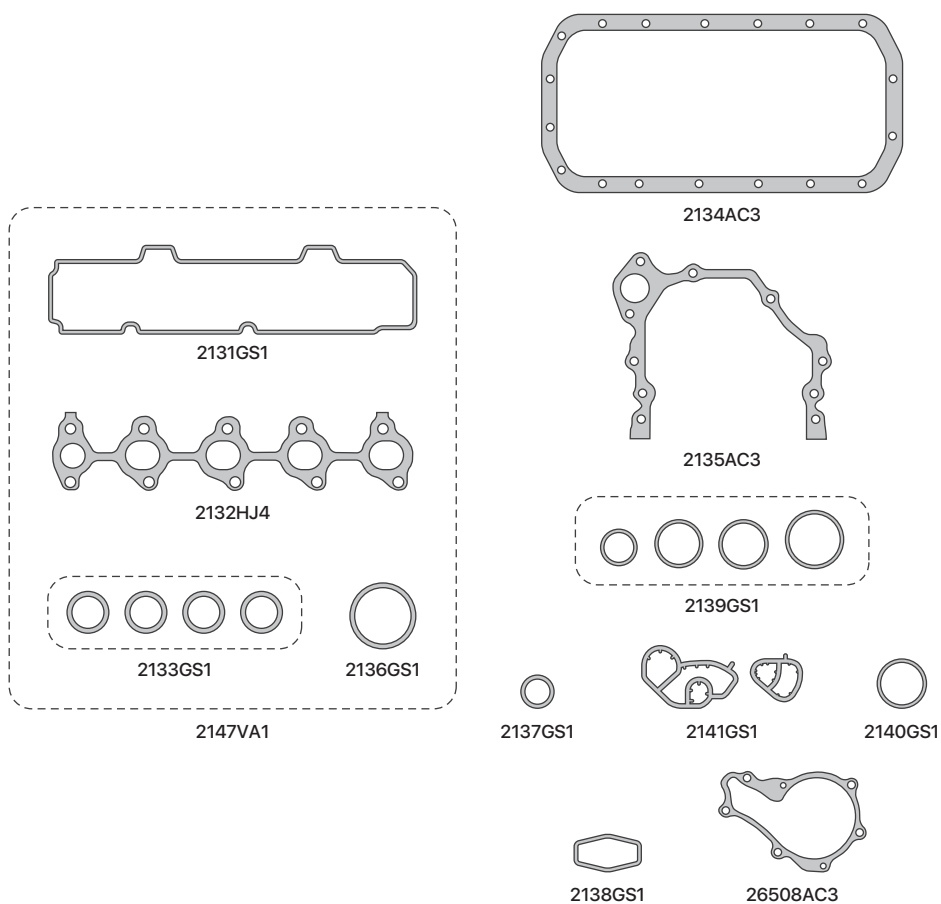

SINONIMO	Nº ORIG	DESCRIPCIÓN
2131GS1		JUNTA TAPA DE VALVULAS
2134AC3		JUNTA PARA CARTER
2132AM1		JUNTA MULTIPLE DE ESCAPE
2132HJ4		JUNTA MULTIPLE DE ESCAPE-ACERO
2133GS1		JUEGO ORING MULTIPLE ADMISION
2135AC3		JUNTA TAPA DE DISTRIBUCION
2137GS1		ORING BOMBA DE ACEITE
26508AC3		JUNTA BOMBA DE AGUA

SINONIMO	Nº ORIG	DESCRIPCIÓN
2138GS1		ORING CHUPADOR ACEITE
2136GS1		ORING CAJA MARIPOSA
2139GS1		JUEGO ORING REFRIGERADOR DE ACEITE
2140GS1		ORING CAÑO BOMBA VACIO
2141GS1		JUEGO ADAPTADOR FILTRO DE ACEITE
2147VA1		JGO DESM. P/TAPA DE CIL. (SIN JTA T. CIL)
2148VA1		JGO DE JTAS P/MOTOR (SIN JTA T. CIL.)

# 25328AM1

FORD MONDEO / ESCORT / FIESTA /  
ORION 1796cc 16V - MOTOR ZETEC



# IMPERIAL®

UNA BUENA JUNTA

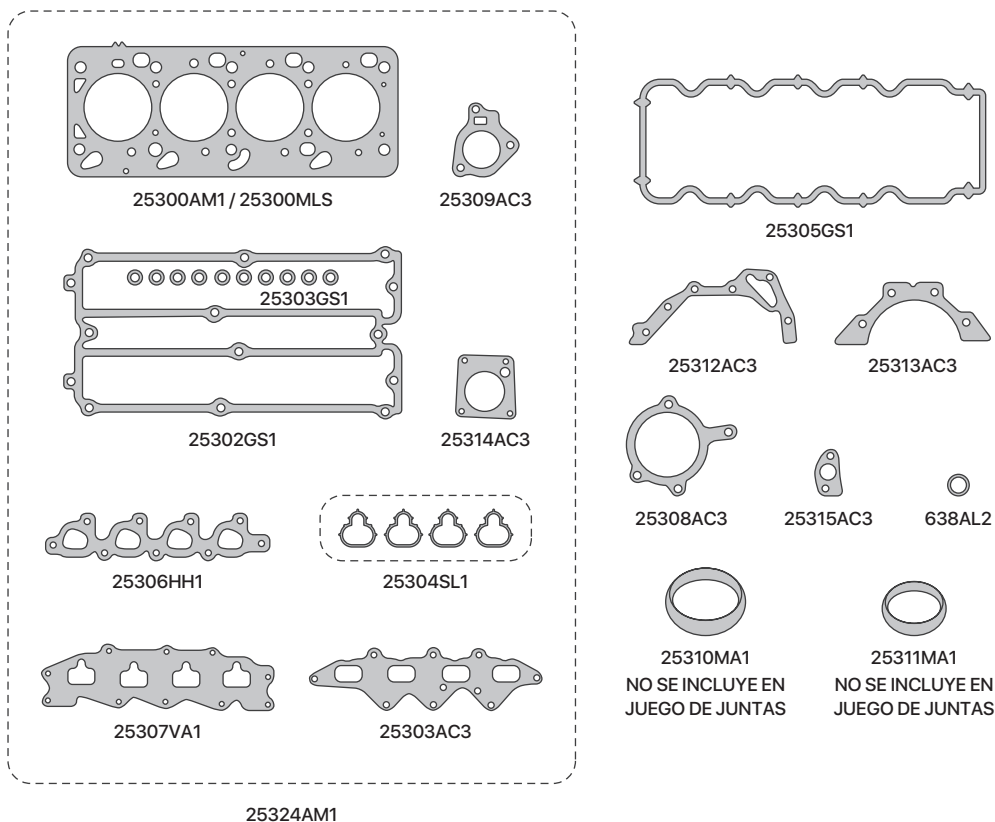

SINONIMO	Nº ORIG	DESCRIPCIÓN	SINONIMO	Nº ORIG	DESCRIPCIÓN
25300AM1		JUNTA TAPA DE CILINDRO	25308AC3		JUNTA BOMBA DE AGUA
25300MLS		JTA TAPA DE CILIND. - MULTILAMINA	25309AC3		JUNTA TERMOSTATO
25302GS1		JUNTA TAPA DE VALVULA - NITRILO	25315AC3		JUNTA BOMBA DE ACEITE
25302SL1		JUNTA TAPA DE VALVULA - SILICONA	25312AC3		JTA BOMBA ACEITE - FRENTE MOTOR
25305GS1		JUNTA PARA CARTER - NITRILO	25313AC3		JUNTA BANCADA TRASERA
25305SL1		JUNTA PARA CARTER - SILICONA	25303GS1		TUBO AJUSTE TAPA DE VALVULA
25303AC3		JUNTA MULTIPLE DE ADMISION	638AL2		ARANDELA TAPON CARTER 16x22x1
25304SL1		JGO MULTIPLE DE ADMISION-1997/....	25314AC3		JUNTA PARA MARIPOSA
25306AM1		JUNTA MULTIPLE DE ESCAPE	25324AM1		JGO DESMONTAJE P.TAPA DE CILINDRO
25306HH1		JUNTA MULTIPLE DE ESCAPE CHA/B/CHA	25326VA1		JGO DESM. P/TAPA DE CIL. (SIN JTA T. CIL.)
25307VA1		JUNTA AISLANTE ADMISION	25327VA1		JGO DE JTAS P/MOTOR (SIN JTA T. CIL.)
25310MA1		JUNTA SALIDA DE ESCAPE - MONDEO	25328AM1		JGO DE JUNTAS PARA MOTOR COMPLETO
25311MA1		JUNTA SALIDA DE ESCAPE - ESCORT			

# 25329AM1

FORD MONDEO / ESCORT / FIESTA / ORION  
1979cc 16V - MOTOR ZETEC



# IMPERIAL®

UNA BUENA JUNTA

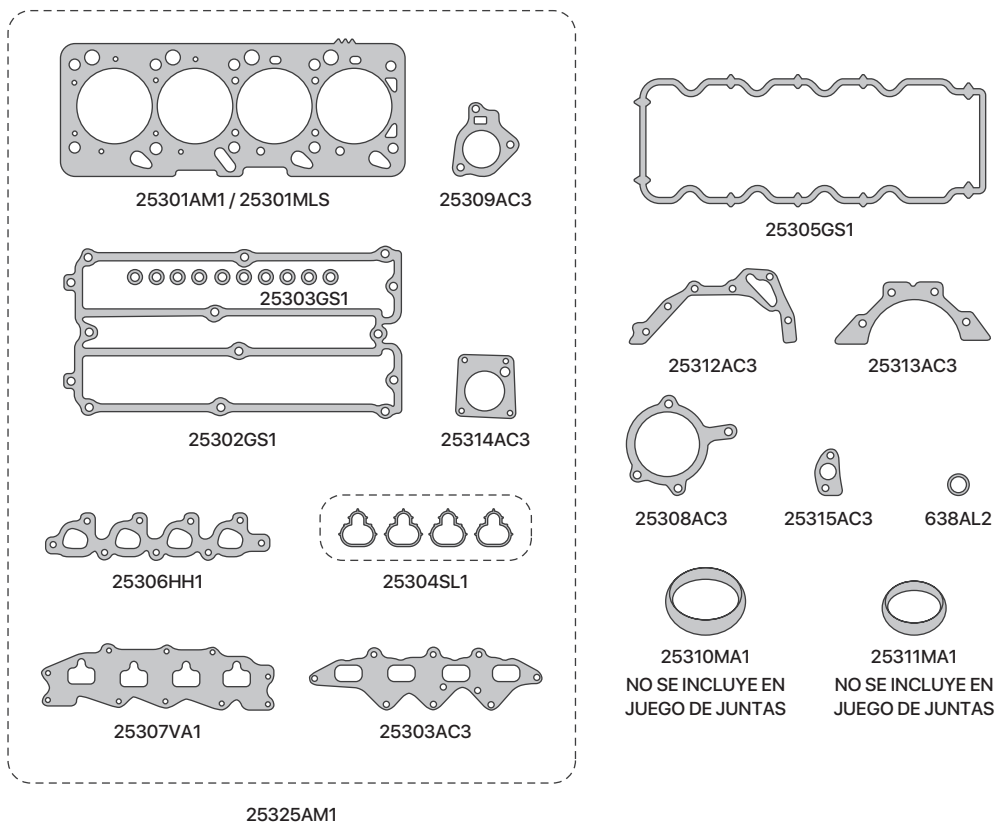

SINONIMO	Nº ORIG	DESCRIPCIÓN	SINONIMO	Nº ORIG	DESCRIPCIÓN
25301AM1		JUNTA TAPA DE CILINDRO	25308AC3		JUNTA BOMBA DE AGUA
25301MLS		JTA TAPA DE CILIND. - MULTILAMINA	25309AC3		JUNTA TERMOSTATO
25302GS1		JUNTA TAPA DE VALVULA - NITRILO	25315AC3		JUNTA BOMBA DE ACEITE
25302SL1		JUNTA TAPA DE VALVULA - SILICONA	25312AC3		JUNTA BOMBA ACEITE - FRENTE MOTOR
25305GS1		JUNTA PARA CARTER - NITRILO	25313AC3		JUNTA BANCADA TRASERA
25305SL1		JUNTA PARA CARTER - SILICONA	25303GS1		TUBO AJUSTE TAPA DE VALVULA
25303AC3		JUNTA MULTIPLE DE ADMISION	638AL2		ARANDELA TAPON CARTER 16x22x1
25304SL1		JGO MULTIPLE DE ADMISION -1997/....	25314AC3		JUNTA PARA MARIPOSA
25306AM1		JUNTA MULTIPLE DE ESCAPE	25326VA1		JGO DESM. P/TAPA DE CIL. (SIN JTA T. CIL)
25306HH1		JUNTA MULTIPLE DE ESCAPE CHA/B/CHA	25325AM1		JGO DESMONTAJE P. TAPA DE CILINDRO
25307VA1		JUNTA AISLANTE ADMISION	25327VA1		JGO DE JTAS P/MOTOR (SIN JTA T. CIL.)
25310MA1		JUNTA SALIDA DE ESCAPE - MONDEO	25329AM1		JGO DE JUNTAS PARA MOTOR COMPLETO
25311MA1		JUNTA SALIDA DE ESCAPE - ESCORT			

# 25448VA1

FORD TRANSIT 2496cc DIESEL - MOTOR  
4EB/BC/CA/FB/HC/EA/HB/EC/CB/GA/GB/GD



# IMPERIAL®

UNA BUENA JUNTA

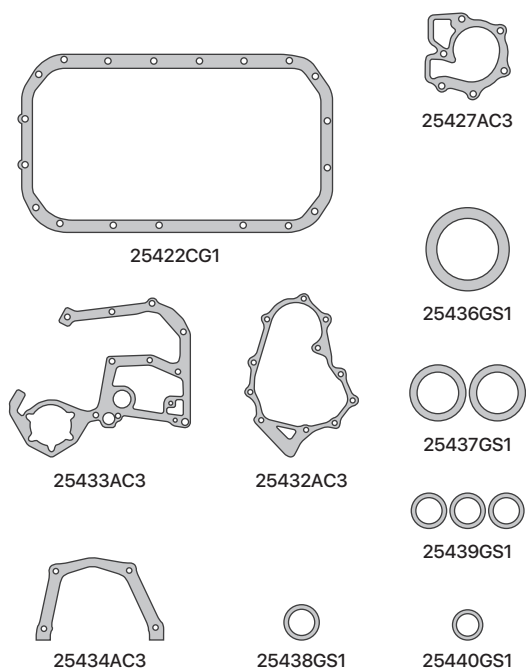
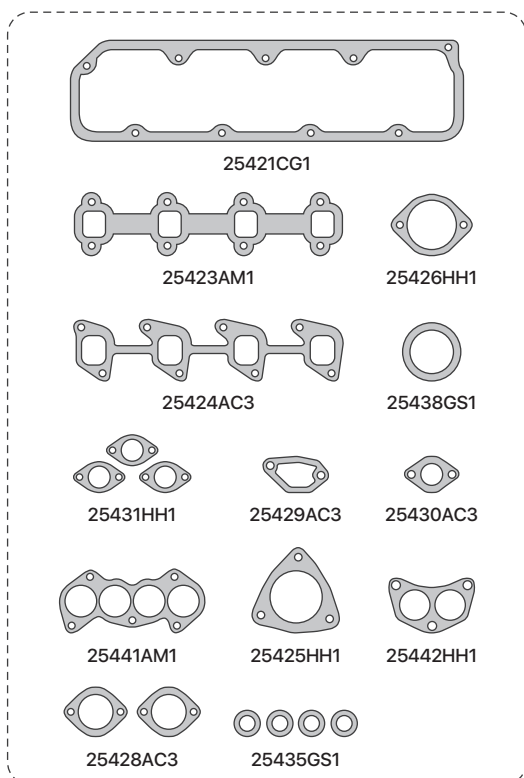

SE INCLUYE JUEGO DE ARANDELAS METALICAS

SINONIMO	Nº ORIG	DESCRIPCIÓN
25421CG1		JUNTA TAPA DE VALVULA
25422CG1		JUNTA PARA CARTER
25423AM1		JUNTA MULTIPLE DE ESCAPE
25424AC3		JUNTA MULTIPLE DE ADMISION
25441AM1		JUNTA ENTREMULTIPLE DE ESCAPE
25425HH1		JTA SALIDA DE ESCAPE - TRIANGULAR
25426HH1		JUNTA SALIDA DE ESCAPE - BRIDA
25442HH1		JUNTA SALIDA DE ESCAPE
25432AC3		JUNTA TAPA DE DISTRIBUCION
25433AC3		JUNTA PLACA DE DISTRIBUCION
25427AC3		JUNTA BOMBA DE AGUA
25428AC3		JUNTA TERMOSTATO

SINONIMO	Nº ORIG	DESCRIPCIÓN
25429AC3		JUNTA COPLE TERMOSTATO
25430AC3		JUNTA CALEFACTOR
25431HH1		JTA VALVULA REGULADORA DE GASES
25434AC3		JTA PORTA RETEN BANCAD TRASERA
25435GS1		ARANDELA AJUSTE TAPA DE VALVULA
25436GS1		ORING 69.5x3.5
25437GS1		ORING 30x3.5
25438GS1		ORING 21x3
25439GS1		ORING 19x3
25440GS1		ORING 18x3
25447VA1		JGO DESM. P/TAPA DE CIL. (SIN JTA T. CIL.)
25448VA1		JGO DE JTAS P/MOTOR (SIN JTA T. CIL.)

# 25619VA1

FORD 1753cc TDCI / TDI FOCUS/ FIESTA -  
MOTOR BHDA-BHDB DURATORQ - DESDE  
1998/...



# IMPERIAL®

UNA BUENA JUNTA

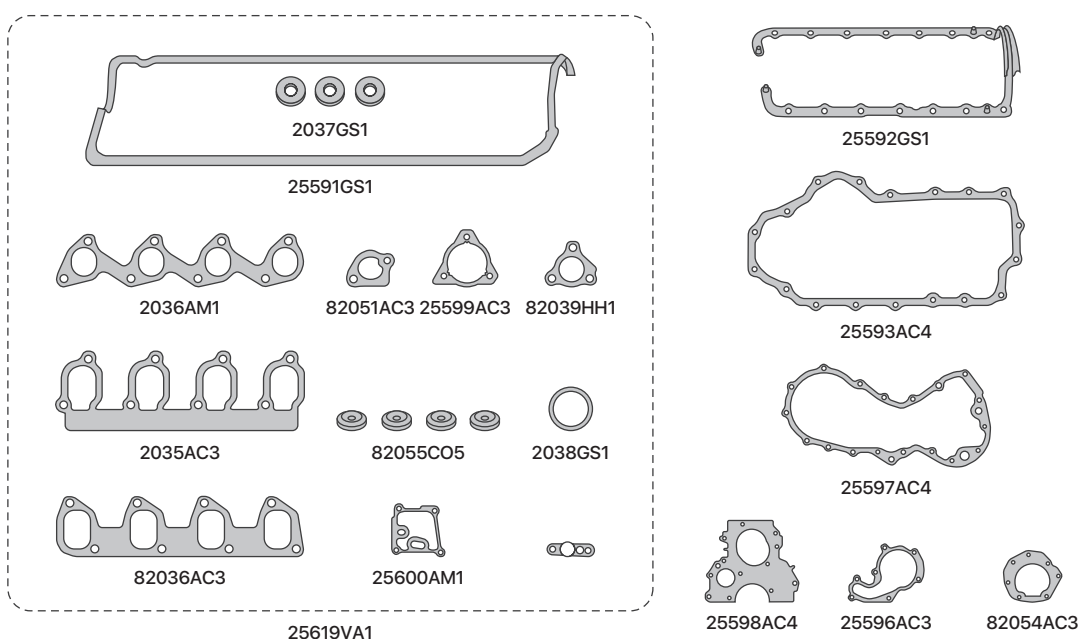

SINONIMO	Nº ORIG	DESCRIPCIÓN
25591GS1		JUNTA TAPA DE VALVULA
2035AC3		JUNTA MULTIPLE DE ADMISION
2036AM1		JUNTA MULTIPLE DE ESCAPE
2036HH1		JUNTA MULTIPLE DE ESCAPE - CHA/B/CHA
82036AC3		JTA MULTIPLE DE ADMIS. - MOTOR TURBO
82039HH1		JUNTA SALIDA DE ESCAPE A TURBO
25592GS2		JUNTA PARA CARTER
25593AC4		JUNTA PARA CARTER INFERIOR
25596AC3		JUNTA BOMBA DE AGUA
25597AC4		JTA FRENTE DISTRIB. - BOMBA DE ACEITE

SINONIMO	Nº ORIG	DESCRIPCIÓN
25598AC4		JUNTA FRENTE MOTOR
25599AC3		JUNTA BOMBA INYECTORA
25600AM1		JUNTA INTERCOOLER
82051AC3		JUNTA TERMOSTATO
82054AC3		JUNTA PORTA RETEN BANCADA TRASERA
82055CO5		JUEGO ARANDELA INYECTORES
2037GS1		ARANDELA AJUSTE TAPA DE VALVULA
2038GS1		ANILLO TERMOSTATO
25618VA1		JGO DESM. P/TAPA DE CIL. (SIN JTA T. CIL.)
25619VA1		JGO DE JTAS P/MOTOR (SIN JTA T. CIL.)

# 25898AM1

FORD KA / FIESTA 999cc - MOTOR ZETEC  
 ROCAM - DESDE 1999/...



# IMPERIAL®

UNA BUENA JUNTA

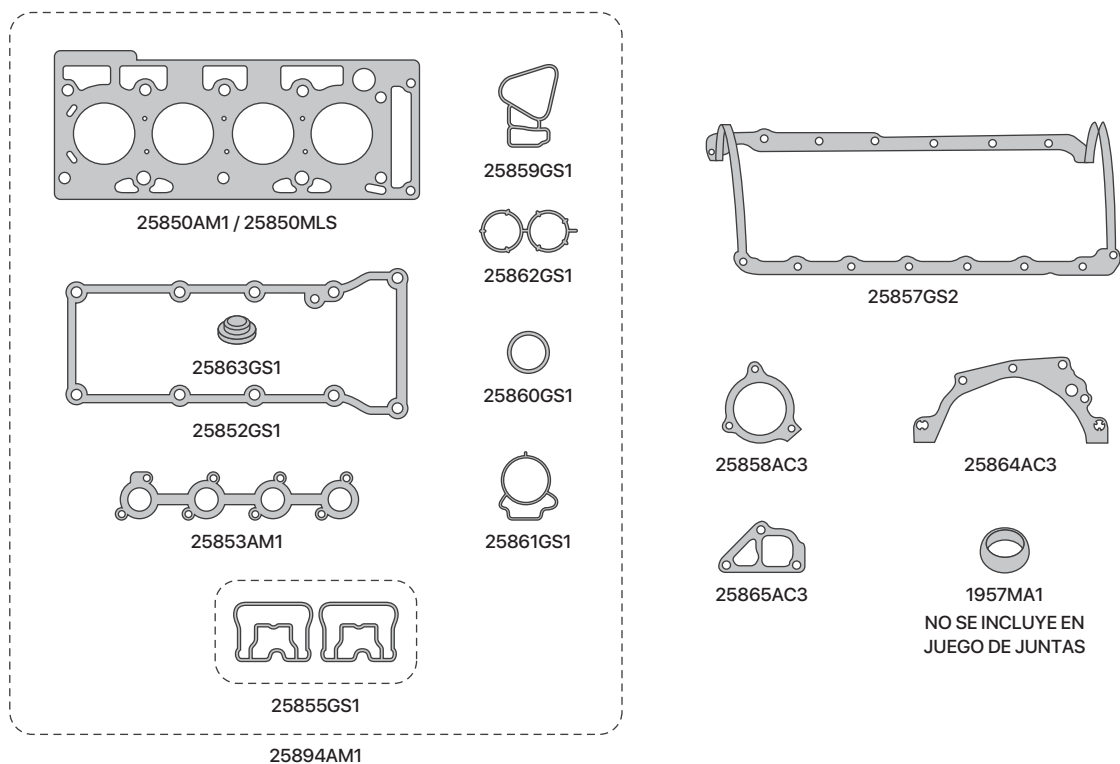

SINONIMO	Nº ORIG	DESCRIPCIÓN	SINONIMO	Nº ORIG	DESCRIPCIÓN
25850AM1		JUNTA TAPA DE CILINDRO	25864AC3		JTA BOMBA DE ACEITE - FRENTE MOTOR
25850MLS		JTA TAPA DE CILINDRO - MULTILAMINA	25865AC3		JUNTA FILTRO DE ACEITE
25852GS1		JUNTA TAPA DE VALVULA	25861GS1		JUNTA VALVULA MARIPOSA
25857GS2		JUNTA PARA CARTER	25862GS1		JUNTA VALVULA IAC
25853AM1		JUNTA MULTIPLE DE ESCAPE	25863GS1		JUNTA SALIDA DE GASES
1957MA1		JTA ANILLO ACOPLE CAÑO DE ESCAPE	25892VA1		JGO DESM. P/TAPA DE CIL. (SIN JTA T. CIL)
25855GS1		JGO DE JUNTAS MULTIPLE ADMISION	25894AM1		JGO DESMONTAJE P. TAPA DE CILINDRO
25858AC3		JUNTA BOMBA DE AGUA	25896VA1		JGO DE JTAS P/MOTOR (SIN JTA T. CIL.)
25859GS1		JUNTA CARCAZA TERMOSTATO	25898AM1		JGO DE JUNTAS PARA MOTOR COMPLETO
25860GS1		ORING TERMOSTATO			



# 25899AM1

FORD KA / FIESTA / ECO SPORT 1598cc -  
MOTOR ZETEC ROCAM - DESDE 1997/...



# IMPERIAL®

UNA BUENA JUNTA

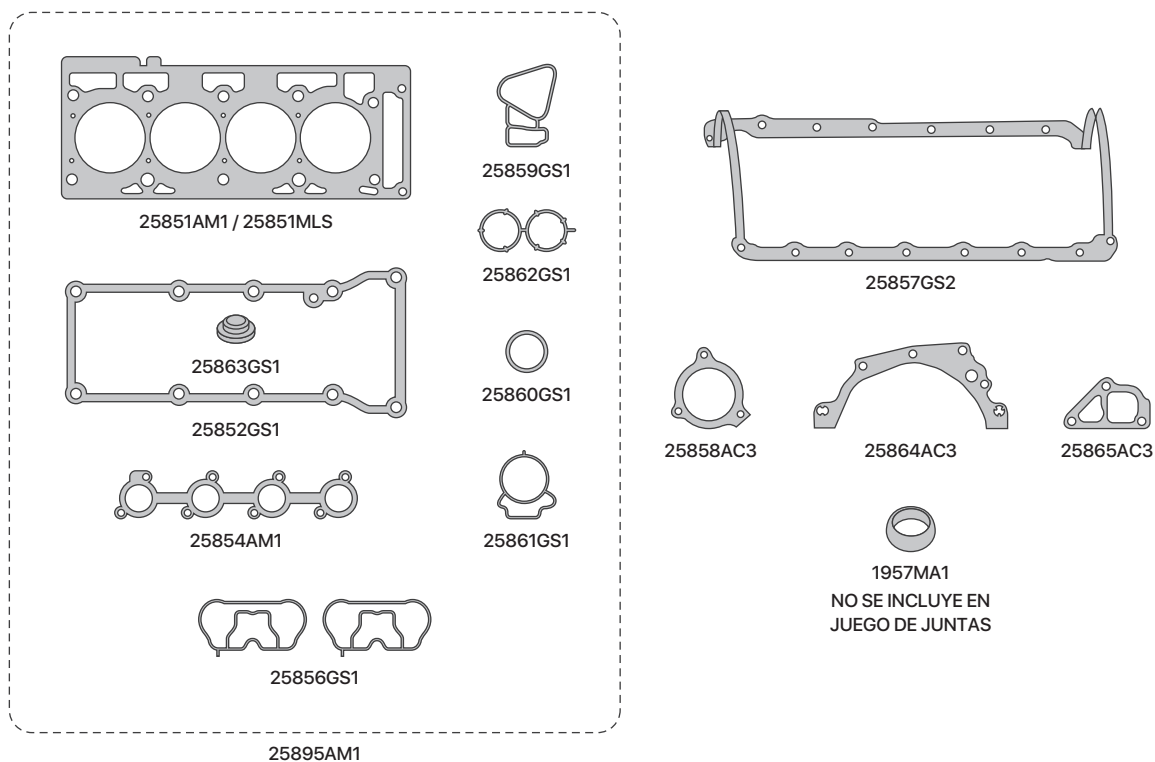

SINONIMO	Nº ORIG	DESCRIPCIÓN
25851AM1		JUNTA TAPA DE CILINDRO
25851MLS		JTA TAPA DE CILINDRO - MULTILAMINA
25852GS1		JUNTA TAPA DE VALVULA
25857GS2		JUNTA PARA CARTER
25854AM1		JUNTA MULTIPLE DE ESCAPE
25856GS1		JUEGO DE JUNTAS MULTIPLE ADMISION
1957MA1		JUNTA ANILLO ACOPLA CAÑO DE ESCAPE
25858AC3		JUNTA BOMBA DE AGUA
25859GS1		JUNTA CARCAZA TERMOSTATO
25860GS1		ORING TERMOSTATO

SINONIMO	Nº ORIG	DESCRIPCIÓN
25864AC3		JTA BOMBA DE ACEITE - FRENTE MOTOR
25865AC3		JUNTA FILTRO DE ACEITE
25861GS1		JUNTA VALVULA MARIPOSA
25862GS1		JUNTA VALVULA IAC
25863GS1		JUNTA SALIDA DE GASES
25893VA1		JGO DESM. P/TAPA DE CIL. (SIN JTA T. CIL)
25895AM1		JGO DESMONTAJE P. TAPA DE CILINDRO
25897VA1		JGO DE JTAS P/MOTOR (SIN JTA T. CIL.)
25899AM1		JGO DE JUNTAS PARA MOTOR COMPLETO

# 26318VA1

FORD FOCUS 1796cc 16V - MOTOR ZETEC-E -  
DESDE 1998/...



# IMPERIAL<sup>®</sup>

UNA BUENA JUNTA

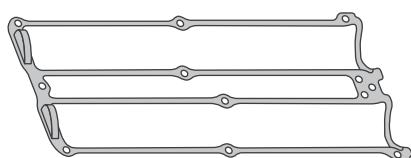

26301GS1

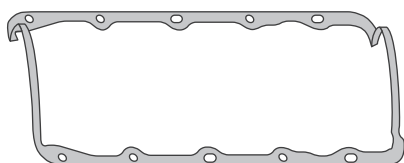

26302GS1

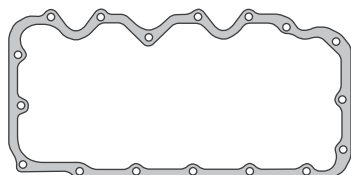

26303AC4



26304HH1

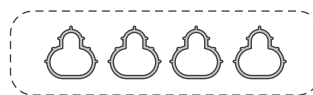

25304SL1



26308AC3



26313GS1



26309AC3



26310GS1

SINONIMO	Nº ORIG	DESCRIPCIÓN
26301GS1		JUNTA TAPA DE VALVULAS
26302GS1		JUNTA PARA CARTER
26303AC4		JUNTA PARA CARTER INFERIOR
26304AM1		JUNTA MULTIPLE DE ESCAPE
26304HH1		JTA MULTIPLE DE ESC. - CHA/BEATER/CHA
25304SL1		JUEGO MULTIPLE DE ADMISION

SINONIMO	Nº ORIG	DESCRIPCIÓN
26310GS1		ORING BOMBA DE AGUA
26313GS1		ORING TERMOSTATO
26308AC3		JUNTA FRENTE MOTOR
26309AC3		JUNTA BANCADA TRASERA
26318VA1		JGO DE JTAS P/MOTOR (SIN JTA T. CIL.)

# 26319VA1

FORD FOCUS 1796cc 16V - MOTOR ZETEC E/EYDB  
 - DESDE 1998/2004 FORD FOCUS 1989cc 16V -  
 MOTOR ZETEC YF/EDBA/EDBB - DESDE 1999/2002



# IMPERIAL®

UNA BUENA JUNTA

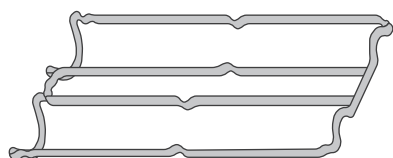

26305GS1

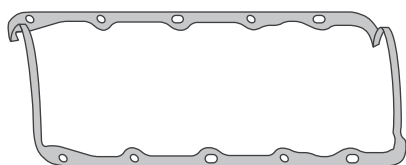

26302GS1

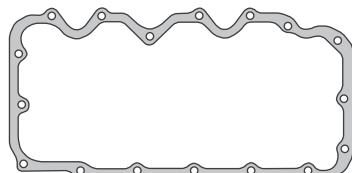

26303AC4



26304HH1



26307GS1

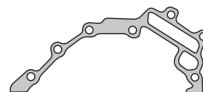

26308AC3



26309AC3



25862GS1



26313GS1



26310GS1

SINONIMO	Nº ORIG	DESCRIPCIÓN
26305GS1		JUNTA TAPA DE VALVULAS
26302GS1		JUNTA PARA CARTER
26303AC4		JUNTA PARA CARTER INFERIOR
26304AM1		JUNTA MULTIPLE DE ESCAPE
26304HH1		JTA MULTIP. DE ESCAPE-CHA/BEATER/CHA
26307GS1		JUEGO MULTIPLE DE ADMISION

SINONIMO	Nº ORIG	DESCRIPCIÓN
26310GS1		ORING BOMBA DE AGUA
26313GS1		ORING TERMOSTATO
26308AC3		JUNTA FRENTE MOTOR
26309AC3		JUNTA BANCADA TRASERA
25862GS1		JUNTA VALVULA IAC
26319VA1		JGO DE JTAS P/MOTOR (SIN JTA T. CIL.)

# 26358VA1

FORD FIESTA - COURIER 1388cc 16V -  
MOTOR ZETEC-SE



# IMPERIAL®

UNA BUENA JUNTA

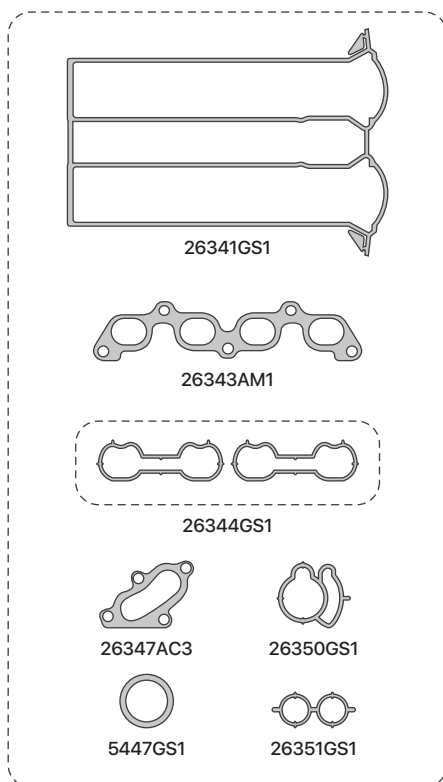

26356VA1

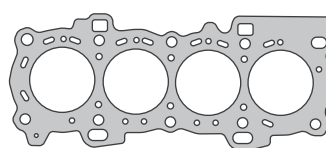

26340MLS

NO SE INCLUYE EN JUEGO DE JUNTAS

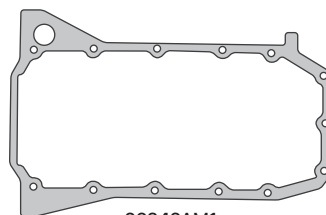

26342AM1

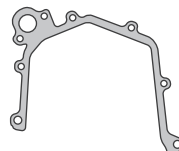

26346AM1



26345AC3



26352GS1



638AL2

SINONIMO	Nº ORIG	DESCRIPCIÓN
26341GS1		JUNTA TAPA DE VALVULAS
26342AM1		JUNTA PARA CARTER
26343AM1		JUNTA MULTIPLE DE ESCAPE
26344GS1		JUEGO JUNTAS MULTIPLE ADMISION
26346AM1		JUNTA TAPA DE DISTRIBUCION
26345AC3		JUNTA BOMBA DE AGUA
26347AC3		JUNTA TERMOSTATO
26350GS1		JUNTA CAJA MARIPOSA

SINONIMO	Nº ORIG	DESCRIPCIÓN
26351GS1		JUNTA VALVULA IAC
26352GS1		JUNTA
5447GS1		ORING TERMOSTATO
26356VA1		JGO DESM. P/TAPA DE CIL. (SIN JTA T. CIL)
26358VA1		JGO DE JTAS P/MOTOR (SIN JTA T. CIL.)
		<b>DEMÁS ARTICULOS RELACIONADOS AL MOTOR</b>
		<b>NO SE COLOCAN EN EL JUEGO DE JUNTAS</b>
26340MLS		JUNTA TAPA DE CILINDROS - MULTILAMINA

# 26468VA1

FORD MONDEO / ECOSPORT 1999cc 16V  
- MOTOR DURATEC HE/CJBA - DESDE 2001/...



# IMPERIAL®

UNA BUENA JUNTA

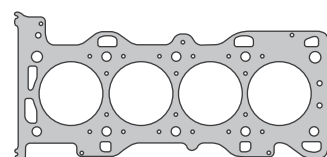
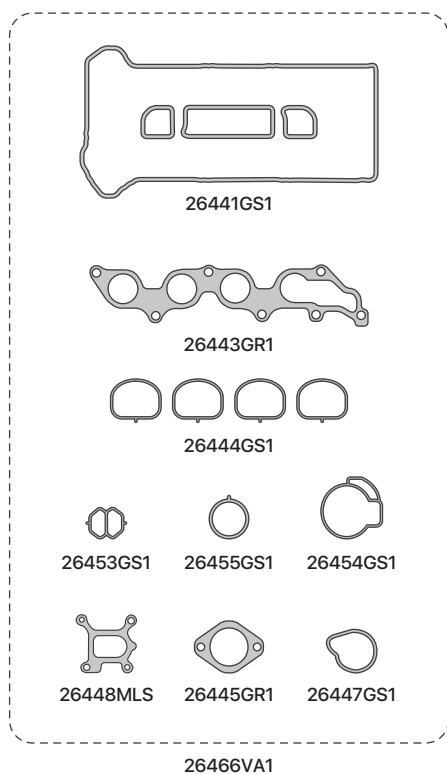

26440MLS  
NO SE INCLUYE EN JUEGO DE JUNTAS



26456GS1

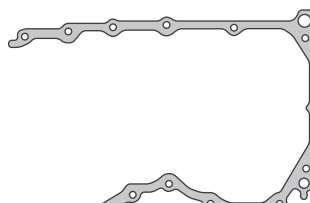

26442AC4



26450MLS



26451GS1

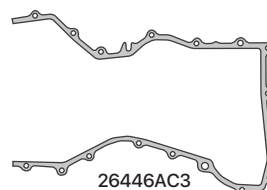

26446AC3



26449MLS

SINONIMO	Nº ORIG	DESCRIPCIÓN
26441GS1		JUNTA TAPA DE VALVULAS
26442AC4		JUNTA DE CARTER
26443GR1		JUNTA MULTIPLE DE ESCAPE
26444GS1		JUEGO DE JUNTAS MULTIPLE ADMISION
26445GR1		JUNTA SALIDA DE ESCAPE
26446AC3		JUNTA FRENTE MOTOR
26447GS1		ORING TERMOSTATO
26448MLS		JUNTA SALIDA DE AGUA
26449MLS		JUNTA BASE BOMBA DE ACEITE
26450MLS		JUNTA BASE FILTRO DE ACEITE

SINONIMO	Nº ORIG	DESCRIPCIÓN
26451GS1		JUNTA SEPARADOR BOMBA DE ACEITE
26453GS1		JUNTA VALVULA REGULADORA
26454GS1		JUNTA VALVULA MARIPOSA
26455GS1		JUNTA
26456GS1		ORING BOMBA DE AGUA
26466VA1		JGO DESM. P/TAPA DE CIL. (SIN JTA T. CIL.)
26468VA1		JGO DE JTAS P/MOTOR (SIN JTA T. CIL.)
		<b>DEMÁS ARTICULOS RELACIONADOS AL MOTOR</b>
		<b>NO SE COLOCAN EN EL JUEGO DE JUNTAS</b>
26440MLS		JUNTA TAPA DE CILINDROS - MULTILAMINA

# 27019AM1

FORD FIESTA 2010/... - FOCUS 2013/... -  
ECOSPORT 2013/... KINETIC DESIGN 1589cc  
16V MOTOR SIGMA



# IMPERIAL®

UNA BUENA JUNTA

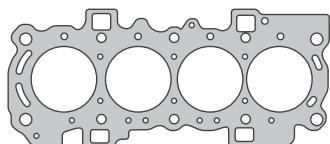

27050AM1 / 27050MLS

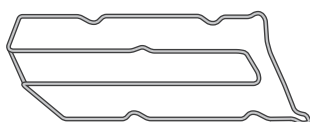

27001GS1



27053HJ4 / 27053HH1



27054SL1



27055HH1



27057GS1



26352GS1



27059GS1



26276GS1



5447GS1

27016VA1

27017AM1

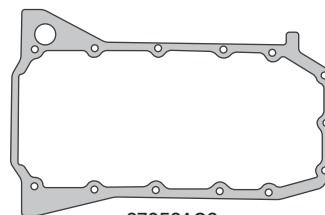

27052AC6

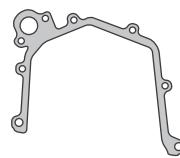

26346AM1



26345AC3

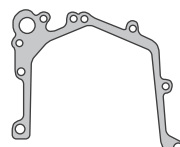

27056AC5



14x20

SINONIMO	Nº ORIG	DESCRIPCIÓN
27050AM1		JUNTA TAPA DE CILINDROS
27050MLS		JUNTA TAPA DE CILINDROS - MULTILAMINA
27001GS1		JUNTA TAPA DE VALVULAS
27052AC6		JUNTA PARA CARTER
27053HH1		JUNTA MULTIPLE DE ESCAPE - CHA/BEATER/CHAPA
27053HJ4		JUNTA MULTIPLE DE ESCAPE - MULTILAMINA
27054SL1		JUEGO DE JUNTAS MULTIPLE DE ADMISION
27055HH1		JUNTA SALIDA DE ESCAPE
27056AC5		JUNTA FRENTE MOTOR - DISTRIBUCION
26346AM1		JUNTA FRENTE MOTOR - DISTRIBUCION
26345AC3		JUNTA BOMBA DE AGUA

SINONIMO	Nº ORIG	DESCRIPCIÓN
27057GS1		JUNTA CUERPO TERMOSTATO
26352GS1		JUNTA BASE TERMOSTATAO
5447GS1		JUNTA TERMOSTATO
27059GS1		JUNTA CUERPO MARIPOSA
26276GS1		ORING INYECTOR 7,52 x 3,53
14.20		ARANDELA ALUMINIO
27016VA1		JUEGO DE JUNTAS DESMONTAJE TAPA DE CILINDRO (S/JTA T.CIL)
27017AM1		JUEGO DESMONTAJE TAPA DE CILINDRO
27018VA1		JUEGO DE JUNTAS PARA MOTOR (S/JTA T.CIL)
27019AM1		JUEGO DE JTAS PARA MOTOR COMPLETO

# 27069AM1

FORD FIESTA 2003/.. - FOCUS 2004/... 1589cc  
16V MOTOR SIGMA / HWDA/HWDB/FYJA



# IMPERIAL®

UNA BUENA JUNTA

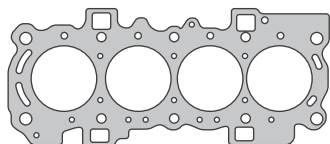

27050AM1 / 27050MLS

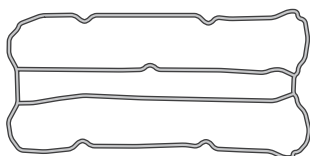

27051GS1



27053HJ4 / 27053HH1



27054SL1

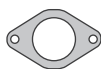

27055HH1



27057GS1



26352GS1



27059GS1



26276GS1



5447GS1

27066VA1

27067AM1

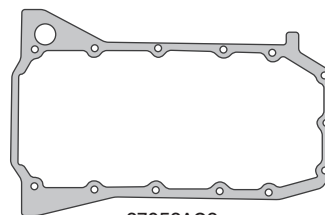

27052AC6

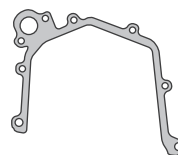

26346AM1



26345AC3

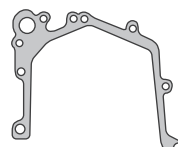

27056AC5



14x20

SINONIMO	Nº ORIG	DESCRIPCIÓN
27050AM1		JUNTA TAPA DE CILINDROS
27050MLS		JUNTA TAPA DE CILINDROS - MULTILAMINA
27051GS1		JUNTA TAPA DE VALVULAS
27052AC6		JUNTA PARA CARTER
27053HH1		JUNTA MULTIPLE DE ESCAPE - CHA/BEATER/CHAPA
27053HJ4		JUNTA MULTIPLE DE ESCAPE - MULTILAMINA
27054SL1		JUEGO DE JUNTAS MULTIPLE DE ADMISION
27055HH1		JUNTA SALIDA DE ESCAPE
27056AC5		JUNTA FRENTE MOTOR - DISTRIBUCION
26346AM1		JUNTA FRENTE MOTOR - DISTRIBUCION
26345AC3		JUNTA BOMBA DE AGUA

SINONIMO	Nº ORIG	DESCRIPCIÓN
27057GS1		JUNTA CUERPO TERMOSTATO
26352GS1		JUNTA BASE TERMOSTATAO
5447GS1		JUNTA TERMOSTATO
27059GS1		JUNTA CUERPO MARIPOSA
26276GS1		ORING INYECTOR 7,52 x 3,53
14.20		ARANDELA ALUMINIO
27066VA1		JUEGO DE JUNTAS DESMONTAJE TAPA DE CILINDRO (S/JTA T.CIL)
27067AM1		JUEGO DESMONTAJE TAPA DE CILINDRO
27068VA1		JUEGO DE JUNTAS PARA MOTOR (S/JTA T.CIL)
27069AM1		JUEGO DE JTAS PARA MOTOR COMPLETO

# 27218VA1

FORD RANGER 2,2 16V TDCi - XL 4x2 / 4x4  
 MOTOR PUMA 4HU / 4HV 2198cc 4 CIL. DEL  
 2013/... - FORD TRANSIT TDCi 2006/...



# IMPERIAL®

UNA BUENA JUNTA

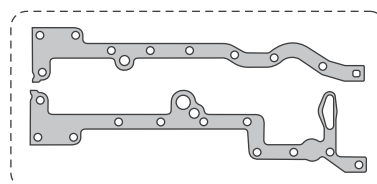
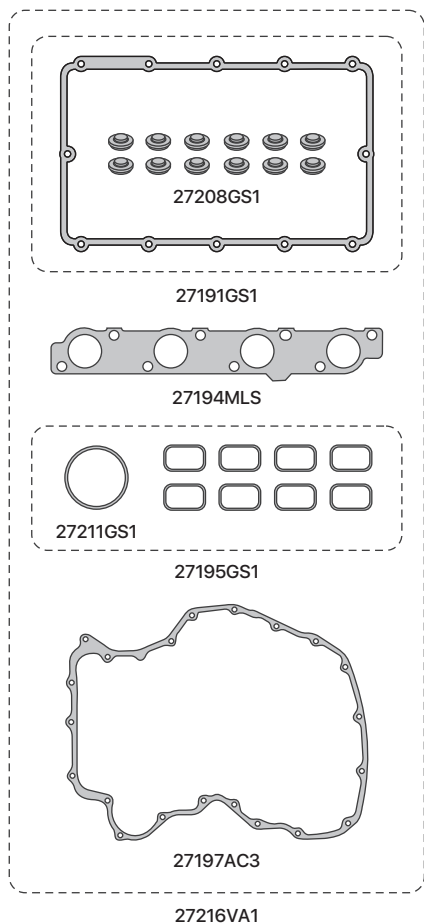

27192STL



27209AC3



27198AC2



27201AC2



27199AC3



27206GS1



27200GS1



27204AC3



27202AC2

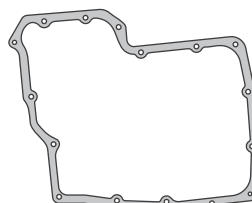

27193AC3

SINONIMO	Nº ORIG	DESCRIPCIÓN
27191GS1		JUNTA TAPA DE VALVULA
27192STL		JUEGO DE JUNTAS PARA CARTER
27193AC3		JUNTA PARA CARTER INFERIOR
27194MLS		JUNTA MULTIPLE DE ESCAPE-MULTILAMINA
27194GR1		JUNTA MULTIPLE DE ESCAPE-GRAFITO
27195GS1		JUEGO DE JUNTAS MULTIPLE ADMISION
27197AC3		JUNTA TAPA DE DISTRIBUCION
27198AC2		JUNTA TAPA DE DISTRIBUCION A BLOCK
27199AC3		JUNTA CUERPO BOMBA DE AGUA
27200GS1		ORING TERMOSTATO

SINONIMO	Nº ORIG	DESCRIPCIÓN
27201AC2		JUNTA BOMBA INYECTORA
27202AC2		JUNTA BOMBA DE VACIO
27204AC3		JUNTA DRENAJE ACEITE A TURBO
27206GS1		JUNTA BASE FILTRO DE ACEITE
27209AC3		JUNTA COLECTOR SALIDA DE AGUA
27208GS1		ARANDELA AJUSTE TAPA DE VALVULAS
27211GS1		ORING ADMISION
27216VA1		JUEGO DE JUNTAS PARA DESMONTAJE - SIN JTA T.CIL.
27218VA1		JUEGO DE JUNTAS PARA MOTOR - SIN JTA T.CIL.



# 27238VA1

FORD RANGER 3,2 20V TDCi - XLS/XLST 4x2 /  
4x4 MOTOR PUMA 3198cc DEL 2013/...



# IMPERIAL®

UNA BUENA JUNTA

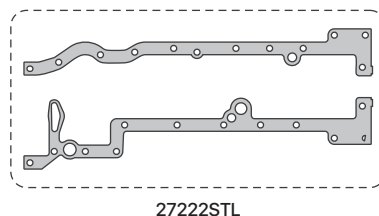
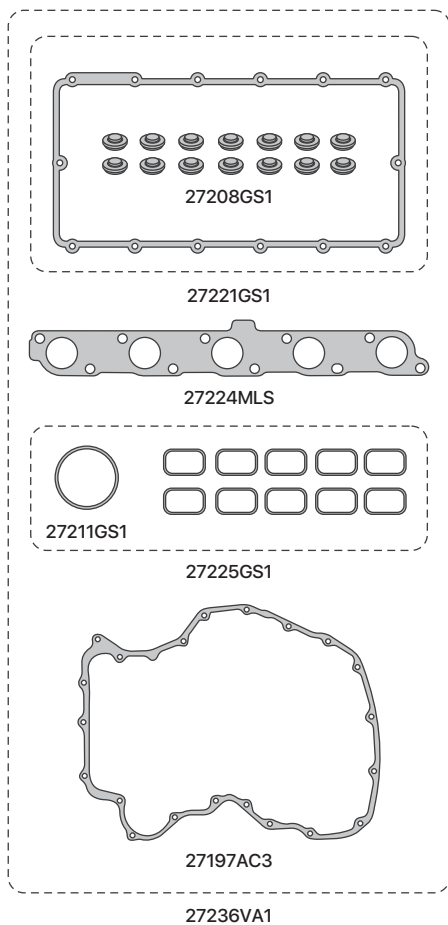

27209AC3



27198AC2



27201AC2



27199AC3



27206GS1



27200GS1



27204AC3



27202AC2

SINONIMO	Nº ORIG	DESCRIPCIÓN
27221GS1		JUNTA TAPA DE VALVULA
27222STL		JUEGO DE JUNTAS PARA CARTER
27224MLS		JUNTA MULTIPLE DE ESCAPE-MULTILAMINA
27224GR1		JUNTA MULTIPLE DE ESCAPE-GRAFITO
27225GS1		JUEGO DE JUNTAS MULTIPLE ADMISION
27197AC3		JUNTA TAPA DE DISTRIBUCION
27198AC2		JUNTA TAPA DE DISTRIBUCION A BLOCK
27199AC3		JUNTA CUERPO BOMBA DE AGUA
27200GS1		ORING TERMOSTATO

SINONIMO	Nº ORIG	DESCRIPCIÓN
27201AC2		JUNTA BOMBA INYECTORA
27202AC2		JUNTA BOMBA DE VACIO
27204AC3		JUNTA DRENAJE ACEITE A TURBO
27206GS1		JUNTA BASE FILTRO DE ACEITE
27208GS1		ARANDELA AJUSTE TAPA DE VALVULAS
27209AC3		JUNTA COLECTOR SALIDA DE AGUA
27211GS1		ORING ADMISION
27236VA1		JUEGO DE JUNTAS PARA DESMONTAJE - SIN JTA T.CIL.
27238VA1		JUEGO DE JUNTAS PARA MOTOR - SIN JTA T.CIL.

# | Indenor

- 4714AM1** INDENOR XDP 4.88 1948cc  
(APLICACIÓN RASTROJERO  
52HP PEUGEOT 404)
- 4771AM1** INDENOR XDP 6.90 3168cc  
(APLICACIÓN PICK-UP  
CAMIONES LIVIANOS)
- 4787VA1** INDENOR XD2 / XD3 2498cc  
(APLICACIÓN PEUGEOT 504 -  
505)

[← VOLVER A LINEA LIVIANA](#)

# 4714AM1

INDENOR XDP 4.88 1948cc

(APLICACIÓN RASTROJERO 52HP PEUGEOT 404)



# IMPERIAL®

UNA BUENA JUNTA

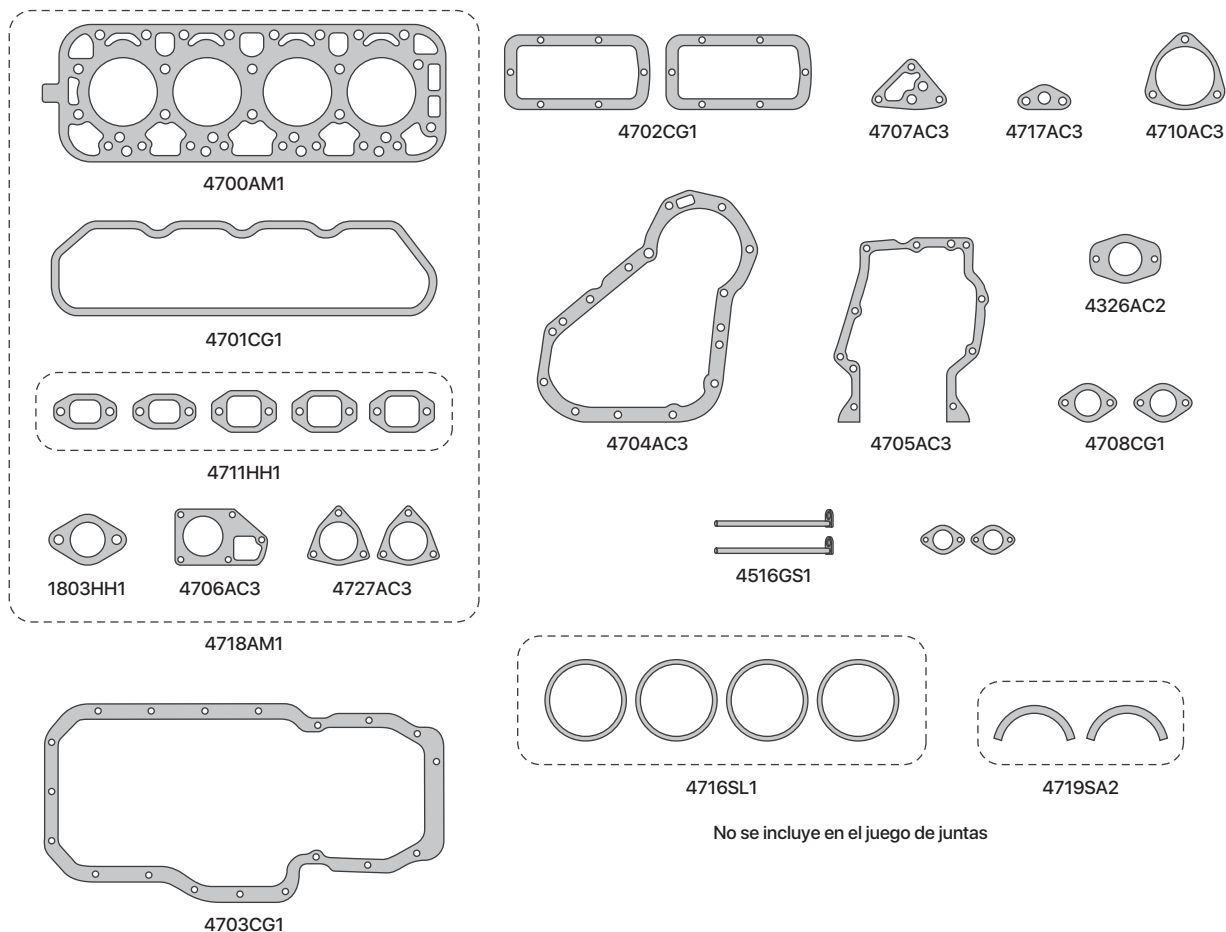

SE INCLUYE JUEGO DE ARANDELAS METALICAS

SINONIMO	Nº ORIG	DESCRIPCIÓN	SINONIMO	Nº ORIG	DESCRIPCIÓN
4700AM1		JUNTA TAPA DE CILINDROS	4706AC3		JUNTA BOMBA DE AGUA
4700AM3		JUNTA TAPA DE CILINDROS - SUPERMEDIDA	4706AD3		JUNTA BOMBA DE AGUA
4700CC1		JUNTA TAPA DE CILINDROS - COBRE/A/COBRE	4707AC3		JUNTA BASE FILTRO DE ACEITE
4700AL2		SUPLEMENTO PARA TAPA DE CILINDRO - 1,0mm	4708CG1		JUNTA TUBO RESPIRADERO ACEITE MOTOR
4700AL3		SUPLEMENTO PARA TAPA DE CILINDRO - 1,5mm	4710AC3		JUNTA BOMBA INYECTORA
4700AL4		SUPLEMENTO PARA TAPA DE CILINDRO - 2,0mm	4326AC3		JUNTA BOMBA INYECTORA
4702CG1		JUNTA TAPA DE BOTADORES	4717AC3		JUNTA BASE FILTRO ACEITE A BOMBA
4703AC6		JUNTA PARA CARTER	4727AC3		JUNTA CAMARA DE AGUA
4703AD4		JUNTA PARA CARTER	4516GS1		CIERRE BANCADA
4703CG1		JUNTA PARA CARTER	4718AM1		JUEGO DESMONTAJE PARA TAPA DE CILINDRO
4703CG4		JUNTA PARA CARTER	4713VA1		JUEGO DE JUNTAS PARA MOTOR SIN JTA T.C.
4711HH1		JUEGO DE JUNTAS ADMISION Y ESCAPE	4714AM1		JUEGO DE JUNTAS PARA MOTOR COMPLETO
1803HH1		JUNTA SALIDA DE ESCAPE			<b>DEMÁS ARTICULOS RELACIONADOS AL MOTOR</b>
4704AC3		JUNTA TAPA DE DISTRIBUCION			<b>NO SE COLOCAN EN EL JUEGO DE JUNTAS</b>
4704AD3		JUNTA TAPA DE DISTRIBUCION	4716SL1		JUEGO ANILLO DE CAMISAS
4705AC3		JUNTA PLACA DE DISTRIBUCION	4719SA2		JUEGO EMPAQUETADURA DE BANCADA CIGUEÑAL

# 4771AM1

INDENOR XDP 6.90 3168cc

(APLICACIÓN PICK-UP CAMIONES LIVIANOS)



# IMPERIAL®

UNA BUENA JUNTA

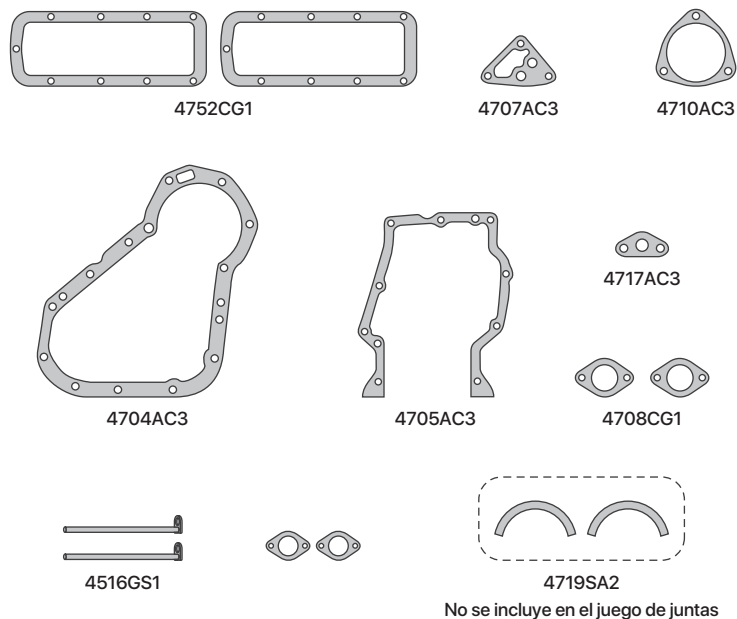
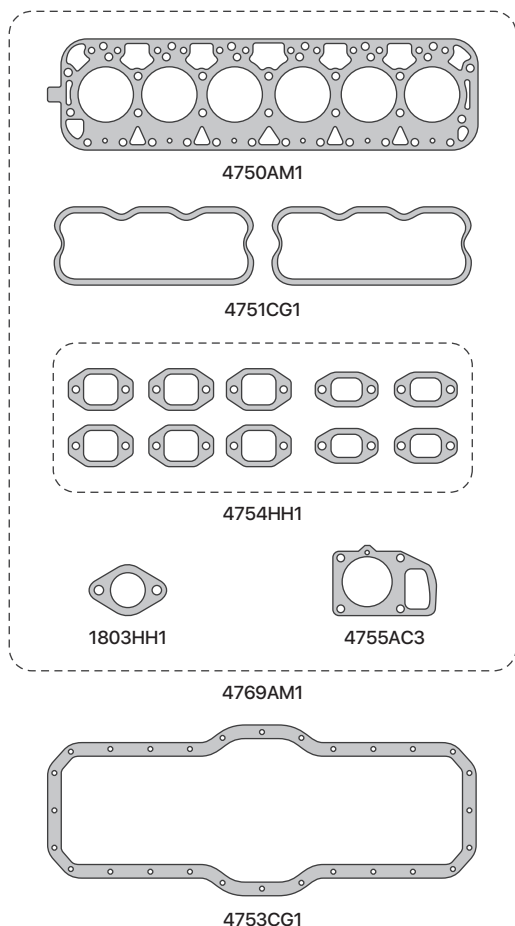

SE INCLUYE JUEGO DE ARANDELAS METALICAS

SINONIMO	Nº ORIG	DESCRIPCIÓN
4750AM1		JUNTA TAPA DE CILINDROS
4751CG1		JUNTA TAPA DE VALVULAS
4752CG1		JUNTA TAPA DE BOTADORES
4753AC6		JUNTA PARA CARTER
4753CG1		JUNTA PARA CARTER
4754HH1		JUEGO DE JUNTAS ADMISION Y ESCAPE
1803HH1		JUNTA SALIDA DE ESCAPE
4704AC3		JUNTA TAPA DE DISTRIBUCION
4704AD3		JUNTA TAPA DE DISTRIBUCION
4705AC3		JUNTA PLACA DE DISTRIBUCION
4755AC3		JUNTA BOMBA DE AGUA
4755AD3		JUNTA BOMBA DE AGUA

SINONIMO	Nº ORIG	DESCRIPCIÓN
4707AC3		JUNTA BASE FILTRO DE ACEITE
4708CG1		JUNTA TUBO RESPIRADERO ACEITE MOTOR
4710AC3		JUNTA BOMBA INYECTORA
4717AC3		JUNTA BASE FILTRO ACEITE A BOMBA
4516GS1		CIERRE BANCADA
4769AM1		JUEGO DESMONTAJE PARA TAPA DE CILINDRO
4770VA1		JUEGO DE JUNTAS PARA MOTOR SIN JTA T.C.
4771AM1		JUEGO DE JUNTAS PARA MOTOR COMPLETO
		<b>DEMÁS ARTICULOS RELACIONADOS AL MOTOR</b>
		<b>NO SE COLOCAN EN EL JUEGO DE JUNTAS</b>
4719SA2		JUEGO EMPAQUETADURA DE BANCADA CIGUEÑAL

# 4787VA1

INDENOR XD2 / XD3 2498cc  
(APLICACIÓN PEUGEOT 504 - 505)



# IMPERIAL®

UNA BUENA JUNTA

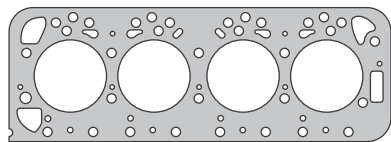

4781TO2 / 4781TO3 / 4781TO4  
NO SE COLOCA EN JUEGO DE JUNTAS

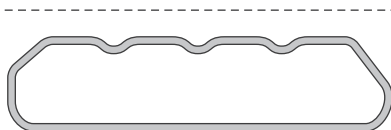

4701CG1

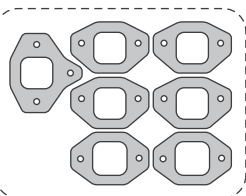

4785AM1

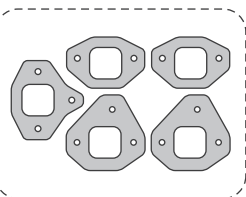

4797AM1



4727AC3



4782441



4792441



4789AC3

84789VA1

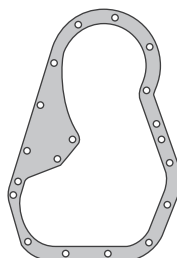

4783AC3

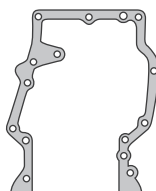

4784AC3



4707AC3



4717AC3



4326AC3

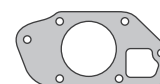

4790AC3



4791AC6



4726AC3

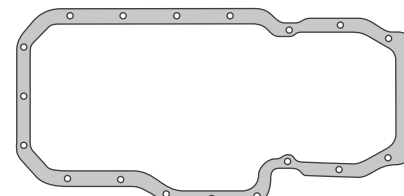

4703CG1



4794GS1



4537

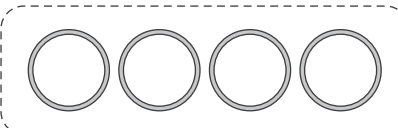

4716SL1

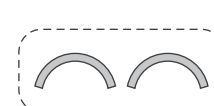

4788SA2

No se incluye en el juego de juntas

SE INCLUYE JUEGO DE ARANDELAS METALICAS

SINONIMO	Nº ORIG	DESCRIPCIÓN	SINONIMO	Nº ORIG	DESCRIPCIÓN
4701CG1		JUNTA TAPA DE VALVULAS	4727AC3		JUNTA CAMARA DE AGUA
4701CG4		JUNTA TAPA DE VALVULAS	4789AC3		JUNTA TAPA CAMARA DE AGUA
4791AC6		JUNTA TAPA DE BOTADORES	4707AC3		JUNTA BASE FILTRO DE ACEITE
4785AM1		JUEGO DE JUNTAS ADMISION Y ESCAPE - XD2	4717AC3		JUNTA BASE FILTRO ACEITE A BOMBA
4797AM1		JUEGO DE JUNTAS ADMISION Y ESCAPEXD3	4326AC3		JUNTA BOMBA INYECTORA
4703AC6		JUNTA PARA CARTER	4794GS1		CIERRE BANCADA
4703AD4		JUNTA PARA CARTER	4537		ORING 101,32x1,78
4703CG1		JUNTA PARA CARTER	84789VA1		JUEGO DESMONTAJE PARA TAPA DE CILINDRO - SIN JTA T.C.
4703CG4		JUNTA PARA CARTER	4787SW1		JUEGO DE JUNTAS PARA MOTOR SIN JTA T.C.
4782HH1		JUNTA SALIDA DE ESCAPE	4787VA1		JUEGO DE JUNTAS PARA MOTOR COMPLETO
4792HH1		JUNTA SALIDA DE ESCAPE			<b>DEMÁS ARTICULOS RELACIONADOS AL MOTOR</b>
4783AC3		JUNTA TAPA DE DISTRIBUCION			<b>NO SE COLOCAN EN EL JUEGO DE JUNTAS</b>
4783AD3		JUNTA TAPA DE DISTRIBUCION	4781TO2		JUNTA TAPA DE CILINDROS - 1,58mm
4784AC3		JUNTA PLACA DE DISTRIBUCION	4781TO3		JUNTA TAPA DE CILINDROS - 1,70mm
4784AD3		JUNTA PLACA DE DISTRIBUCION	4781TO4		JUNTA TAPA DE CILINDROS - 1,80mm
4790AC3		JUNTA BOMBA DE AGUA	4716SL1		JUEGO ANILLO DE CAMISAS
4790AD3		JUNTA BOMBA DE AGUA	4788SA2		JUEGO EMPAQUETADURA DE BANCADA CIGUEÑAL
4726AC3		JUNTA BOMBA INYECTORA			

# | Maxion

**2989AM1** MAXION MOTOR S4 - S4T -  
S4TPLUS 3990cc - APLICACIÓN  
CHEV. D-20 / D-40

**25058VA1** MAXION MOTOR ROVER 2495cc -  
APLICACION CHEVROLET S-10 /  
BLAZER - M.BENZ SPRINTER -  
FORD RANGER MAXION MOTOR  
ROVER 2758cc POWERSTROKE -  
APLICACION FORD RANGER

**26549VA1** MAXION MOTOR 2968cc 16V.  
POWERSTROKE - APLICACIÓN  
FORD RANGER

[← VOLVER A LINEA LIVIANA](#)

# 2989AM1

MAXION MOTOR S4 - S4T - S4TPLUS 3990cc  
- APLICACIÓN CHEV. D-20 / D-40



# IMPERIAL<sup>®</sup>

UNA BUENA JUNTA

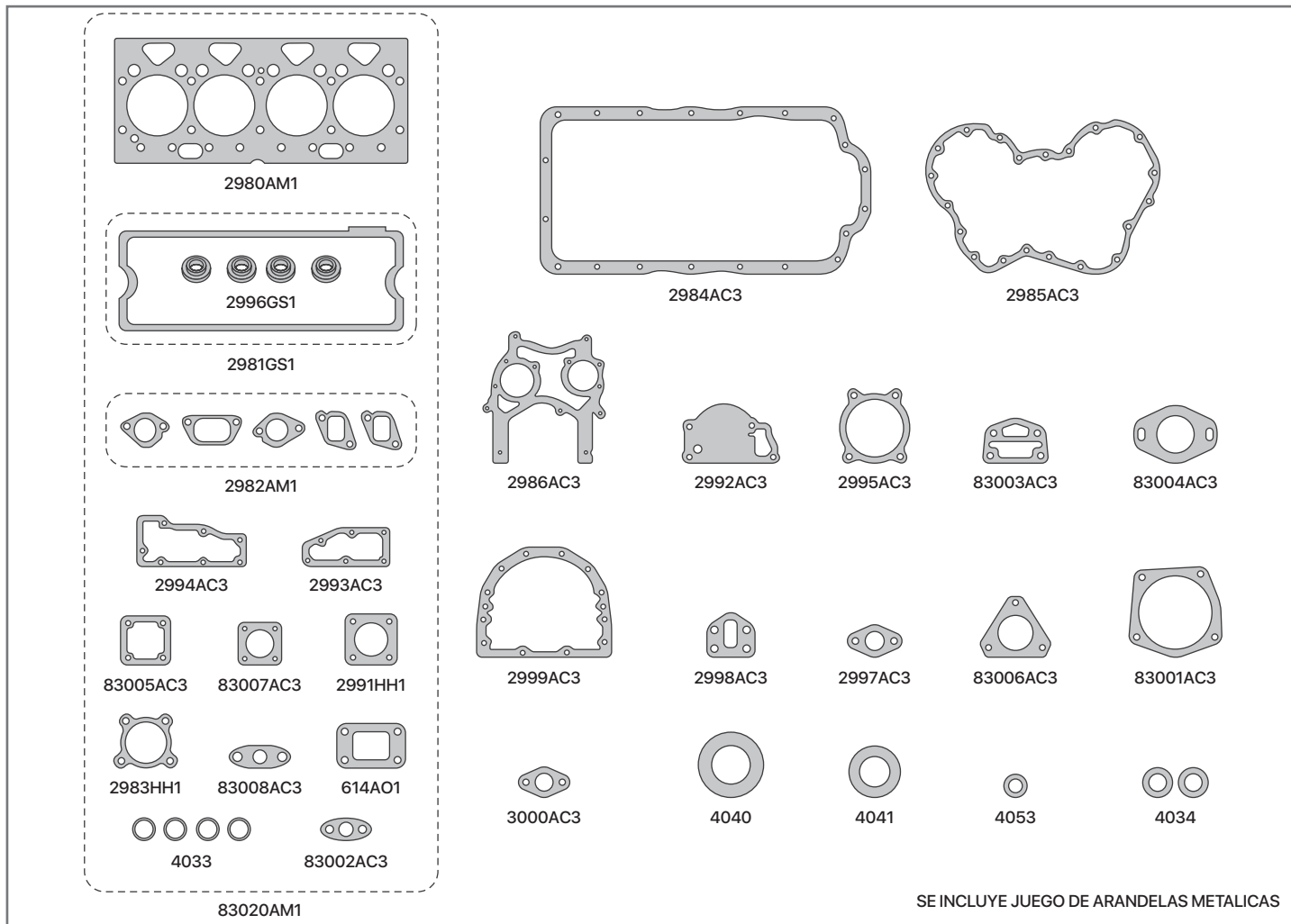

SE INCLUYE JUEGO DE ARANDELAS METALICAS

SINONIMO	Nº ORIG	DESCRIPCIÓN	SINONIMO	Nº ORIG	DESCRIPCIÓN
2980AM1		JUNTA TAPA DE CILINDRO	83004AC3		JUNTA BOMBA INYECTORA
2981GS1		JUNTA TAPA DE VALVULA	83005AC3		JUNTA CAJA ADMISION
2984AC3		JUNTA PARA CARTER	83006AC3		JUNTA BOMBA INYECTORA A DISTRIBUCION
2982AM1		JUEGO DE JUNTAS ADMISION Y ESCAPE	2996GS1		ARANDELA AJUSTE TAPA DE VALVULA
2983HH1		JUNTA SALIDA DE ESCAPE	614AO1		JUNTA BASE TURBO
2985AC3		JUNTA TAPA DE SITRIBUCION	2991HH1		JUNTA TURBO A CAÑO DE ESCAPE
2986AC3		JUNTA PLACA DE DISTRIBUCION	83002AC3		JUNTA LUBRICACION TURBO
2992AC3		JUNTA BASE BOMBA DE AGUA	83008AC3		JUNTA TUBO ACEITE A TURBO
2995AC3		JUNTA CUERPO BOMBA DE AGUA	83019VA1		JUEGO DESMONTAJE PARA TAPA DE CILINDRO - SIN JTA T.C.
83007AC3		JUNTA VALVULA TERMOSTATO	83020AM1		JUEGO DESMONTAJE PARA TAPA DE CILINDRO
2998AC3		JUNTA BOMBA COMBUSTIBLE	4033		ORING 15,6x1,8
2997AC3		JUNTA CAÑO BOMBA DE ACEITE	4034		ORING 18,7x1,8
83003AC3		JUNTA FILTRO DE ACEITE	4040		ORING 83,5x73x9
2993AC3		JUNTA TAPA TRASERA TAPA DE CILINDRO	4041		ORING 41,5x47,5x7
2994AC3		JUNTA TAPA DELANTERA TAPA DE CILINDRO	4053		ORING 10,1x6,,2x6,1
2999AC3		JUNTA PORTA RETEN BANCADA TRASERA	2988VA1		JUEGO DE JUNTAS PARA MOTOR SIN JTA T.C.
3000AC3		JUNTA TUBO VALVULA ALIVIO	2989AM1		JUEGO DE JUNTAS PARA MOTOR COMPLETO
83001AC3		JUNTA BOMBA DE VACIO			



# 25058VA1

MAXION MOTOR ROVER 2495cc - APLICACION CHEVROLET S-10

/ BLAZER - M.BENZ SPRINTER - FORD RANGER MAXION MOTOR

ROVER 2758cc POWERSTROKE - APLICACION FORD RANGER



# IMPERIAL®

UNA BUENA JUNTA

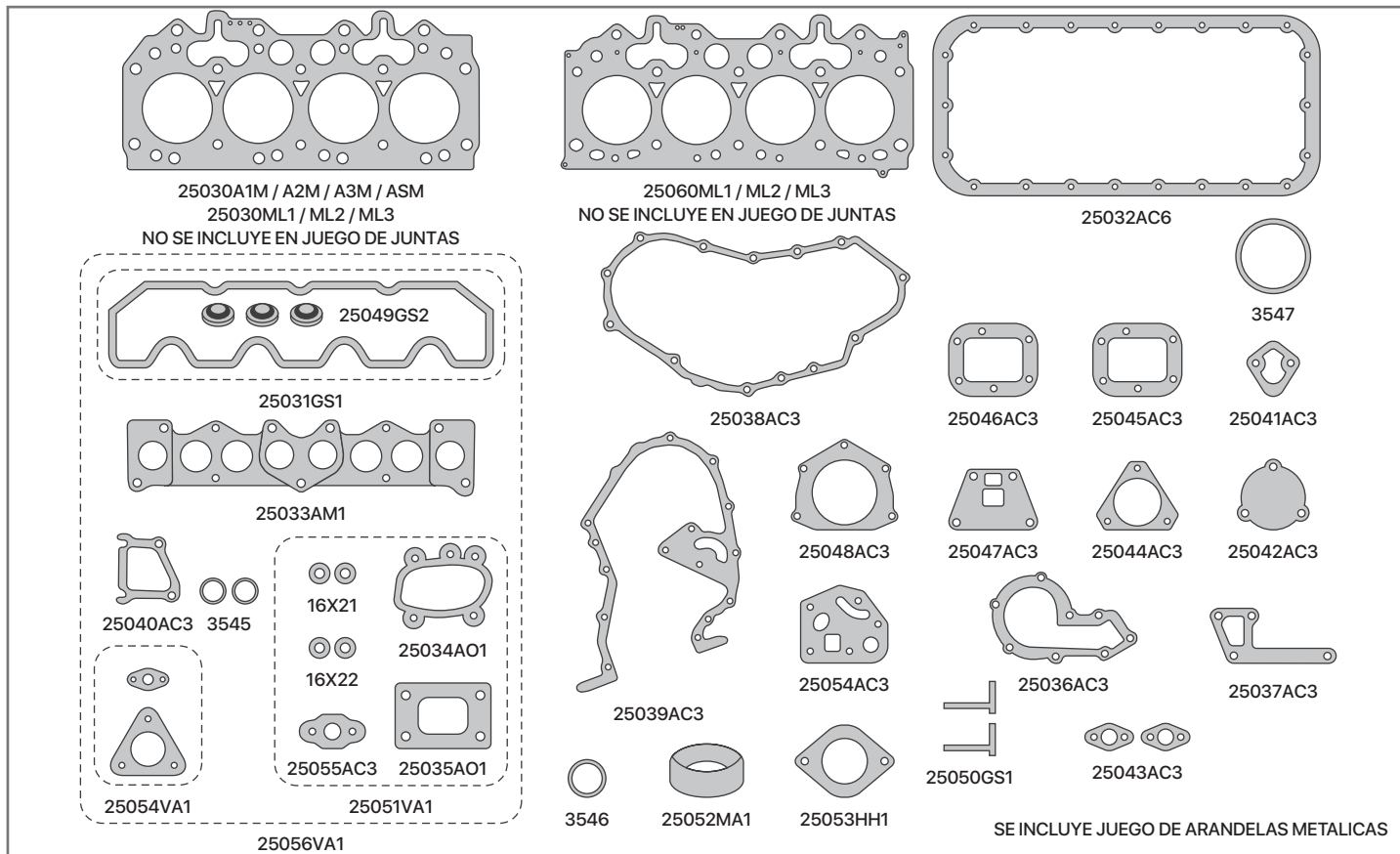

SINONIMO	Nº ORIG	DESCRIPCIÓN
25031GS1		JUNTA TAPA DE VALVULA
25032AC6		JUNTA PARA CARTER
25032AS5		JUNTA PARA CARTER
25033AM1		JUNTA ADMISION Y ESCAPE
25052MA1		JUNTA SALIDA DE ESCAPE ( FORD RANGER)
25053HH1		JUNTA SALIDA DE ESCAPE ( CHEV. S-10)
25038AC3		JUNTA TAPA DE DISTRIBUCION
25039AC3		JUNTA PLACA DE DISTRIBUCION
25036AC3		JUNTA CUERPO BOMBA DE AGUA
25037AC3		JUNTA BASE BOMBA DE AGUA
25040AC3		JUNTA TERMOSTATO
25041AC3		JUNTA BOMBA COMBUSTIBLE
25047AC3		JUNTA FILTRO ACEITE ( MOTOR 2,5 )
25054AC3		JUNTA FILTRO ACEITE ( MOTOR 2,8 )
25042AC3		JUNTA FRENTE DISTRIBUCION
25043AC3		JUNTA CAÑO DE ACEITE
25044AC3		JUNTA BOMBA INYECTORA
25045AC3		JUNTA FRENTE TAPA BOMBA VACIO
25046AC3		JUNTA BOMBA DE VACIO
25048AC3		JUNTA PORTA RETEN BANCADA TRASERA
25049GS2		ARANDELA AJUSTE TAPA DE VALVULA
25050GS1		CIERRE LATERAL BANCADA

SINONIMO	Nº ORIG	DESCRIPCIÓN
25034AO1		JUNTA ESCAPE TURBO
25035AO1		JUNTA BASE TURBO
25051VA1		JUEGO DE JUNTAS PARA TURBO ( MOTOR 2,5 )
25054VA1		JUEGO DE JUNTAS PARA TURBO ( MOTOR 2,8 )
25055AC3		JUNTA DRENAJE ACEITE TURBO
3545		ORING 23x3
3546		ORING 37x4
3547		ORING 67x74x3
25056VA1		JUEGO DESMONTAJE PARA TAPA DE CILINDRO - SIN JTA T.C.
25058VA1		JUEGO DE JUNTAS PARA MOTOR SIN JTA T.C.
		<b>DEMÁS ARTICULOS RELACIONADOS AL MOTOR</b>
		<b>NO SE COLOCAN EN EL JUEGO DE JUNTAS</b>
25030A1M		JUNTA TAPA DE CILINDRO 1M - 1,40mm
25030A2M		JUNTA TAPA DE CILINDRO 1M - 1,50mm
25030A3M		JUNTA TAPA DE CILINDRO 1M - 1,60mm
25030ASM		JUNTA TAPA DE CILINDRO 1M - 1,30mm
25030ML1		JUNTA TAPA DE CILINDRO 1M - 1,35mm (MULTILAMINA)
25030ML2		JUNTA TAPA DE CILINDRO 2M - 1,45mm (MULTILAMINA)
25030ML3		JUNTA TAPA DE CILINDRO 3M - 1,60mm (MULTILAMINA)
25060ML1		JUNTA TAPA DE CILINDRO 2,8 1M - 1,35mm (MULTILAMINA)
25060ML2		JUNTA TAPA DE CILINDRO 2,8 2M - 1,45mm (MULTILAMINA)
25060ML3		JUNTA TAPA DE CILINDRO 2,8 3M - 1,60mm (MULTILAMINA)

# 26549VA1

MAXION MOTOR 2968cc 16V. POWERSTROKE  
- APLICACIÓN FORD RANGER



# IMPERIAL®

UNA BUENA JUNTA

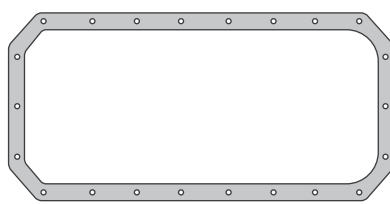
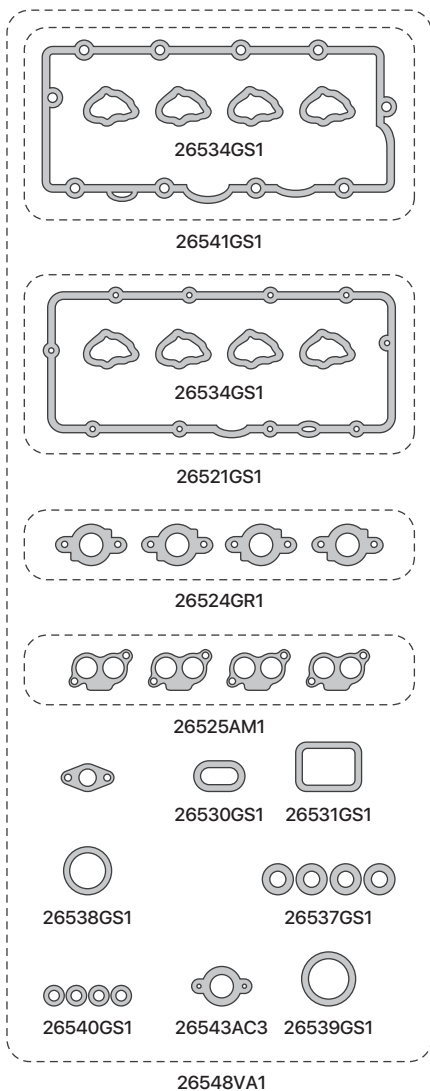

26522AC6

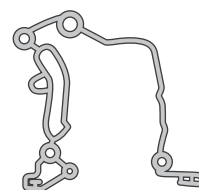

26528SL1

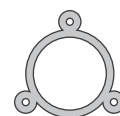

26536SL1

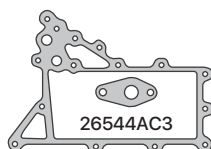

26529AC3



26533SL1



26542GS1



26535SL1

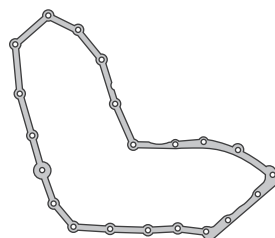

26527AC3

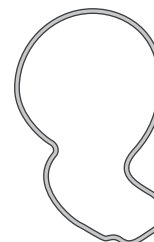

26532SL1

SE INCLUYE JUEGO DE ARANDELAS METALICAS

SINONIMO	Nº ORIG	DESCRIPCIÓN
26521GS1		JUNTA TAPA DE VALVULA ( DESDE 10/08/2007)
26541GS1		JUNTA TAPA DE VALVULA ( DESDE 24/01/2055 AL 07/10/2007)
26522AC6		JUNTA PARA CARTER
26524GR1		JUEGO DE JUNTAS MULTIPLE DE ESCAPE
26525AM1		JUEGO DE JUNTAS MULTIPLE DE ADMISION
26527AC3		JUNTA TAPA DE DISTRIBUCION
26528SL1		JUNTA PLACA DE DSITRIBUCION
26529AC3		JUNTA RADIADOR DE ACEITE
26530GS1		JUNTA TUBO SUCCION ACEITE
26531GS1		JUNTA ENTRADA DE AGUA
26532SL1		JUNTA BOMBA DE AGUA
26533SL1		JUNTA ENTRADA DE AGUA A BLOCK

SINONIMO	Nº ORIG	DESCRIPCIÓN
26534GS1		JUNTA ACCESO VALVULA INYECTORA
26535SL1		JUNTA CIERRE DISTRIBUCION
26536SL1		JUNTA BOMBA INYECTORA
26537GS1		ORING CAMISA INYECTOR
26538GS1		ORING 37.5 x 3
26539GS1		ORING 43 x 3.4
26540GS1		ORING 10 x 1.5
26542GS1		ORING CIERRE DISTRIBUCION
26543AC3		JUNTA TUBO DE AGUA A T.CILINDRO
26544AC3		JUNTA RADIADOR ACEITE
26548VA1		JUEGO DESMONTAJE PARA TAPA DE CILINDRO - SIN JTA T.C.
26549VA1		JUEGO DE JUNTAS PARA MOTOR SIN JTA T.C.

← VOLVER A MAXION

# | Mercedes Benz

**3239VA1** MERCEDES BENZ SPRINTER 411 /  
413 CDI 16V 2151cc - MOTOR  
OM611

**27279VA1** MERCEDES BENZ SPRINTER  
2143 CC. 16V - 2009/... -  
MOTOR OM651

[← VOLVER A LINEA LIVIANA](#)

# 3239VA1

MERCEDES BENZ SPRINTER 411 / 413 CDI 16V  
2151cc - MOTOR OM611



# IMPERIAL®

UNA BUENA JUNTA

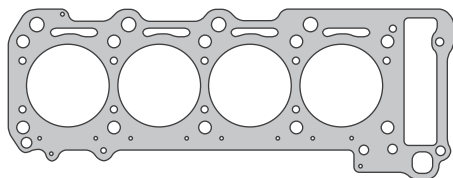

3220MLS  
NO SE INCLUYE EN JUEGO DE JUNTAS



3221GS1



3224HJ4



3230GS1



3225AC3



3228SL1

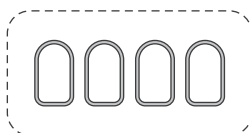

3227SL1



3236

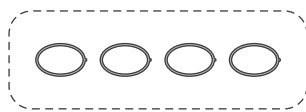

3226GS1



3229AC3

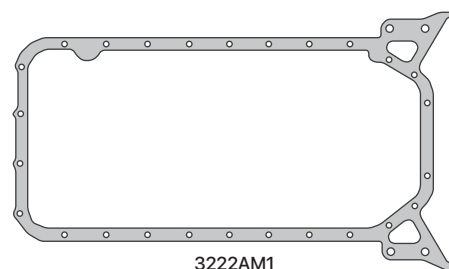

3222AM1



3233SL1

3238VA1

SE INCLUYE JUEGO DE ARANDELAS METALICAS

SINONIMO	Nº ORIG	DESCRIPCIÓN
3221GS1		JUNTA TAPA DE VALVULAS
3222AM1		JUNTA PARA CARTER
3226GS1		JUEGO COLECTOR DE ADMISION
3227SL1		JUEGO COLECTOR DE ADMISION
3224HJ4		JUNTA MULTIPLE DE ESCAPE-LAMINA DE CHAPA
3224AM1		JUNTA MULTIPLE DE ESCAPE
3225AC3		JUNTA MULTIPLE DE ADMISION
3229AC3		JUNTA CUERPO BOMBA DE AGUA
3230GS1		JUNTA TERMOSTATO
3231GS1		ARANDELA AJUSTE TAPA DE VALVULAS

SINONIMO	Nº ORIG	DESCRIPCIÓN
3232GS1		JUNTA PROTECTOR DE BUJIA
3228SL1		JUNTA COSTADO COLECTOR DE ADMISION
3233SL1		JUNTA ENFRIADOR DE ACEITE
3236		ORING 44 X 3
3238VA1		JUEGO DE JUNTAS PARA DESMONTAJE ( S / JTA T.CIL )
3239VA1		JUEGO DE JUNTAS PARA MOTOR ( S / JTA T.CIL )
		<b>DEMÁS ARTICULOS RELACIONADOS AL MOTOR</b>
		<b>NO SE COLOCAN EN EL JUEGO DE JUNTAS</b>
3220MLS		JUNTA TAPA DE CILINDROS

# 27279VA1

MERCEDES BENZ SPRINTER 2143 CC.  
16V - 2009/... - MOTOR OM651



# IMPERIAL®

UNA BUENA JUNTA

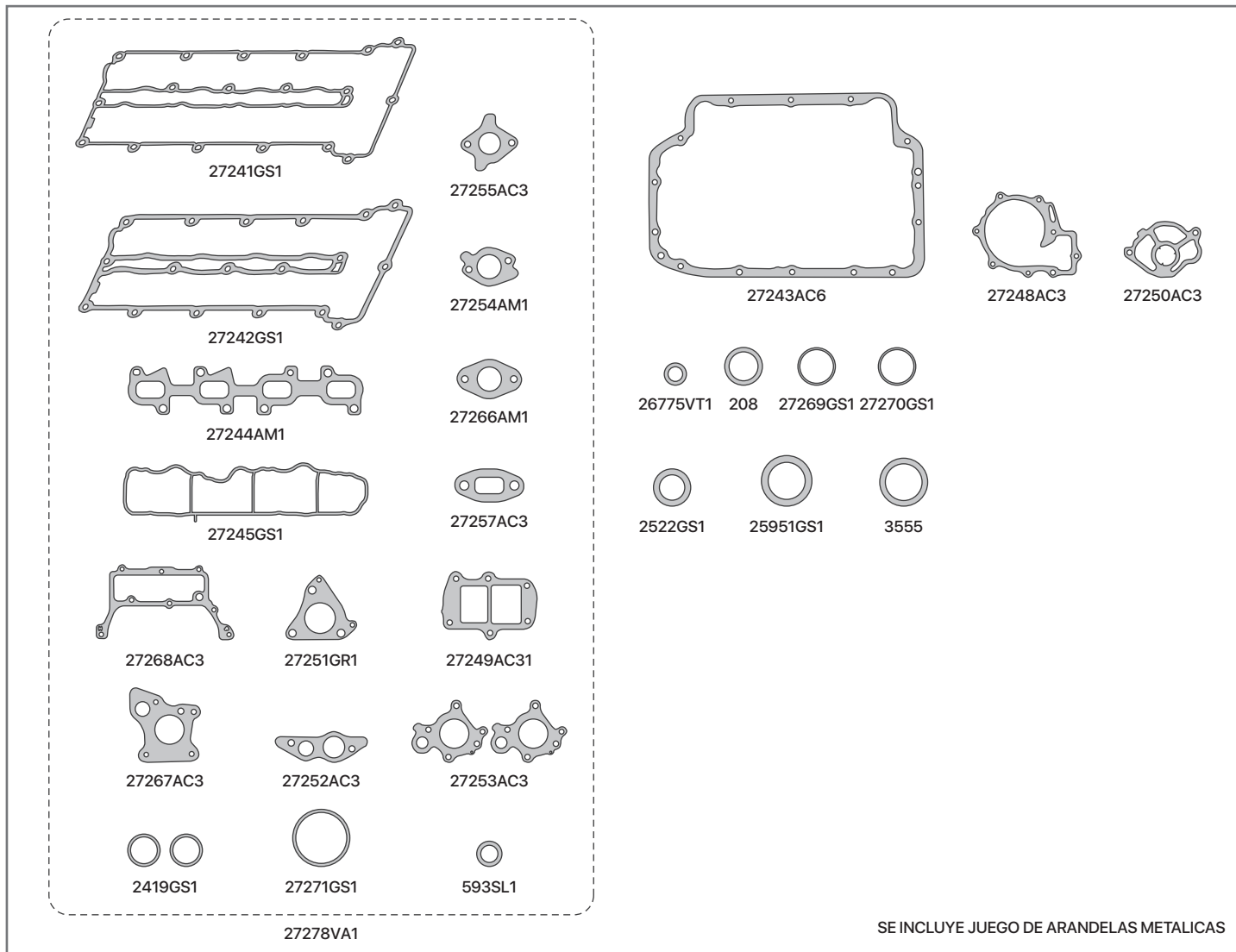

SE INCLUYE JUEGO DE ARANDELAS METALICAS

SINONIMO	Nº ORIG	DESCRIPCIÓN	SINONIMO	Nº ORIG	DESCRIPCIÓN
27241GS1	6510160021	JUNTA TAPA DE VALVULA - MODELO 2007/2011	27266AM1	6510420380	JUNTA CONDUCTO VALVULA RECIRCULACION
27242GS1	6510160321	JUNTA TAPA DE VALVULA - MODELO 2012/..	27267AC3	6511421380	JUNTA EGR ENTRE VALVULA Y LINEA CIRCULACION
27243AC3	6510140028	JUNTA PARA CARTER	27268AC3	6510961480	JUNTA DISTRIBUCION A TAPA DE CILINDRO
27244AM1	6511420580	JUNTA MULTIPLE DE ESCAPE	26775VT1		ORING 11x3 (VITON)
27245GS1	6510910060	JUNTA MULTIPLE DE ADMISION	593SL1		ORING 8x3 (SILICONA)
27248AC3	6512010180	JUNTA BOMBA DE AGUA	208		ORING 15,47x3,53 (NITRILO)
27249AC3	6511422480	JUNTA INTERCAMBIADOR DE CALOR	27269GS1		ORING 33x2 (NITRILO)
27250AC3	6512380180	JUNTA BOMBA DEPRESORA	27270GS1		ORING 36x2 (NITRILO)
27251GR1	6510960480	JUNTA SALIDA ESCAPE A TURBO	2522GS1		ORING 21,82x3,53 (NITRILO)
27252AC3	6511421280	JUNTA CARCAZA COLECTOR ADMISION	25951GS1		ORING 24,99x3,53 (NITRILO)
27253AC3	6511422380	JUNTA EGR ENTRE VALVULA Y LINEA CIRCULACION	3555		ORING 44x3 (NITRILO)
27254AM1	6511422680	JUNTA RECIRCULADOR GASES DE ESCAPE	27271GS1		ORING 100,97x3,53 (NITRILO)
27255AC3	6511420480	JUNTA RECIRCULADOR GASES DE ESCAPE	2419GS1		ORING 46,99x5,33 (NITRILO)
27256AC3	6510960380	JUNTA DRENAJE ACEITE TURBO	27278VA1		JUEGO DE JUNTAS DESMONTAJE TAPA DE CIL. (S/ JTA T.CIL.)
27257AC3	6510960280	JUNTA DRENAJE ACEITE TURBO	27279VA1		JUEGO DE JUNTAS PARA MOTOR (S/ JTA T.CIL.)
27258GS1	6512030480	JUNTA BASE CUERPO TERMOSTATO			

# | Mwm - Sprint

**25716VA1** MWM - SPRINT 6.07 TD 4200cc  
APLICACIÓN: CHEVROLET  
SILVERADO / GRAN BLAZER

**25717VA1** MWM - SPRINT 4.07-CA/4.07  
TCE DTI 2796cc APLICACIÓN  
CHEVROLET BLAZER / S-10 -  
NISSAN FRONTIER - AGRALE

[← VOLVER A LINEA LIVIANA](#)

# 25716VA1

MWM - SPRINT 6.07 TD 4200cc

APLICACIÓN: CHEVROLET SILVERADO / GRAN BLAZER



# IMPERIAL®

UNA BUENA JUNTA

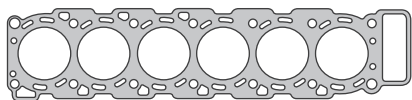

25670AM1 / AM3  
NO SE INCLUYE EN JUEGO DE JUNTAS



25672GS1



25676CG1



25678AM1 / HH1



25685AC6



25686AC6



25035AO1



25712AO1



638AL2 12 X 19



25687AC3

25713VA1

25714VA1



25674AC6

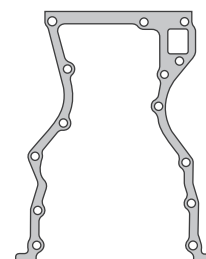

25680AC2

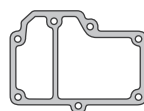

25683AM1

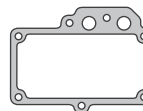

25692AC3

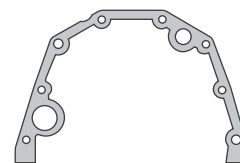

25688AC2

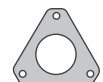

25684AC3

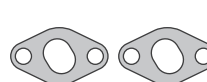

25692AC3



2150



2153



2154



4014GS1



655SL1



2156



2158



2159



2160



2155



25691GS1



2161



2164

SE INCLUYE JUEGO DE ARANDELAS METALICAS

SINONIMO	Nº ORIG	DESCRIPCIÓN
25670AM1		JUNTA TAPA DE CILINDROS (ESP 1,4MM)
25670AM3		JUNTA TAPA DE CILINDROS (ESP 1,7MM)
25672GS1		JUNTA TAPA DE VALVULAS
25674AC6		JUNTA PARA CARTER
25676CG1		JUNTA MULTIPLE DE ADMISION
25678AM1		JUEGO DE JUNTAS MULTIPLE DE ESCAPE
25678HH1		JUEGO DE NUNTAS MULTIPLE DE ESCAPE
25680AC2		JUNTA TAPA DE DISTRIBUCION
25682AC3		JUNTA T. RADIADOR DE ACEITE
25683AM1		JUNTA RADIADOR DE ACEITE
25684AC3		JUNTA BOMBA INYECTORA
25685AC6		JUNTA TAPA TERMOSTATO
25686AC6		JUNTA BASE TERMOSTATO
25688AC2		JUNTA BOMBA DE ACEITE
25692AC3		JUNTA ENFRIADOR DE ACEITE
25687AC3		JUNTA RETORNODE ACEITE TURBO
25713VA1		JUEGO DE JUNTAS P/TURBO
25035AO1		JUNTA ENTRADA A TURBO
25712AO1		JUNTA SALIDA A TURBO

SINONIMO	Nº ORIG	DESCRIPCIÓN
638AL2		ARANDELA 16 X 22 (ALUMINIO)
		ARANDELA 12 X 19 (ALUMINIO)
25690GS1		AJUSTE TAPA DE VALVULAS
2164		CIERRE INYECTOR
4014GS1		ORING 82 X 3,5
655SL1		ORING 80 X 3
2150		ORING 105,5 X 3,5
2153		ORING 66,5 X 3,5
2155		ORING 44 X 2,8
2156		ORING 40 X 5
2154		ORING 40,6 X 3,5
2158		ORING 31 X 2,7
2159		ORING 28 X 3,5
2160		ORING 22 X 2,6
25691GS1		ORING P/ TERMOSTATO
2161		ORING 13 X 1,8
25714VA1		JUEGO DESMONTAJE TAPA DE CILINDROS ( S/JTA T.CIL )
25716VA1		JUEGO DE JUNTAS PARA MOTOR ( S/ JTA T.CIL )



# 25717VA1

MWM - SPRINT 4.07-CA/4.07 TCE DTI 2796cc

APLICACIÓN CHEVROLET BLAZER / S-10 -

NISSAN FRONTIER - AGRALE



# IMPERIAL®

UNA BUENA JUNTA

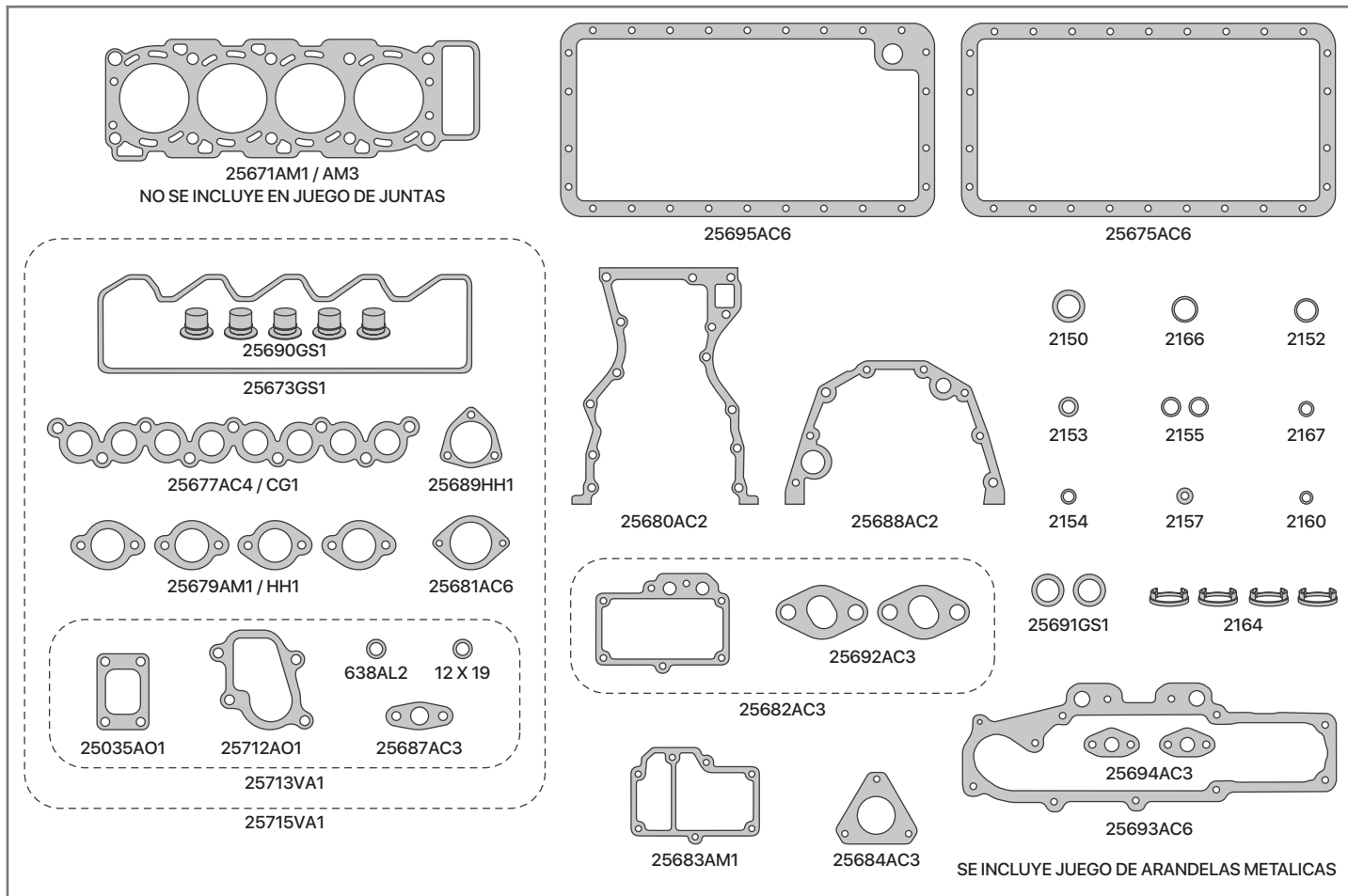

SINONIMO	Nº ORIG	DESCRIPCIÓN
25671AM1		JUNTA TAPA DE CILINDROS ( ESP 1,4 MM)
25671AM3		JUNTA TAPA DE CILINDROS ( ESP 1,7 MM)
25673GS1		JUNTA TAPA DE VALVULAS
25675AC6		JUNTA PARA CARTER - CHEVROLET S-10
25695AC6		JUNTA PARA CARTER - NISSAN FRONTIER
25677CG1		JUNTA MULTIPLE DE ADMISION
25677AC4		JUNTA MULTIPLE DE ADMISION ( ELECTRONICO )
25679AM1		JUEGO DE JUNTAS MULTIPLE DE ESCAPE
25679HH1		JUEGO DE JUNTAS MULTIPLE DE ESCAPE
25689HH1		JUNTA SALIDA DE ESCAPE
25680AC2		JUNTA TAPA DE DISTRIBUCION
25688AC2		JUNTA BOMBA DE ACEITE
25682AC3		JUNTA TAPA RADIADOR ACEITE
25683AM1		JUNTA RADIADOR ACEITE
25684AC3		JUNTA BOMBA INYECTORA
25681AC6		JUNTA TERMOSTATO
25692AC3		JUNTA ENFRIADOR DE ACEITE
25693AC6		JUNTA TAPA RADIADOR ACEITE 4.07TCE
25694AC3		JUNTA RADIADOR ACEITE 4.07TCE
25687AC3		JUNTA RETORNO DE ACEITE TURBO

SINONIMO	Nº ORIG	DESCRIPCIÓN
25713VA1		JUEGO DE JUNTAS P/TURBO
25035AO1		JUNTA ENTRADA A TURBO
25712AO1		JUNTA SALIDA A TURBO
638AL2		ARANDELA 16 X 22 (ALUMINIO)
		ARANDELA 12 X 19 (ALUMINIO)
25690GS1		ORING P/ TERMOSTATO
25691GS1		AJUSTE TAPA DE VALVULAS
2164		CIERRE INYECTOR
2150		ORING 105,5 X 3,5
2166		ORING 82,2 X 2,6
2152		ORING 76 X 2,5
2153		ORING 66,5 X 3,5
2155		ORING 44 X 2,8
2167		ORING 45 X 2,5
2154		ORING 40,6 X 3,5
2157		ORING 32,5 X 3,5
2160		ORING 22 X 2,6
25715VA1		JUEGO DESMONTAJE TAPA DE CILINDROS (S/JTA T.CIL)
25717VA1		JUEGO DE JUNTAS PARA MOTOR ( S/JTA T.CIL )



# | Peugeot

<b>4546AM1</b>	PEUGEOT 404 / 504 1600 cc - 1962/80 MOTOR XC7-XC7P	<b>26168VA1</b>	PEUGEOT 206 / 306 / 406 / BOXER / EXPERT / PARTNER HDI 1997cc - MOTOR DW10TD / DW10ATED 1998/... CITROEN JUMPER / XSARA / PICASSO / BERLINGO
<b>4556AM1</b>	PEUGEOT 504 XE-XSE-XL 1800 cc - 1973/78 MOTOR XC7-X7M	<b>26228VA1</b>	PEUGEOT 206 / 307 / PARTNER 1567cc 16V - MOTOR TU5JP4 CITROEN BERLINGO / C3 / XSARA PICASSO
<b>4576AM1</b>	PEUGEOT 504 GES - XNA 1976/80 / 505 GR - SR 1980/82 1971 cc MOTOR XN1-XN2	<b>26338VA1</b>	PEUGEOT BOXER 2445cc 12V - MOTOR DJ5 / DJ5T CITROEN JUMPER
<b>4635AM1</b>	PEUGEOT 505 2000 cc - GAMMA MOTOR XN2-XN6	<b>26438VA1</b>	PEUGEOT 206 / 306 1587cc 8V - MOTOR TU5JP / TU5J2
<b>4649AM1</b>	PEUGEOT 306 / 405 / 406 / PARTNER 1761cc - MOTOR XU7JB-XU7JP CITROEN XASARA / BERLINGO 1992 / 97	<b>26498VA1</b>	PEUGEOT 307 / 406 / 407 / EXPERT 1997cc 16V - MOTOR EW10J4 - 2001/... - CITROEN XSARA PICASSO / C5
<b>4680AM1</b>	PEUGEOT 306 / 405 1905cc - MOTOR XU92 1986 / 93	<b>26518VA1</b>	PEUGEOT 307 / 407 HDI 1560cc 16V 2004/... - MOTOR DV6TED4
<b>4696VA1</b>	PEUGEOT 205 / 306 / 405 / BOXER 1905cc DIESEL - MOTOR XUD7/XUD9/XUD9TE - CITROEN XSARA / JUMPER	<b>27298VA1</b>	PEUGEOT 208 1499cc MOTOR TU4M 8 VALVULAS / CITROEN C3 - DESDE 2012 EN ADELANTE
<b>25259VA1</b>	PEUGEOT 206 / 307 / PARTNER 1360cc - MOTOR TU3JP CITROEN C3	<b>27318VA1</b>	PEUGEOT PARTNER/207/308/3008/5008 HDI 8 VALVULAS - 1560CC MOTOR DV6C/DV6DTDE DEL 2009/... CITROEN BERLINGO/C3/DS3/C4 PICASSO
<b>25269VA1</b>	PEUGEOT 106 / 205 / 306 / 405 1124cc / 1294cc / 1360cc - MOTOR TU1M - TU2M - TU3M / CITROEN SAXO	<b>27358VA1</b>	PEUGEOT 207/308/3008/508 5008 THP 1598cc 16V. TURBO - MOTOR EPD6T / CITROEN C4/C4 PICASSO/C5
<b>25589VA1</b>	PEUGEOT 206 / 306 / EXPERT / PARTNER 1868cc - 1998/... MOTOR DW8 - CITROEN BERLINGO / XSARA / JUMPY		
<b>26149AM1</b>	PEUGEOT 306 / 406 1761cc 16V 1996/98 - MOTOR XU7JP4		

[← VOLVER A LINEA LIVIANA](#)

[IR A PAGINA SIGUIENTE →](#)

# | Peugeot

**84690AM1** PEUGEOT 306 / 405 1998cc  
INYECCION - MOTOR XU10J2C  
1992/... CITROEN ZX

[← VOLVER A LINEA LIVIANA](#)

[IR A PAGINA ANTERIOR →](#)

# 4546AM1

PEUGEOT 404 / 504 1600 cc - 1962/80 MO-  
TOR XC7-XC7P



# IMPERIAL®

UNA BUENA JUNTA

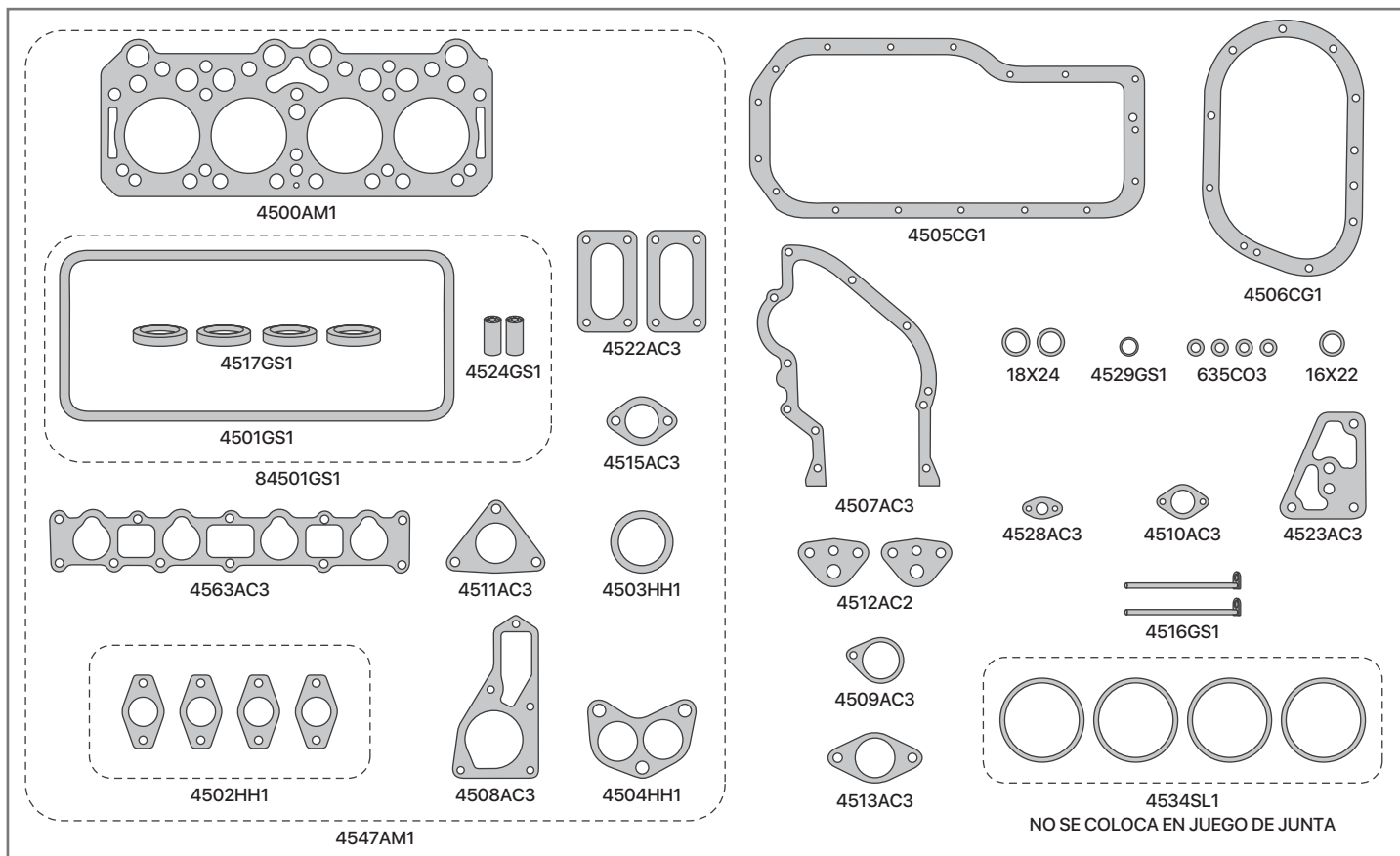

SINONIMO	Nº ORIG	DESCRIPCIÓN
4500AM1		JUNTA TAPA DE CILINDROS
4500AM3		JUNTA TAPA DE CILINDROS (SUPERMEDIDA 2,0MM)
4501GS1		JUNTA TAPA DE VALVULAS
84501GS1		KIT JUNTA TAPA DE VALVULAS
4502HH1		JUEGO DE JUNTAS MULTIPLE DE ESCAPE
4511AC3		JUNTA MULTIPLE DE ADMISION - 404
4563AC3		JUNTA MULTIPLE DE ADMISION - 504
4503HH1		JUNTA SALIDA DE ESCAPE
4504HH1		JUNTA SALIDA DE ESCAPE
4505AC6		JUNTA PARA CARTER - LIBRE DE AMIANTO COMPRIMIDO
4505AD4		JUNTA PARA CARTER - ADAMITE
4505CG1		JUNTA PARA CARTER - CORCHO Y GOMA
4505CG4		JUNTA PARA CARTER - CORCHO Y GOMA CON TELA
4506AC6		JUNTA TAPA DE DISTRIBUCION - LIBRE DE AMIANTO COMPRIMIDO
4506CG1		JUNTA TAPA DE DISTRIBUCION - CORCHO Y GOMA
4506CG4		JUNTA TAPA DE DISTRIBUCION - CORCHO Y GOMA CON TELA
4507AC3		JUNTA PLACA DE DISTRIBUCION
4508AC3		JUNTA BOMBA DE AGUA - LIBRE DE AMIANTO COMPRIMIDO
4508AD3		JUNTA BOMBA DE AGUA - ADAMITE
4509AC3		JUNTA BASE DISTRIBUIDOR
4510AC3		JUNTA TUBO LLENADO ACEITE
4512AC2		JUNTA BOMBA DE NAFTA

SINONIMO	Nº ORIG	DESCRIPCIÓN
4513AC3		JUNTA RESPIRADERO CARTER
4515AC3		JUNTA BASE CARBURADOR
4516GS1		CIERRE DE BANCADA
4517GS1		ANILLO DE BUJIA
4522AC3		JUNTA BASE CARBURADOR
4523AC3		JUNTA FILTRO DE ACEITE
4523AC3		JUNTA FILTRO DE ACEITE
4524GS1		SEPARADOR DE BALANCINES
4528AC3		JUNTA GRIFO CALEFACCION
4529GS1		ORING BOMBA DE ACEITE
635CO3		ARANDELA CAÑERIA DE ACEITE
		ARANDELA 16x22mm BLINDADA
		ARANDELA 18x24mm BLINDADA
4547AM1		JUEGO DE JUNTAS PARA DESMONTAJE TAPA DE CILINDRO
4545VA1		JUEGO DE JUNTAS PARA MOTOR (S/ JTA T.CIL)
4546AM1		JUEGO DE JUNTAS PARA MOTOR COMPLETO
		<b>DEMÁS ARTICULOS RELACIONADOS AL MOTOR</b>
		<b>NO SE COLOCAN EN EL JUEGO DE JUNTAS</b>
4534SL1		JUEGO ANILLOS DE CAMISA
4518VA1		JUEGO CARBURADOR SOLEX 1 BOCA 32/34 PBICA - 404
4541VA1		JUEGO CARBURADOR SOLEX 1 BOCA C34 PAIA 4 - 504

# 4556AM1

PEUGEOT 504 XE-XSE-XL 1800 cc - 1973/78  
MOTOR XC7-X7M



# IMPERIAL®

UNA BUENA JUNTA

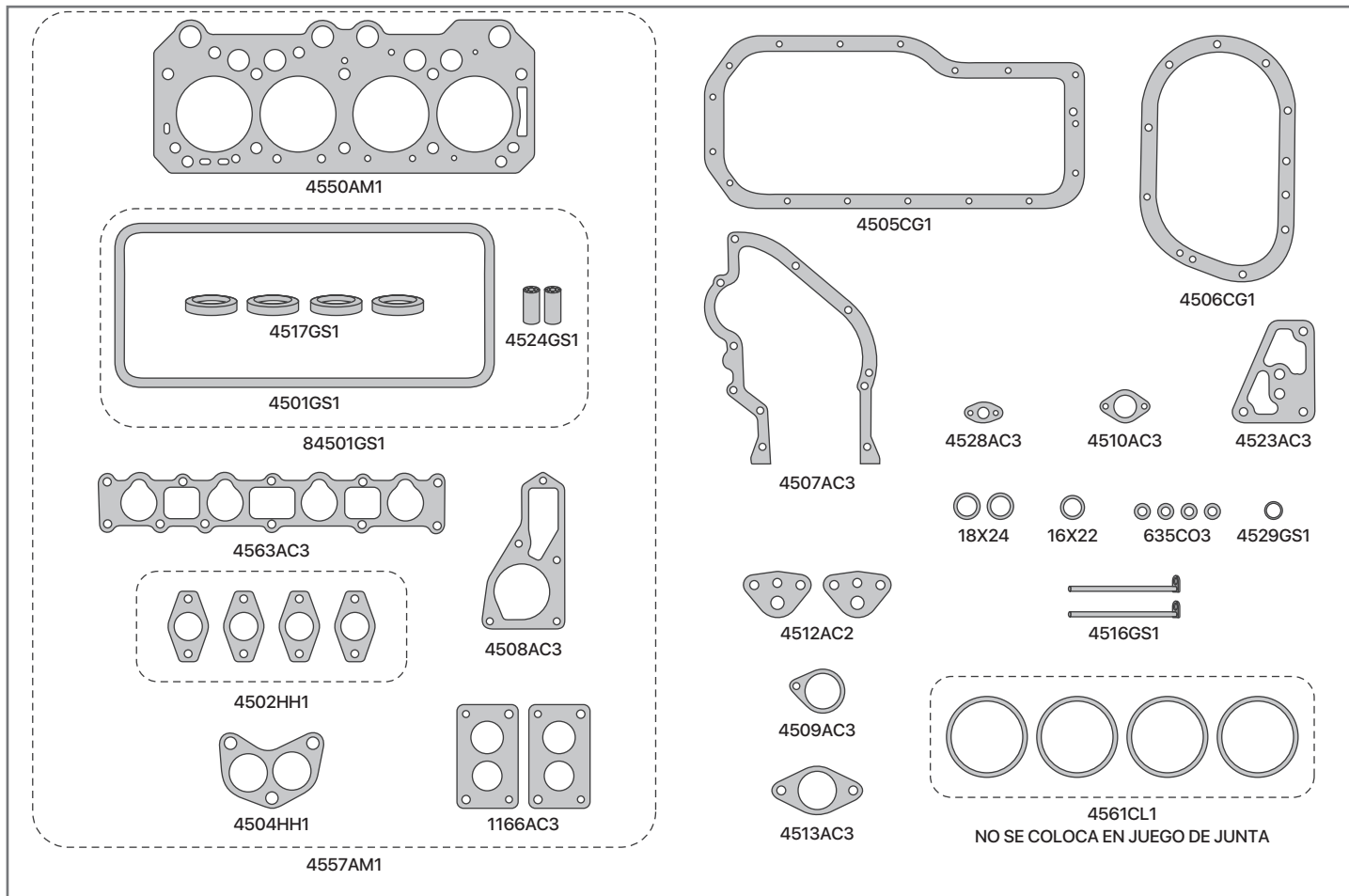

SINONIMO	Nº ORIG	DESCRIPCIÓN
4550AM1		JUNTA TAPA DE CILINDROS
4550AM3		JUNTA TAPA DE CILINDROS (SUPERMEDIDA 2,0MM)
4501GS1		JUNTA TAPA DE VALVULAS
84501GS1		KIT JUNTA TAPA DE VALVULAS
4502HH1		JUEGO DE JUNTAS MULTIPLE DE ESCAPE
4563AC3		JUNTA MULTIPLE DE ADMISION
4504HH1		JUNTA SALIDA DE ESCAPE
4505AC6		JUNTA PARA CARTER - LIBRE DE AMIANTO COMPRIMIDO
4505AD4		JUNTA PARA CARTER - ADAMITE
4505CG1		JUNTA PARA CARTER - CORCHO Y GOMA
4505CG4		JUNTA PARA CARTER - CORCHO Y GOMA CON TELA
4506AC6		JUNTA TAPA DE DISTRIBUCION - LIBRE DE AMIANTO COMPRIMIDO
4506CG1		JUNTA TAPA DE DISTRIBUCION - CORCHO Y GOMA
4506CG4		JUNTA TAPA DE DISTRIBUCION - CORCHO Y GOMA CON TELA
4507AC3		JUNTA PLACA DE DISTRIBUCION
4508AC3		JUNTA BOMBA DE AGUA - LIBRE DE AMIANTO COMPRIMIDO
4508AD3		JUNTA BOMBA DE AGUA - ADAMITE
4509AC3		JUNTA BASE DISTRIBUIDOR
4510AC3		JUNTA TUBO LLENADO ACEITE
4512AC2		JUNTA BOMBA DE NAFTA

SINONIMO	Nº ORIG	DESCRIPCIÓN
4513AC3		JUNTA RESPIRADERO CARTER
4516GS1		CIERRE DE BANCADA
4517GS1		ANILLO DE BUJIA
4523AC3		JUNTA FILTRO DE ACEITE
4524GS1		SEPARADOR DE BALANCINES
4528AC3		JUNTA GRIFO CALEFACCION
4529GS1		ORING BOMBA DE ACEITE
1166AC3		JUNTA BASE CARBURADOR
635CO3		ARANDELA CAÑERIA DE ACEITE
		ARANDELA 16x22mm BLINDADA
		ARANDELA 18x24mm BLINDADA
4557AM1		JUEGO DE JUNTAS PARA DESMONTAJE TAPA DE CILINDRO
4555VA1		JUEGO DE JUNTAS PARA MOTOR (S/ JTA T.CIL)
4556AM1		JUEGO DE JUNTAS PARA MOTOR COMPLETO
		<b>DEMÁS ARTICULOS RELACIONADOS AL MOTOR</b>
		<b>NO SE COLOCAN EN EL JUEGO DE JUNTAS</b>
4561CL1		JUEGO SUPLEMENTO DE CAMISAS 0,10
4562CL1		JUEGO SUPLEMENTO DE CAMISAS 0,125
4551VA1		JUEGO DE CARBURADOR SOLEX 2 BOCAS 34 EIES 7

# 4576AM1

PEUGEOT 504 GES - XNA 1976/80 / 505 GR -  
SR 1980/82 1971 cc MOTOR XN1-XN2



# IMPERIAL®

UNA BUENA JUNTA

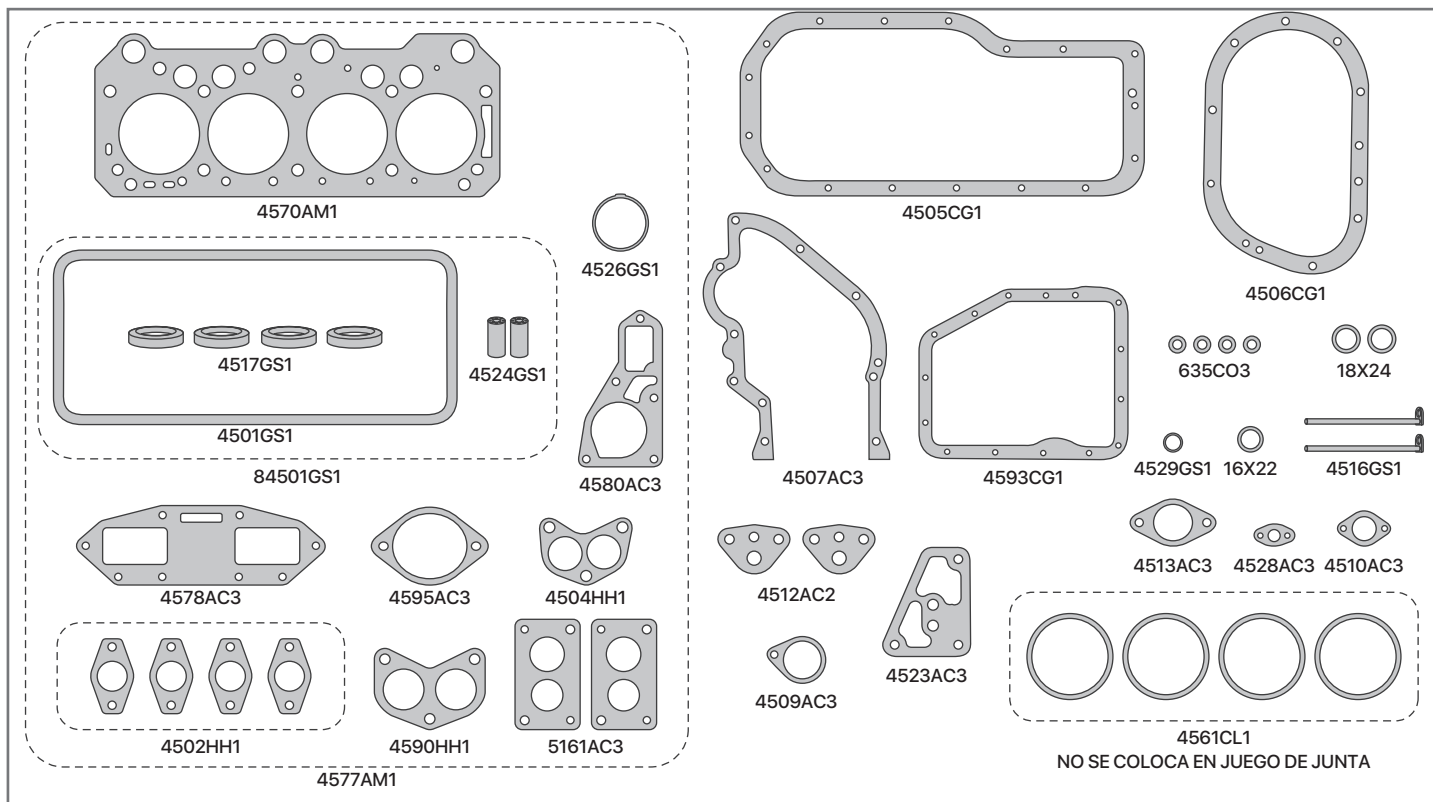

SINONIMO	Nº ORIG	DESCRIPCIÓN
4570AM1		JUNTA TAPA DE CILINDROS
4570AM3		JUNTA TAPA DE CILINDROS (SUPERMEDIDA 2,0MM)
4501GS1		JUNTA TAPA DE VALVULAS
84501GS1		KIT JUNTA TAPA DE VALVULAS
4502HH1		JUEGO DE JUNTAS MULTIPLE DE ESCAPE
4578AC3		JUNTA MULTIPLE DE ADMISION
4504HH1		JUNTA SALIDA DE ESCAPE - 504
4504HL1		JUNTA SALIDA DE ESCAPE - 504 - LAMINAS DE CHAPA
4590HH1		JUNTA SALIDA DE ESCAPE - 505
4590HL1		JUNTA SALIDA DE ESCAPE - 505 - LAMINAS DE CHAPA
4505AC6		JUNTA PARA CARTER - LIBRE DE AMIANTO COMPRIMIDO
4505AD4		JUNTA PARA CARTER - ADAMITE
4505CG1		JUNTA PARA CARTER - CORCHO Y GOMA
4505CG4		JUNTA PARA CARTER - CORCHO Y GOMA CON TELA
4593AC4		JUNTA PARA CARTER CHICO - LIBRE DE AMIANTO COMPRIMIDO
4593CG1		JUNTA PARA CARTER CHICO - CORCHO Y GOMA
4593CG4		JUNTA PARA CARTER CHICO - CORCHO Y GOMA CON TELA
4506AC4		JUNTA TAPA DE DISTRIBUCION - LIBRE DE AMIANTO COMPRIMIDO
4506CG1		JUNTA TAPA DE DISTRIBUCION - CORCHO Y GOMA
4506CG4		JUNTA TAPA DE DISTRIBUCION - CORCHO Y GOMA CON TELA
4507AC3		JUNTA PLACA DE DISTRIBUCION
4509AC3		JUNTA BASE DISTRIBUIDOR
4510AC3		JUNTA TUBO LLENADO ACEITE
4512AC2		JUNTA BOMBA DE NAFTA

SINONIMO	Nº ORIG	DESCRIPCIÓN
4513AC3		JUNTA RESPIRADERO CARTER
4516GS1		CIERRE DE BANCADA
4517GS1		ANILLO DE BUJIA
4523AC3		JUNTA FILTRO DE ACEITE
4524GS1		SEPARADOR DE BALANCINES
4526GS1		ANILLO PARA TERMOSTATO
4528AC3		JUNTA GRIFO CALEFACCION
4529GS1		ORING BOMBA DE ACEITE
4580AC3		JUNTA BOMBA DE AGUA - LIBRE DE AMIANTO COMPRIMIDO
4580AD3		JUNTA BOMBA DE AGUA - ADAMITE
4595AC3		JUNTA TAPA TERMOSTATO
5161AC3		JUNTA BASE CARBURADOR
635CO3		ARANDELA CAÑERIA DE ACEITE
		ARANDELA 16x22mm BLINDADA
		ARANDELA 18x24mm BLINDADA
4577AM1		JUEGO DE JUNTAS PARA DESMONTAJE TAPA DE CILINDRO
4575VA1		JUEGO DE JUNTAS PARA MOTOR (S/ JTA T.CIL)
4576AM1		JUEGO DE JUNTAS PARA MOTOR COMPLETO
		<b>DEMÁS ARTICULOS RELACIONADOS AL MOTOR</b>
		<b>NO SE COLOCAN EN EL JUEGO DE JUNTAS</b>
4561CL1		JUEGO SUPLEMENTO DE CAMISAS 0,10
4562CL1		JUEGO SUPLEMENTO DE CAMISAS 0,125
4571VA1		JUEGO DE CARBURADOR SOLEX 2 BOCA 34 EIES - 504
4572VA1		JUEGO DE CARBURADOR SOLEX 1 BOCA 32 PBICA - 504



# 4635AM1

PEUGEOT 505 2000 cc - GAMMA MOTOR  
XN2-XN6



# IMPERIAL®

UNA BUENA JUNTA

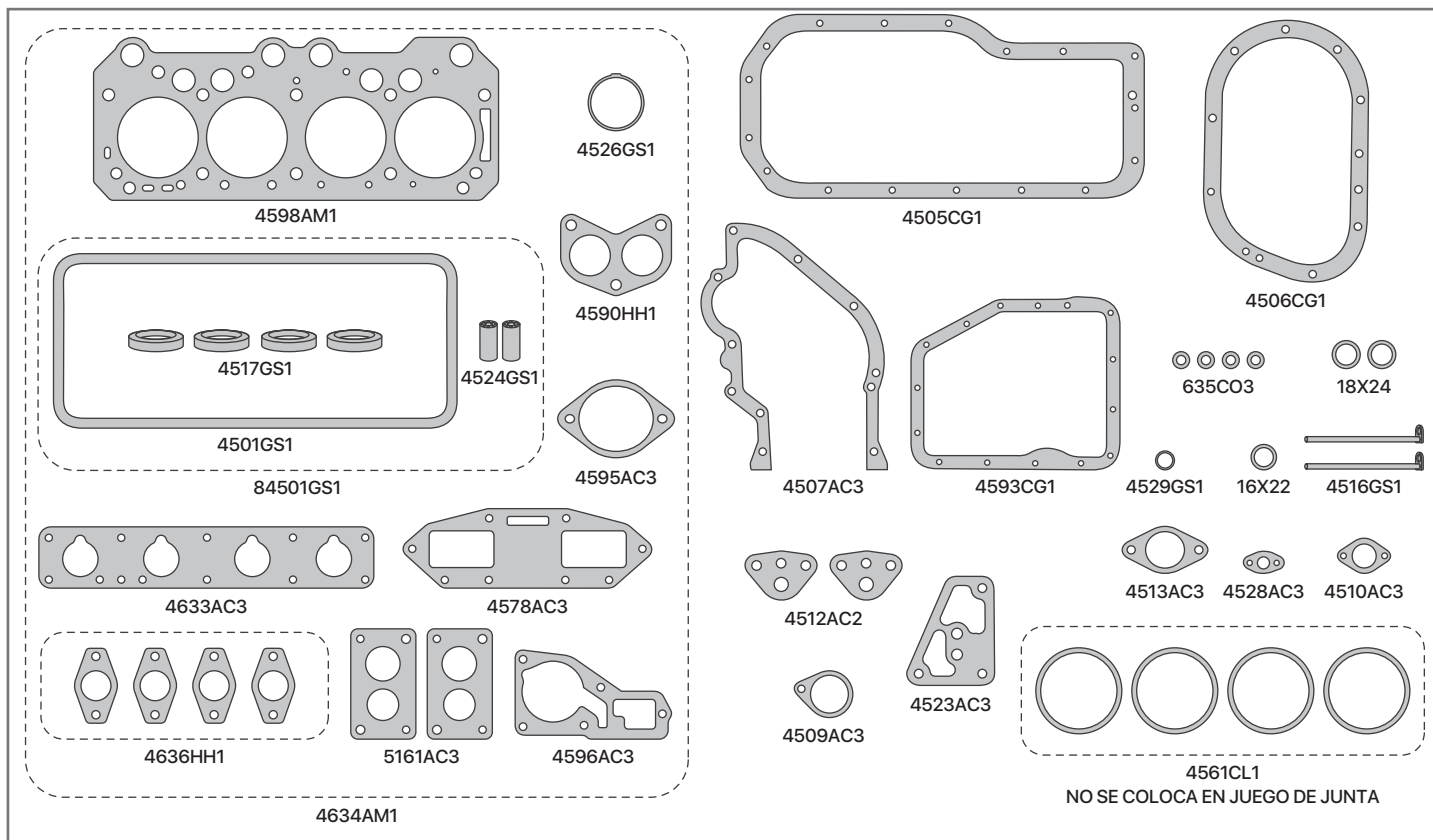

SINONIMO	Nº ORIG	DESCRIPCIÓN
4598AM1		JUNTA TAPA DE CILINDROS - 1,8 mm
4501GS1		JUNTA TAPA DE VALVULAS
84501GS1		KIT JUNTA TAPA DE VALVULAS
4636HH1		JUEGO DE JUNTAS MULTIPLE DE ESCAPE
4578AC3		JUNTA MULTIPLE DE ADMISION
4633AC3		JUNTA MULTIPLE DE ADMISION
4590HH1		JUNTA SALIDA DE ESCAPE
4590HL1		JUNTA SALIDA DE ESCAPE - LAMINAS DE CHAPA
4593AC4		JUNTA PARA CARTER CHICO - LIBRE DE AMIANTO COMPRIMIDO
4593CG1		JUNTA PARA CARTER CHICO - CORCHO Y GOMA
4593CG4		JUNTA PARA CARTER CHICO - CORCHO Y GOMA CON TELA
4505AC6		JUNTA PARA CARTER - LIBRE DE AMIANTO COMPRIMIDO
4505AD4		JUNTA PARA CARTER - ADAMITE
4505CG1		JUNTA PARA CARTER - CORCHO Y GOMA
4505CG4		JUNTA PARA CARTER - CORCHO Y GOMA CON TELA
4506AC4		JUNTA TAPA DE DISTRIBUCION - LIBRE DE AMIANTO COMPRIMIDO
4506CG1		JUNTA TAPA DE DISTRIBUCION - CORCHO Y GOMA
4506CG4		JUNTA TAPA DE DISTRIBUCION - CORCHO Y GOMA CON TELA
4507AC3		JUNTA PLACA DE DISTRUBUCION
4509AC3		JUNTA BASE DISTRIBUIDOR
4510AC3		JUNTA TUBO LLENADO ACEITE
4512AC2		JUNTA BOMBA DE NAFTA
4513AC3		JUNTA RESPIRADERO CARTER

SINONIMO	Nº ORIG	DESCRIPCIÓN
4516GS1		CIERRE DE BANCADA
4517GS1		ANILLO DE BUJIA
4523AC3		JUNTA FILTRO DE ACEITE
4524GS1		SEPARADOR DE BALANCINES
4526GS1		ANILLO PARA TERMOSTATO
4528AC3		JUNTA GRIFO CALEFACCION
4529GS1		ORING BOMBA DE ACEITE
4595AC3		JUNTA TAPA TERMOSTATO
4596AC3		JUNTA BOMBA DE AGUA
5161AC3		JUNTA BASE CARBURADOR
635CO3		ARANDELA CAÑERIA DE ACEITE
		ARANDELA 16x22mm BLINDADA
		ARANDELA 18x24mm BLINDADA
4634AM1		JUEGO DE JUNTAS PARA DESMONTAJE TAPA DE CILINDRO
4635AM1		JUEGO DE JUNTAS PARA MOTOR COMPLETO
		<b>DEMÁS ARTICULOS RELACIONADOS AL MOTOR</b>
		<b>NO SE COLOCAN EN EL JUEGO DE JUNTAS</b>
4561CL1		JUEGO SUPLEMENTO DE CAMISAS 0,10
4562CL1		JUEGO SUPLEMENTO DE CAMISAS 0,125
4594VA1		JUEGO DE CARBURADOR SOLEX2 BOCAS - 504 GR II
4630VA1		JUEGO CARBURADOR SOLEX2 BOCAS - EIES 504/505
4631VA1		JUEGO DE CARBURADOR SOLEX 32-35 MINS A
4632VA1		JUEGO DE CARBURADOR SOLEX 2 BOCAS - GAMMA

# 4649AM1

PEUGEOT 306 / 405 / 406 / PARTNER 1761cc  
 - MOTOR XU7JB-XU7JP CITROEN XASARA /  
 BERLINGO 1992 / 97



# IMPERIAL®

UNA BUENA JUNTA

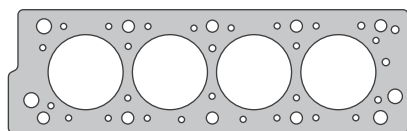

4690AM1



84681GS1



4646SL1



4651



4678AC3

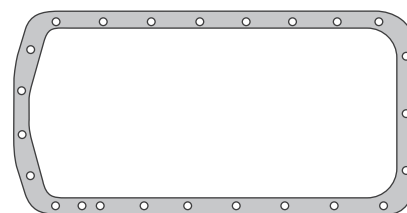

4682AC6

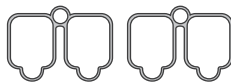

4645SL1



84686SL1



4686AC3



25572GS1



84683HH1



4672MA1



4637



4616AC4



4674GS1



1008

4647AM1

SE INCLUYE JUEGO DE ARANDELAS METALICAS

SINONIMO	Nº ORIG	DESCRIPCIÓN	SINONIMO	Nº ORIG	DESCRIPCIÓN
4690AM1		JUNTA TAPA DE CILINDROS	4674GS1		ANILLO TERMOSTATO
84681GS1		JUNTA TAPA DE VALVULAS	4678AC3		JUNTA ALOJAMIENTO TERMOSTATO
84681SL1		JUNTA TAPA DE VALVULAS - SILICONA	4686AC3		JUNTA BOMBA DE AGUA
4682AC6		JUNTA PARA CARTER - LIBRE DE AMAINTO COMPRIMIDO	25572GS1		CIERRE DE BANCADA
4682AD4		JUNTA PARA CARTER - ADAMITE	4637		ANILLO DISTRIBUIDOR DE AGUA
84683AM1		JUNTA MULTIPLE DE ESCAPE	1008		ORING 4,47 x 1,78
84683HH1		JUNTA MULTIPLE DE ESCAPE	4651		ORING CAJA MARIPOSA
4645SL1		JUEGO MULTIPLE DE ADMISION - 306 / 405 / XSARA	4644VA1		JUEGO DE JUNTAS DESMONTAJE TAPA DE CIL. (S/JTA T.CIL.)
4646SL1		JUEGO MULTIPLE DE ADMISION - BERLINGO / PARTNER	4647AM1		JUEGO DE JUNTAS DESMONTAJE TAPA DE CILINDRO
84686SL1		JUEGO MULTIPLE DE ADMISION - 406	4648VA1		JUEGO DE JUNTAS PARA MOTOR (S/JTA T.CIL.)
4672MA1		JUNTA SALIDA DE ESCAPE - 79x67mm	4649AM1		JUEGO DE JUNTAS PARA MOTOR COMPLETO
4616AC4		JUNTA TAPA IMSPECCION A BLOCK			

# 4680AM1

PEUGEOT 306 / 405 1905cc - MOTOR XU92  
1986 / 93



# IMPERIAL®

UNA BUENA JUNTA

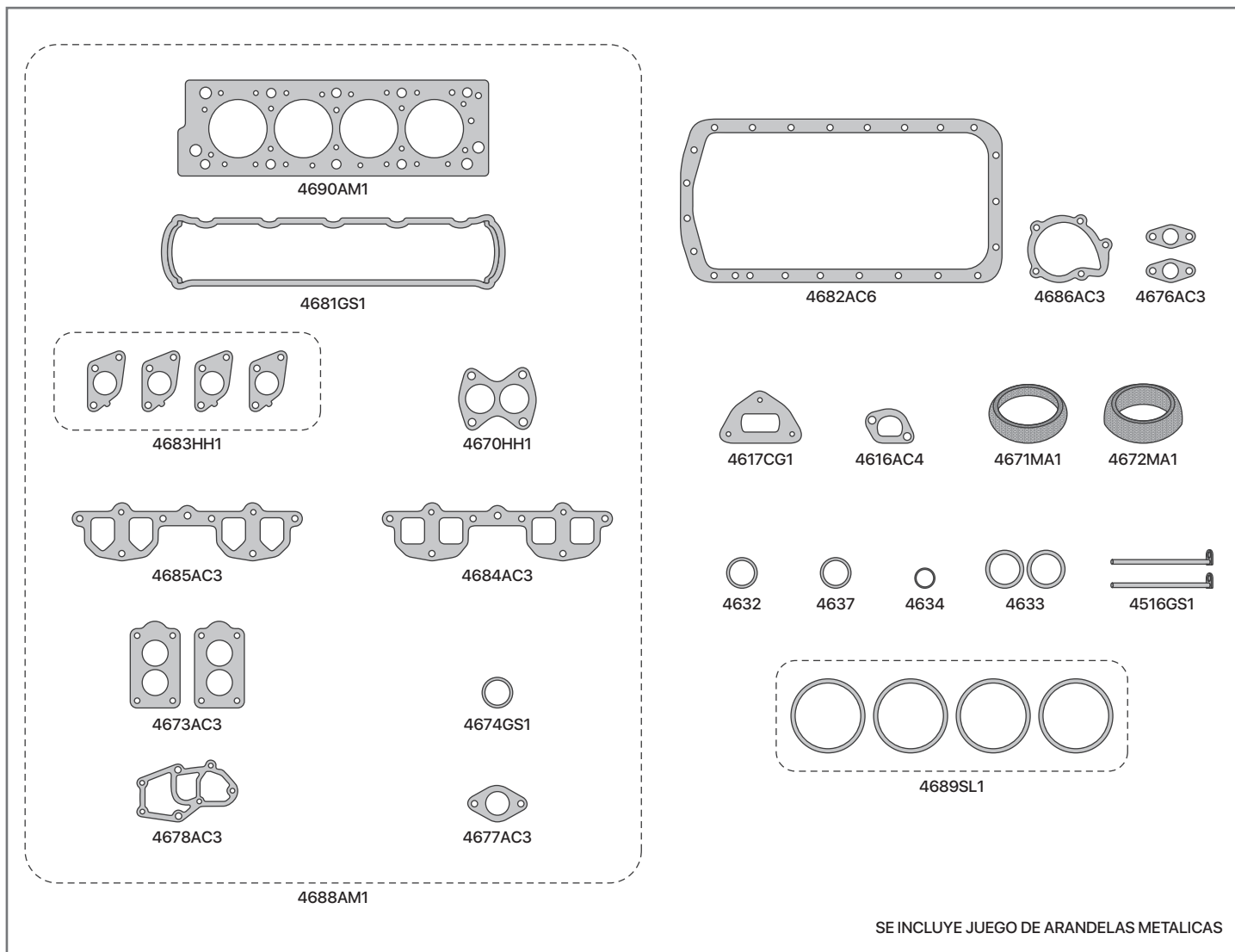

SINONIMO	Nº ORIG	DESCRIPCIÓN
4690AM1		JUNTA TAPA DE CILINDROS
4681GS1		JUNTA TAPA DE VALVULAS
4682AC6		JUNTA PARA CARTER - LIBRE DE AMAINTO COMPRIMIDO
4682AD4		JUNTA PARA CARTER - ADAMITE
4683HH1		JUEGO DE JUNTAS MULTIPLE DE ESCAPE
4670HH1		JUNTA SALIDA DE ESCAPE
4684AC3		JUNTA MULTIPLE DE ADMISION - SR
4685AC3		JUNTA MULTIPLE DE ADMISION - SRI
4516GS1		CIERRE DE BANCADA
4616AC4		JUNTA TAPA INSP. BLOCK LADO VOLANTE
4617CG1		JUNTA LATERAL CARTER
4673AC3		JUNTA BASE DE CARBURADOR
4674GS1		ANILLO TERMOSTATO
4676AC3		JUNTA BOMBA DE NAFTA
4677AC3		JUNTA COLECTOR TUBO DE AGUA
4678AC3		JUNTA ALOJAMIENTO TERMOSTATO

SINONIMO	Nº ORIG	DESCRIPCIÓN
4686AC3		JUNTA BOMBA DE AGUA
4637		ANILLO DISTRIBUIDOR DE AGUA
4632		ORING 36,5 x 3,1
4633		ORING 32 x 3,5
4634		ORING 19,2 x 2,5
4688AM1		JUEGO DE JUNTAS DESMONTAJE TAPA DE CILINDRO
84640VA1		JUEGO DE JUNTAS DESMONTAJE TAPA DE CIL. (S/JTA T.CIL.)
4679VA1		JUEGO DE JUNTAS PARA MOTOR (S/JTA T.CIL.)
4680AM1		JUEGO DE JUNTAS PARA MOTOR COMPLETO
		<b>DEMÁS ARTICULOS RELACIONADOS AL MOTOR</b>
		<b>NO SE COLOCAN EN EL JUEGO DE JUNTAS</b>
4689SL1		JUEGO ORING DE CAMISAS
4687VA1		JUEGO DE CARBURADOR SOLEX 2 BOCA - 405 SR
4671AM1		JUNTA SALIDA DE ESCAPE SRI - ANILLO 83,5x71mm
4672AM1		JUNTA SALIDA DE ESCAPE SR - ANILLO 79x67mm



# 4696VA1

PEUGEOT 205 / 306 / 405 / BOXER 1905cc  
DIESEL - MOTOR XUD7/XUD9/XUD9TE - CI-  
TROEN XSARA / JUMPER



# IMPERIAL®

UNA BUENA JUNTA

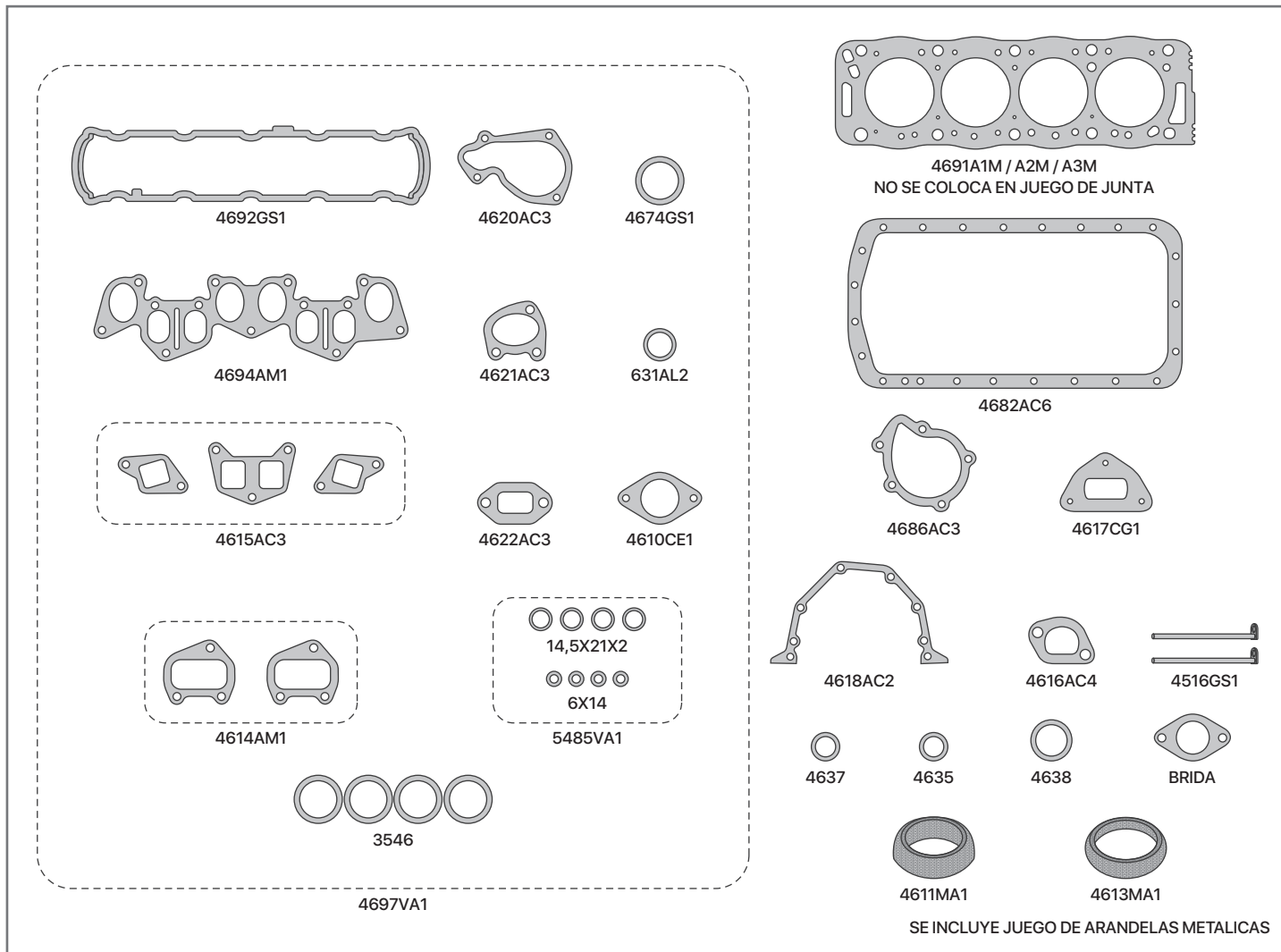

SINONIMO	Nº ORIG	DESCRIPCIÓN
4692GS1		JUNTA TAPA DE VALVULAS
4682AC6		JUNTA PARA CARTER - LIBRE DE AMAINTO COMPRIMIDO
4682AD4		JUNTA PARA CARTER - ADAMITE
4614AM1		JUEGO DE JUNTAS MULTIPLE DE ESCAPE
4615AC3		JUEGO DE JUNTAS MULTIPLE DE ADMISION
4694AM1		JUNTA ADMISION Y ESCAPE - TURBO DIESEL
4610HH1		JUNTA SALIDA DE ESCAPE
4610CE1		JUNTA SALIDA DE ESCAPE - CHAPA ESTAMPADA
4616AC4		JUNTA TAPA INSPECCION BLOCK LADO VOLANTE
4617CG1		JUNTA LATERAL CARTER
4618AC2		JUNTA PORTA RETEN DE BANCADA
4620AC3		JUNTA CUERPO TERMOSTATO
4621AC3		JUNTA BASE CAJA TERMOSTATO
4622AC3		JUNTA INSP TAPA DE CILINDROS
4686AC3		JUNTA BOMBA DE AGUA
		JUNTA BRIDA INSPECCION
4516GS1		CIERRE DE BANCADA

SINONIMO	Nº ORIG	DESCRIPCIÓN
4674GS1		ANILLO TERMOSTATO
3546		ORING 37 x 4 CAMARA ADMISION
4635		ORING 44 x 48 x 2
4637		ANILLO DISTRIBUIDOR DE AGUA
4638		ORING 16 x 2
631AL2		ARANDELA 22 x 27
5485VA1		JUEGO ARANDELAS INYECTORES / PARALLAMAS
4697VA1		JUEGO DE JUNTAS DESMONTAJE TAPA DE CIL. (S/JTA T.CIL)
4696VA1		JUEGO DE JUNTAS PARA MOTOR (S/JTA T.CIL)
		<b>DEMÁS ARTICULOS RELACIONADOS AL MOTOR</b>
		<b>NO SE COLOCAN EN EL JUEGO DE JUNTAS</b>
4691A1M		JUNTA TAPA DE CILINDROS (ESP 1,5MM)
4691A2M		JUNTA TAPA DE CILINDROS (ESP 1,6MM)
4691A3M		JUNTA TAPA DE CILINDROS (ESP 1,7MM)
4611MA1		JUNTA SALIDA DE ESCAPE 306 / 405 - 59,8x46,2mm
4613MA1		JUNTA SALIDA DE ESCAPE 306 TD - 71,8x58,1mm

# 25259VA1

PEUGEOT 206 / 307 / PARTNER 1360cc - MOTOR TU3JP CITROEN C3



# IMPERIAL®

UNA BUENA JUNTA

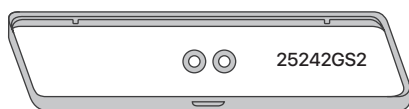

25241GS1

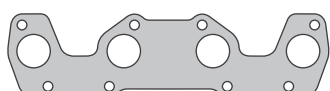

25244AM1

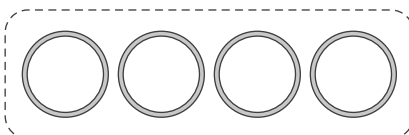

25245GS1

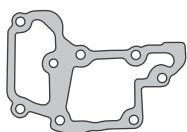

27294AC3



25248GS1



25251GS1



25256GS1



25249GS1



25257AC3

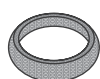

25246MA1

25258VA1

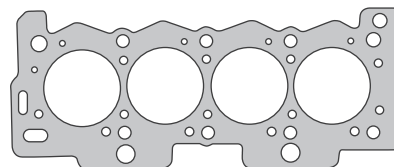

25240AM1

NO SE COLOCA EN JUEGO DE JUNTA

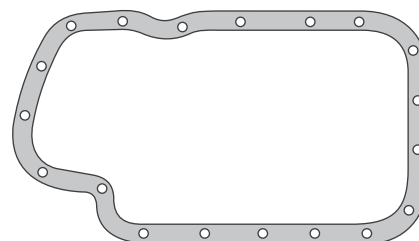

25243AC6



25254GS1



25255GS1



26210GS2



25252GS1

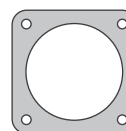

25247HH1

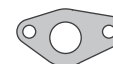

BRIDA

SINONIMO	Nº ORIG	DESCRIPCIÓN
25241GS1		JUNTA TAPA DE VALVULAS
25243AC6		JUNTA PARA CARTER
25244AM1		JUNTA MULTIPLE DE ESCAPE
25245GS1		JUEGO ORING MULTIPLE DE ADMISION
25246MA1		JUNTA SALIDA DE ESCAPE - 58,4x46,15mm
25247HH1		JUNTA SALIDA DE ESCAPE A CATALIZADOR
25242GS2		ARANDELA AJUSTE TAPA DE VALVULAS
25248GS1		JUNTA CAJA DE ADMISION
25249GS1		JUNTA CAJA DE ADMISION
25251GS1		ORING TERMOSTATO
25252GS1		JUNTA BASE FILTRO DE ACEITE

SINONIMO	Nº ORIG	DESCRIPCIÓN
25254GS1		ORING TAPON BOMBA DE AGUA
25255GS1		ORING CUERPO DISTR BOMBA DE AGUA
25256GS1		ORING CUBO BOMBA DE AGUA
25257AC3		JUNTA BOMBA DE AGUA
26210GS2		ARANDELA BULBO PRESION DE ACEITE
27294AC3		JUNTA CAJA TERMOSTATO
25258VA1		JUEGO DE JUNTAS DESMONTAJE TAPA DE CIL. (S/ JTA T.CIL.)
25259VA1		JUEGO DE JUNTAS PARA MOTOR (S/ JTA T.CIL.)
		<b>DEMÁS ARTICULOS RELACIONADOS AL MOTOR</b>
		<b>NO SE COLOCAN EN EL JUEGO DE JUNTAS</b>
25240AM1		JUNTA TAPA DE CILINDROS

# 25269VA1

PEUGEOT 106 / 205 / 306 / 405 1124cc /  
1294cc / 1360cc - MOTOR TU1M - TU2M -  
TU3M / CITROEN SAXO



# IMPERIAL®

UNA BUENA JUNTA

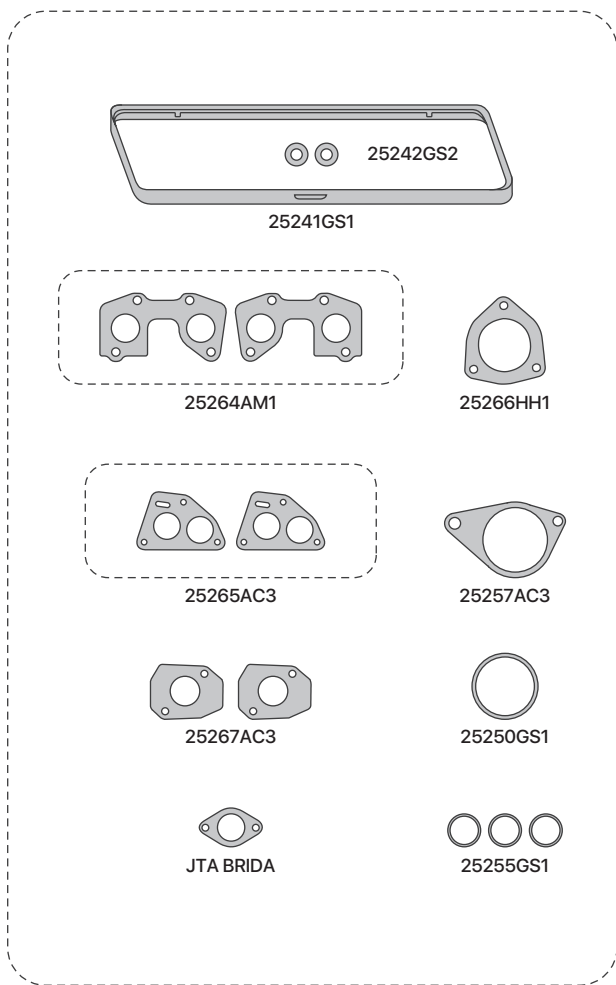

25268VA1

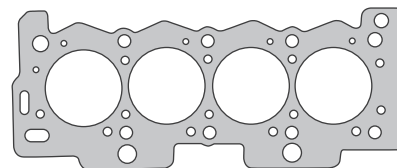

25240AM1

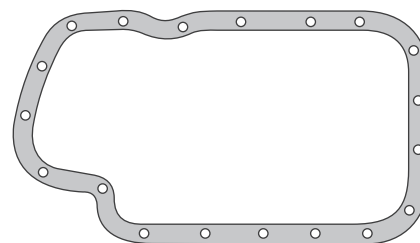

25243AC6



25254GS1



25256GS1



2522GS1



80171GS1

SE INCLUYE JUEGO DE ARANDELAS METALICAS

SINONIMO	Nº ORIG	DESCRIPCIÓN
25241GS1		JUNTA TAPA DE VALVULAS
25243AC6		JUNTA PARA CARTER
25264AM1		JUEGO DE JUNTAS MULTIPLE DE ESCAPE
25265AC3		JUEGO DE JUNTAS MULTIPLE DE ADMISION
25266HH1		JUNTA SALIDA DE ESCAPE
25242GS2		ARANDELA AJUSTE TAPA DE VALVULAS
25257AC3		JUNTA BOMBA DE AGUA
25250GS1		ANILLO TERMOSTATO
25254GS1		ORING TAPON BOMBA DE AGUA
25255GS1		ORING CUERPO DISTR BOMBA DE AGUA

SINONIMO	Nº ORIG	DESCRIPCIÓN
25256GS1		ORING CUBO BOMBA DE AGUA
25267AC3		JUNTA BASE DE CARBURADOR
2522GS1		ORING 21,82 x 3,53
80171GS1		ORING 80 X 3
		JUNTA BRIDA
25268VA1		JUEGO DE JUNTAS DESMONTAJE TAPA DE CIL. ( S/ JTA T.CIL )
25269VA1		JUEGO DE JUNTAS PARA MOTOR ( S/ JTA T.CIL )
		<b>DEMÁS ARTICULOS RELACIONADOS AL MOTOR</b>
		<b>NO SE COLOCAN EN EL JUEGO DE JUNTAS</b>
25240AM1		JUNTA TAPA DE CILINDROS

# 25589VA1

PEUGEOT 206 / 306 / EXPERT / PARTNER  
1868cc - 1998/... MOTOR DW8 - CITROEN  
BERLINGO / XSARA / JUMPY



# IMPERIAL®

UNA BUENA JUNTA

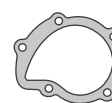
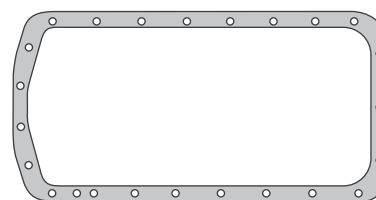
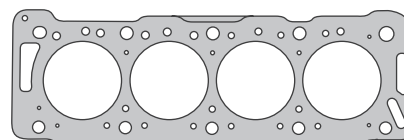
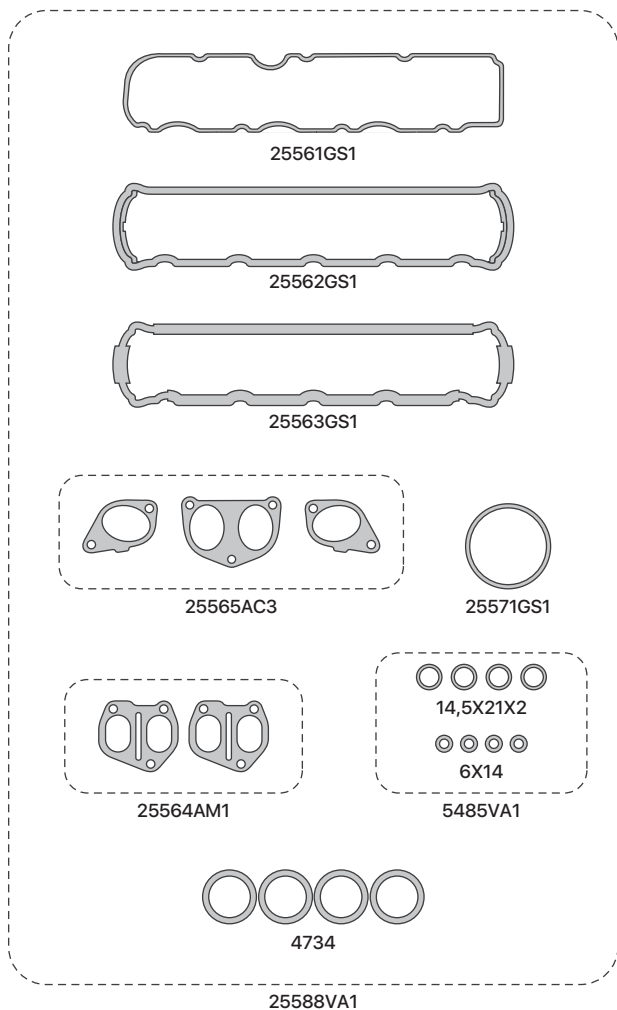

SE INCLUYE JUEGO DE ARANDELAS METALICAS

SINONIMO	Nº ORIG	DESCRIPCIÓN
25561GS1		JUNTA TAPA DE VALVULAS SUPERIOR
25562GS1		JUNTA TAPA DE VALVULAS INFERIOR
25563GS1		JUNTA TAPA DE VALVULAS INFERIOR - REFORMA
4682AC6		JUNTA PARA CARTER - LIBRE DE AMAINTO COMPRIMIDO
4682AD4		JUNTA PARA CARTER - ADAMITE
25564AM1		JUEGO DE JUNTAS MULTIPLE DE ESCAPE
25565AC3		JUEGO DE JUNTAS MULTIPLE DE ADMISION
4686AC3		JUNTA BOMBA DE AGUA
4616AC4		JUNTA TAPA INSPECCION BLOCK LADO VOLANTE
4617CG1		JUNTA LATERAL CARTER
25570GS1		ANILLO DISTRIBUIDOR DE AGUA
25571GS1		ANILLO TERMOSTATO
25572GS1		CIERRE DE BANCADA

SINONIMO	Nº ORIG	DESCRIPCIÓN
5485VA1		JUEGO ARANDELAS INYECTORES / PARALLAMAS
4733		ARANDELA GOMA METAL 19 x 30 x 3
4734		ORING CAMARA ADMISION
25588VA1		JUEGO DE JUNTAS DESMONTAJE TAPA DE CIL. (S/JTA T.CIL.)
25589VA1		JUEGO DE JUNTAS PARA MOTOR (S/JTA T.CIL.)
		<b>DEMÁS ARTICULOS RELACIONADOS AL MOTOR</b>
		<b>NO SE COLOCAN EN EL JUEGO DE JUNTAS</b>
25560A1M		JUNTA TAPA DE CILINDROS ESP 1,26 (MM)
25560A2M		JUNTA TAPA DE CILINDROS ESP 1,30 (MM)
25560A3M		JUNTA TAPA DE CILINDROS ESP 1,34 (MM)
25560A4M		JUNTA TAPA DE CILINDROS ESP 1,38 (MM)
25560A5M		JUNTA TAPA DE CILINDROS ESP 1,42 (MM)

# 26149AM1

PEUGEOT 306 / 406 1761cc 16V 1996/98 -  
MOTOR XU7JP4



# IMPERIAL®

UNA BUENA JUNTA

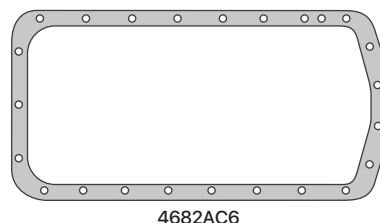
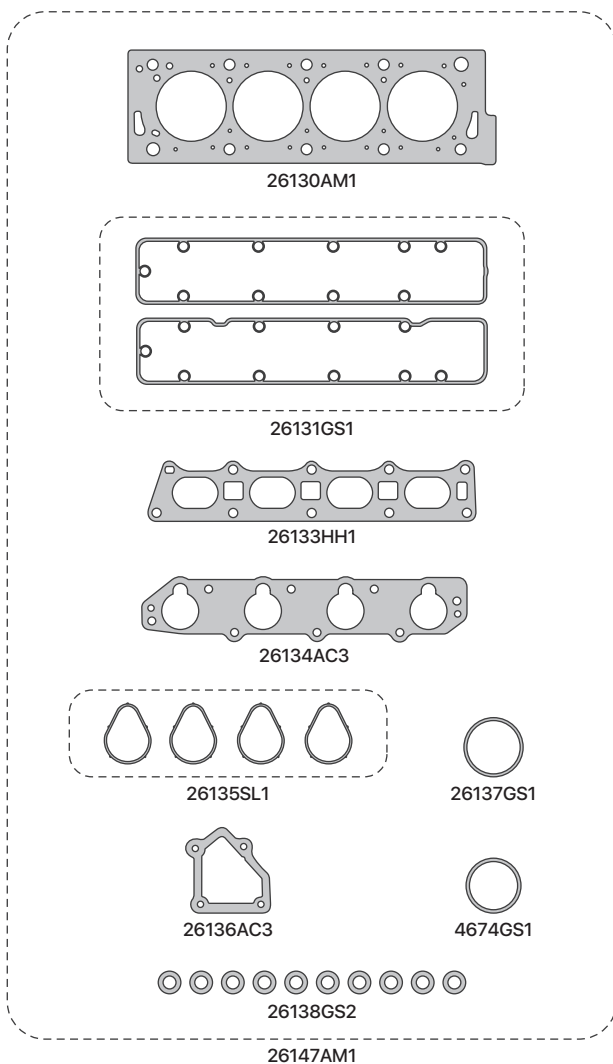

4682AC6

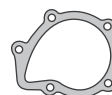

4686AC3



25572GS1



4637



012

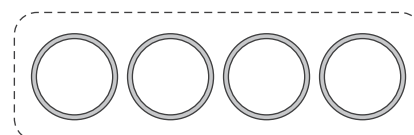

4689SL1

SE INCLUYE JUEGO DE ARANDELAS METALICAS

SINONIMO	Nº ORIG	DESCRIPCIÓN
26130AM1		JUNTA TAPA DE CILINDROS
26131GS1		JUNTAS TAPA DE VALVULAS
4682AC6		JUNTA PARA CARTER - LIBRE DE AMAINTO COMPRIMIDO
4682AD4		JUNTA PARA CARTER - ADAMITE
26133AM1		JUNTA MULTIPLE DE ESCAPE
26133HH1		JUNTA MULTIPLE DE ESCAPE
26134AC3		JUNTA MULTIPLE DE ADMISION
26135SL1		JUEGO DE JUNTAS MULTIPLE ADMISION
25572GS1		CIERRE DE BANCADA
26136AC3		JUNTA BASE TERMOSTASTO
26137GS1		JUNTA CAJA MARIPOSA
26138GS2		ARANDELA GOMA METAL

SINONIMO	Nº ORIG	DESCRIPCIÓN
4674GS1		ANILLO TERMOSTATO
4686AC3		JUNTA BOMBA DE AGUA
4637		ANILLO DISTRIBUIDOR DE AGUA
12		ORING 9,25 x 1,78mm
26146VA1		JUEGO DE JUNTAS DESMONTAJE TAPA DE CIL. ( S/JTA T.CIL )
26147AM1		JUEGO DE JUNTAS DESMONTAJE TAPA DE CILINDRO
26148VA1		JUEGO DE JUNTAS PARA MOTOR ( S/JTA T.CIL )
26149AM1		JUEGO DE JUNTAS PARA MOTOR COMPLETO
		<b>DEMÁS ARTICULOS RELACIONADOS AL MOTOR</b>
		<b>NO SE COLOCAN EN EL JUEGO DE JUNTAS</b>
4689SL1		JUEGO ORING DE CAMISAS

# 26168VA1

PEUGEOT 206 / 306 / 406 / BOXER / EXPERT / PARTNER

HDI 1997cc - MOTOR DW10TD / DW10ATED 1998/...

CITROEN JUMPER / XSARA / PICASSO / BERLINGO



# IMPERIAL®

UNA BUENA JUNTA

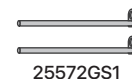
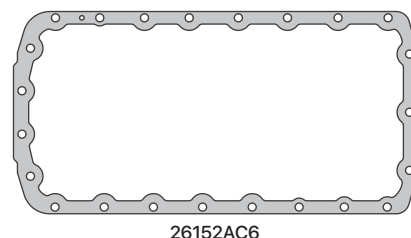
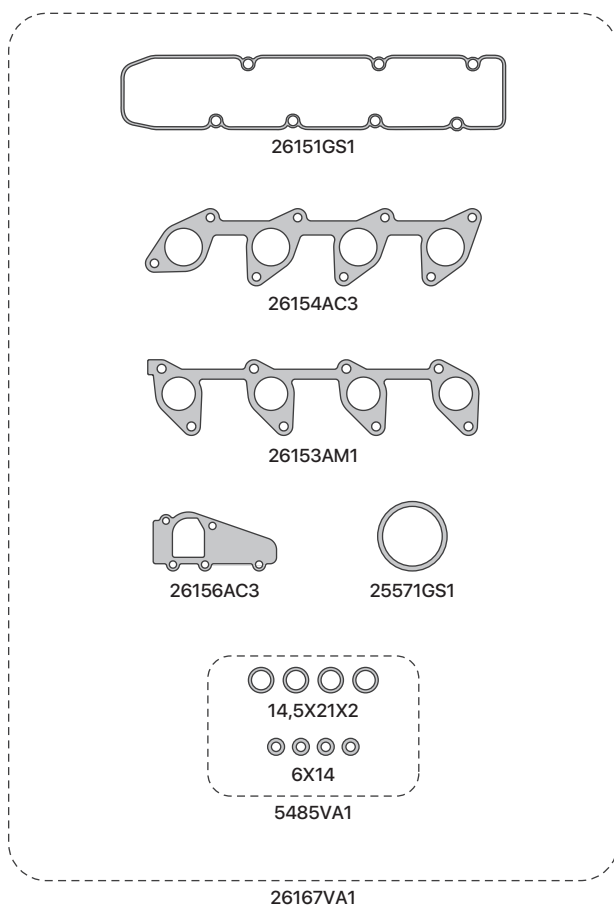

SE INCLUYE JUEGO DE ARANDELAS METALICAS

SINONIMO	Nº ORIG	DESCRIPCIÓN
26151GS1		JUNTA TAPA DE VALVULAS
26152AC6		JUNTA PARA CARTER
26153AM1		JUNTA MULTIPLE DE ESCAPE
26153HJ4		JUNTA MULTIPLE DE ESCAPE - LAMINA DE CHAPA
26154AC3		JUNTA MULTIPLE DE ADMISION
25570GS1		ANILLO DISTRIBUIDOR DE AGUA
25571GS1		ANILLO TERMOSTATO

SINONIMO	Nº ORIG	DESCRIPCIÓN
25572GS1		CIERRE DE BANCADA
26156AC3		JUNTA BASE PARA TERMOSTATO
4686AC3		JUNTA BOMBA DE AGUA
5485VA1		JUEGO ARANDELAS INYECTORES / PARALLAMAS
26167VA1		JUEGO DE JUNTAS DESMONTAJE TAPA DE CIL. ( S/ JTA T.CIL )
26168VA1		JUEGO DE JUNTAS PARA MOTOR ( S/JTA T.CIL )

# 26228VA1

PEUGEOT 206 / 307 / PARTNER 1567cc 16V  
MOTOR TU5JP4 N6A / NFU - CITROEN BER-  
LINGO / C3 / XSARA PICASSO



# IMPERIAL®

UNA BUENA JUNTA

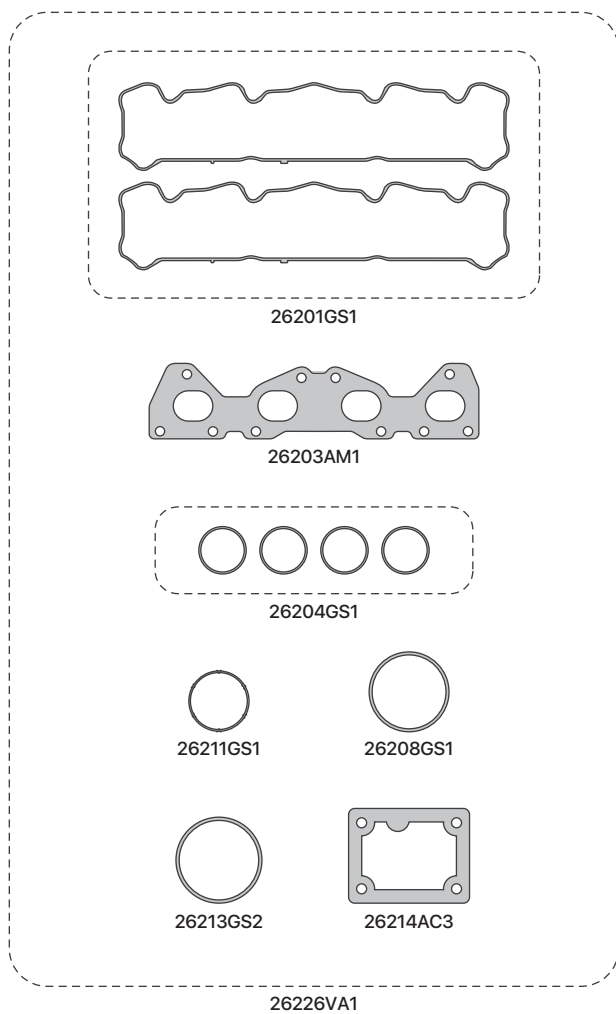

26226VA1

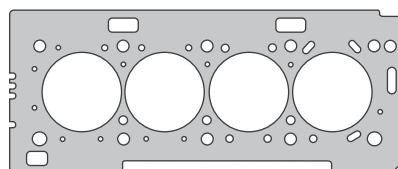

26200AM1  
NO SE COLOCA EN JUEGO DE JUNTA

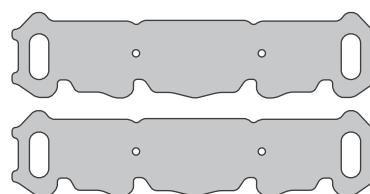

26215PL1

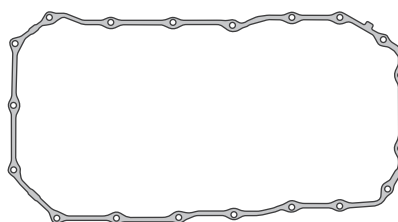

26202GS1

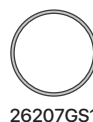

26207GS1



26209GS1



26212GS1

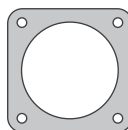

25247HH1



26210GS2



25572GS1

SINONIMO	Nº ORIG	DESCRIPCIÓN
26201GS1		JUNTAS TAPA DE VALVULAS
26202GS1		JUNTA PARA CARTER
26203AM1		JUNTA MULTIPLE DE ESCAPE
26203HJ3		JUNTA MULTIPLE DE ESCAPE - LAMINA DE CHAPA
26204GS1		JUEGO MULTIPLE DE ADMISION
25247HH1		JUNTA SALIDA DE ESCAPE A CATALIZADOR
26214AC3		JUNTA BASE TERMOSTATO
20207GS1		ORING BOMBA DE AGUA
26208GS1		ANILLO TERMOSTATO
26209GS1		ORING CARGA DE ACEITE
26210GS2		ARANDELA BULBO PRESION DE ACEITE

SINONIMO	Nº ORIG	DESCRIPCIÓN
26211GS1		ORING INYECCION 7,3x3,5mm
26212GS2		ORING DISTRIBUCION DE AGUA
26213GS2		ORING CAJA COMANDO INYECCION
25572GS1		CIERRE DE BANCADA
26226VA1		JUEGO DE JUNTAS DESMONTAJE TAPA DE CIL. ( S/ JTA T.CIL )
26228VA1		JUEGO DE JUNTAS PARA MOTOR ( S/ JTA T.CIL )
		<b>DEMÁS ARTICULOS RELACIONADOS AL MOTOR</b>
		<b>NO SE COLOCAN EN EL JUEGO DE JUNTAS</b>
26200AM1		JUNTA TAPA DE CILINDROS
26200MLS		JUNTA TAPA DE CILINDROS - MULTILAMINA
26215PL1		JUNTA TAPA DE VALVULAS (PLASTICO)

# 26338VA1

PEUGEOT BOXER 2445cc 12V - MOTOR DJ5 /  
DJ5T CITROEN JUMPER



# IMPERIAL®

UNA BUENA JUNTA

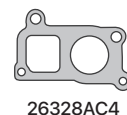
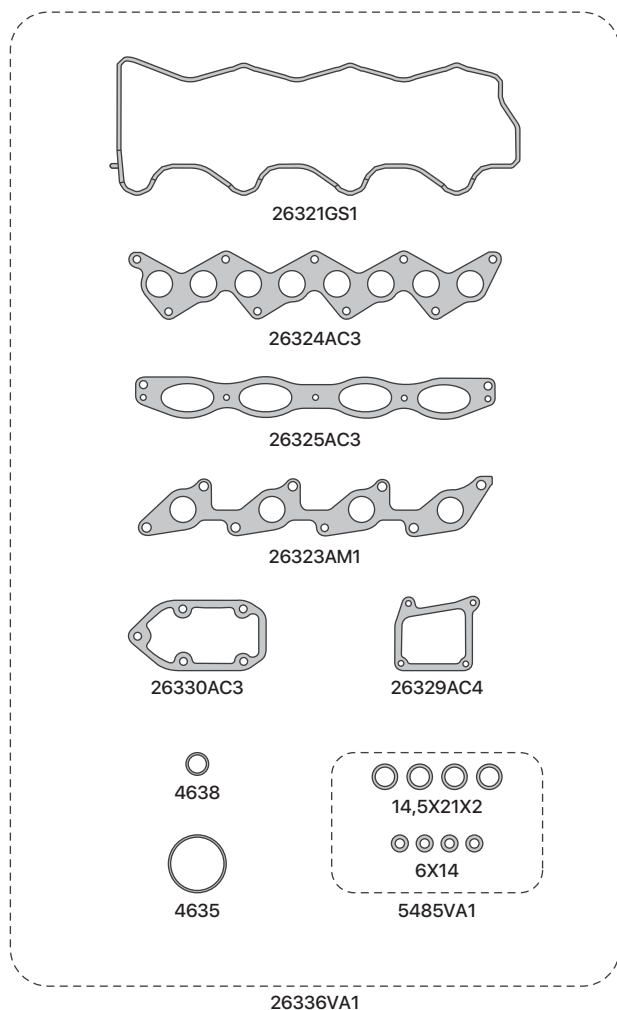

26328AC4



4616AC4



26327AC4



26331AC4



26333GS1



4638



4635



14,5X21X2

6X14

5485VA1

26336VA1

SE INCLUYE JUEGO DE ARANDELAS METALICAS

SINONIMO	Nº ORIG	DESCRIPCIÓN	SINONIMO	Nº ORIG	DESCRIPCIÓN
26321GS1		JUNTA TAPA DE VALVULAS	26331AC4		JUNTA ACOPLA BOMBA DE AGUA
26324AC3		JUNTA MULTIPLE DE ADMISION	4616AC4		JUNTA INSPECCION BLOCK LADO VOLANTE
26325AC3		JUNTA ENTRE MULTIPLE DE ADMISION	26333GS1		ORING 28,3 x 1,78
26323AM1		JUNTA MULTIPLE DE ESCAPE	4635		ORING 44 x 48 x 2
26323HJ3		JUNTA MULTIPLE DE ESCAPE - LAMINA DE CHAPA	4638		ORING 16 x 2
26327AC4		JUNTA TAPA BOMBA DE AGUA	5485VA1		JUEGO ARANDELAS INYECTORES / PARALLAMAS
26328AC4		JUNTA LATERAL CUERPO BOMBA DE AGUA			
26329AC4		JUNTA ACOPLA BOMBA DE AGUA	26336VA1		JUEGO DE JUNTAS DESMONTAJE TAPA DE CIL. ( S/ JTA T.CIL )
26330AC3		JUNTA CAMARA DE AGUA	26338VA1		JUEGO DE JUNTAS PARA MOTOR ( S/ JTA T.CIL )



# 26438VA1

PEUGEOT 206 / 306 1587cc 8V - MOTOR  
TU5JP / TU5J2



# IMPERIAL®

UNA BUENA JUNTA

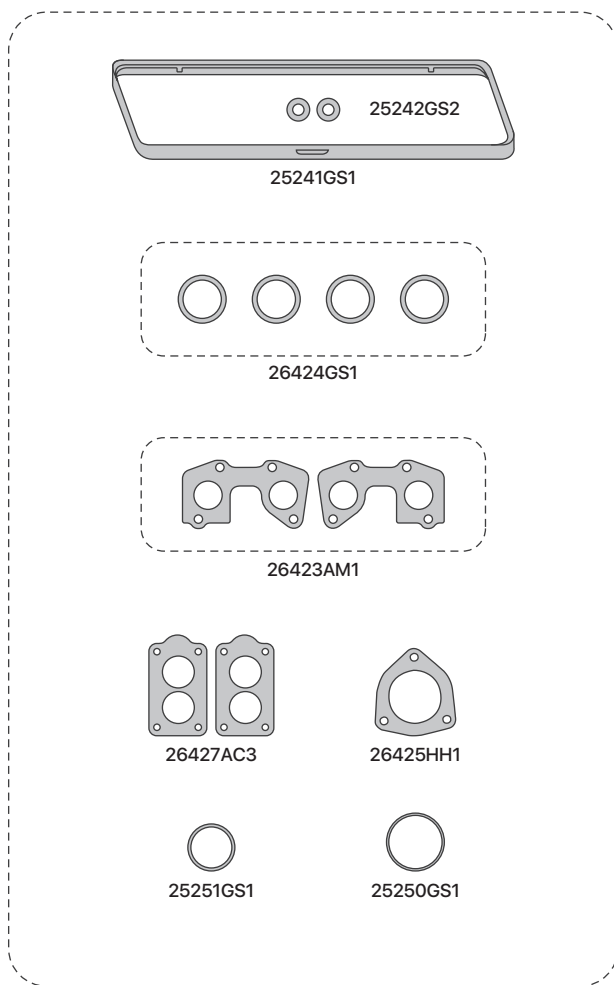

26436VA1

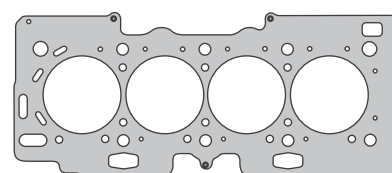

26420AM1  
NO SE COLOCA EN JUEGO DE JUNTA

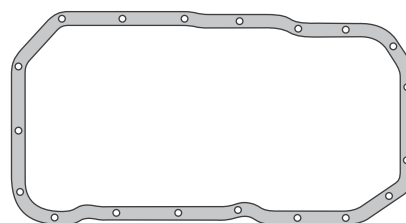

26422AC6



26429GS1



26428GS1

SE INCLUYE JUEGO DE ARANDELAS METALICAS

SINONIMO	Nº ORIG	DESCRIPCIÓN
25241GS1		JUNTA TAPA DE VALVULAS
26422AC6		JUNTA PARA CARTER
26423AM1		JUEGO DE JUNTAS MULTIPLE ESCAPE
26424GS1		JUEGO DE JUNTAS MULTIPLE ADMISION
26425HH1		JUNTA SALIDA DE ESCAPE
25250GS1		ANILLO TERMOSTATO
25251GS1		ANILLO TERMOSTATO - PARTNER
26427AC3		JUNTA BASE DE CARBURADOR
25242GS2		ARANDELA AJUSTE TAPA DE VALVULA

SINONIMO	Nº ORIG	DESCRIPCIÓN
26429GS1		ORING 75,8 X 2,6
26428GS1		ORING 36,1 X 2,6
26436VA1		JUEGO DE JUNTAS DESMONTAJE TAPA DE CIL. ( S/ JTA T.CIL )
26438VA1		JUEGO DE JUNTAS PARA MOTOR ( S/JTA T.CIL )
		<b>DEMÁS ARTICULOS RELACIONADOS AL MOTOR</b>
		<b>NO SE COLOCAN EN EL JUEGO DE JUNTAS</b>
26420AM1		JUNTA TAPA DE CILINDROS
26420MLS		JUNTA TAPA DE CILINDROS - MULTILAMINA

← VOLVER A PEUGEOT

# 26498VA1

PEUGEOT 307 / 406 / 407 / EXPERT 1997cc  
16V - MOTOR EW10J4 - 2001/... - CITROEN  
XSARA PICASSO / C5



# IMPERIAL®

UNA BUENA JUNTA

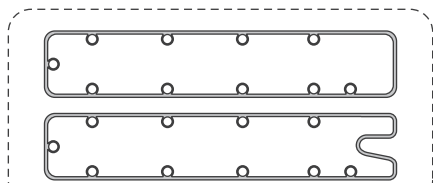

26471GS1

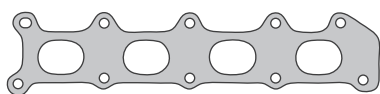

26473AM1



26474SL1

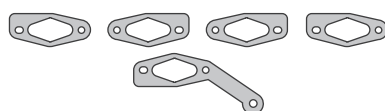

26491AC3



26489GS1

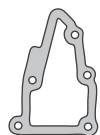

26481AC3



26478AC3

26479AC3

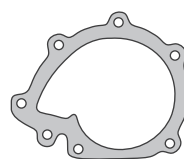

26491AC3



26486GS1



26485GS1



26490GS2



26483GS1



26484GS1



26482GS1



14X18 B



16X22 B,5

26480AC3

26478AC3

26479AC3



26475GS1

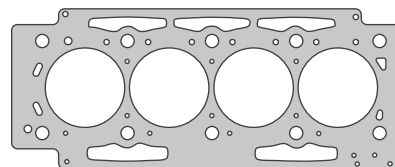

26470MLS/26470AM1  
NO SE COLOCA EN JUEGO DE JUNTA

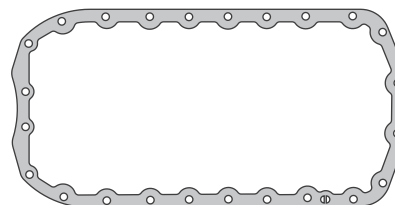

26472AC6

26489GS1

26475GS1

26496VA1

SINONIMO	Nº ORIG	DESCRIPCIÓN
26471GS1		JUNTA TAPA DE VALVULAS
26472AC6		JUNTA PARA CARTER
26473AM1		JUNTA MULTIPLE DE ESCAPE
26473HJ4		JUNTA MULTIPLE DE ESCAPE - LAMINA DE CHAPA
26474GS1		JUEGO DE JUNTAS MULTIPLE ADMISION
26491AC3		JUNTA BOMBA DE AGUA
26489GS1		ORING TERMOSTATO
26481AC3		JUNTA SOPORTE FILTRO DE ACEITE
26482GS1		ORING BOMBA DE ACEITE
26478AC3		JUNTA DISTRIBUIDORA DE AGUA A T.CIL.
26479AC3		JUNTA DISTRIBUIDORA DE AGUA A T.CIL.
26480AC3		JUNTA DISTRIBUIDORA DE AGUA A T.CIL.
26475GS1		ORING CAJA ADMISION

SINONIMO	Nº ORIG	DESCRIPCIÓN
26483GS1		ORING 45 x 49 x 5
26484GS1		ORING TUBO BOMBA AGUA
26485GS1		ORING 49 x 2.6
26486GS1		ORING 28.3 x 1.8
26490GS2		ARANDELA 33 x 2.4
		ARANDELA BLINDADA 14mm
		ARANDELA BLINDADA 16mm
26496VA1		JUEGO DE JUNTAS DESMONTAJE TAPA DE CIL. ( S/ JTA T.CIL )
26498VA1		JUEGO DE JUNTAS PARA MOTOR ( S/ JTA T.CIL )
		<b>DEMÁS ARTICULOS RELACIONADOS AL MOTOR</b>
		<b>NO SE COLOCAN EN EL JUEGO DE JUNTAS</b>
26470MLS		JUNTA TAPA DE CILINDROS - MULTILAMINA
26470AM1		JUNTA TAPA DE CILINDROS

# 26518VA1

PEUGEOT 307 / 407 HDI 1560cc 16V 2004/... -  
MOTOR DV6TED4



# IMPERIAL®

UNA BUENA JUNTA

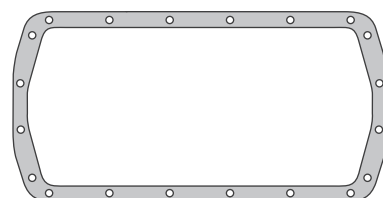
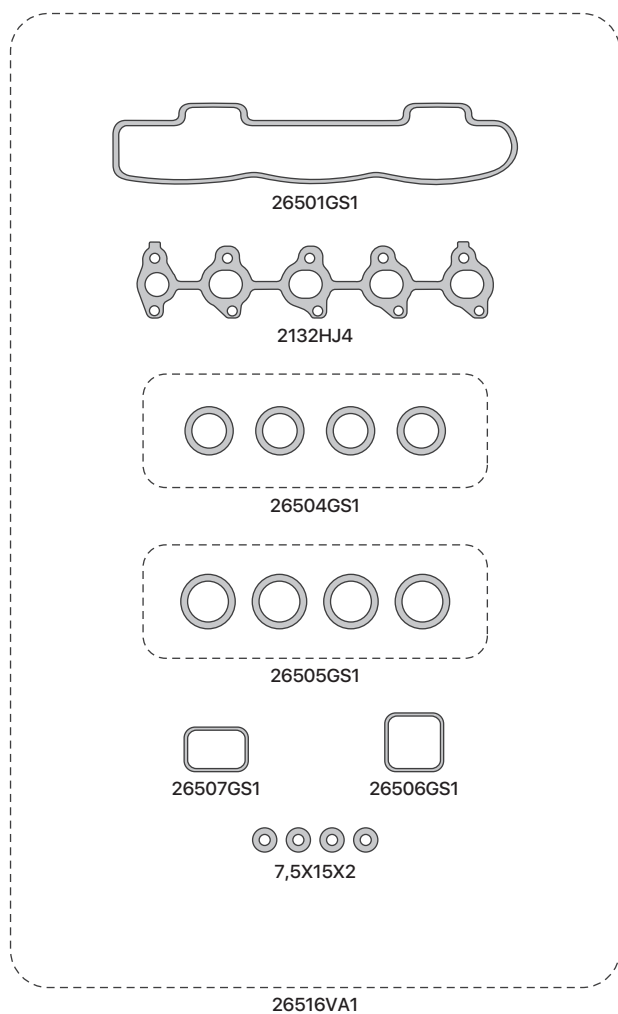

2134AC3

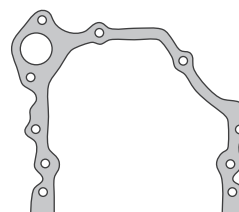

2135AC3



26508AC3



2631



2137GS1



17X20X1,5

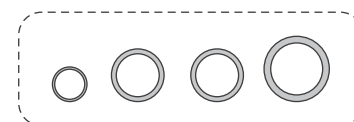

2139GS1

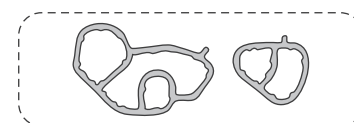

2141GS1

SINONIMO	Nº ORIG	DESCRIPCIÓN	SINONIMO	Nº ORIG	DESCRIPCIÓN
26501GS1		JUNTA TAPA DE VALVULAS	2135AC3		JUNTA TAPA DE DISTRIBUCION
2134AC3		JUNTA PARA CARTER	2137GS1		ORING BOMBA DE ACEITE
2132HJ4		JUNTA MULTIPLE DE ESCAPE - LAMINA DE CHAPA	2139GS1		JUEGO ORING REFRIGERADOR ACEITE
2132AM1		JUNTA MULTIPLE DE ESCAPE	2141GS1		JUEGO ADAPTADOR FILTRO DE ACEITE
26504GS1		JUEGO MULTIPLE DE ADMISION - DV6/DV4	2631		ORING 36 x 3
26505GS1		JUEGO MULTIPLE ADMISION DV6TED4 - 2004/....			ARANDELA 7,5x15x2 - COBRE
26506GS1		JUNTA ENTRADA ADMISION			ARANDELA 17 x 20 x 1,5
26507GS1		JUNTA TERMOSTATO	26516VA1		JUEGO DE JUNTAS DESMONTAJE TAPA DE CIL. ( S/ JTA T.CIL )
26508AC3		JUNTA BOMBA DE AGUA	26518VA1		JUEGO DE JUNTAS PARA MOTOR ( S/ JTA T.CIL )

# 27298VA1

PEUGEOT 208 1499cc MOTOR TU4M 8  
VALVULAS / CITROEN C3 - DESDE 2012 EN  
ADELANTE



# IMPERIAL®

UNA BUENA JUNTA

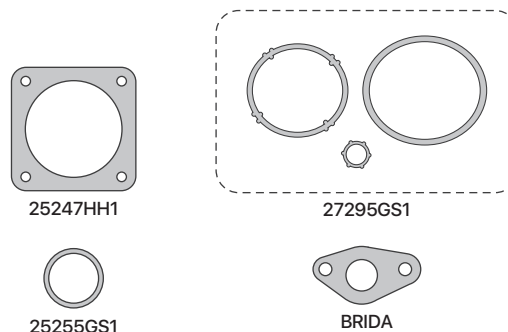
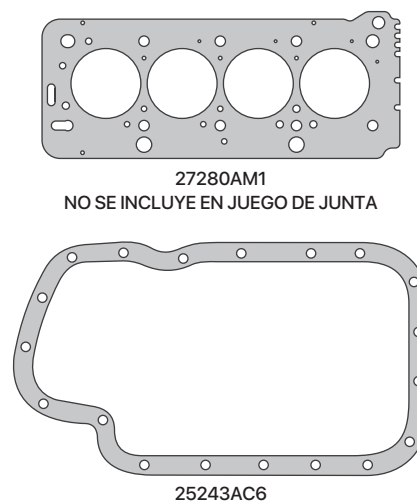
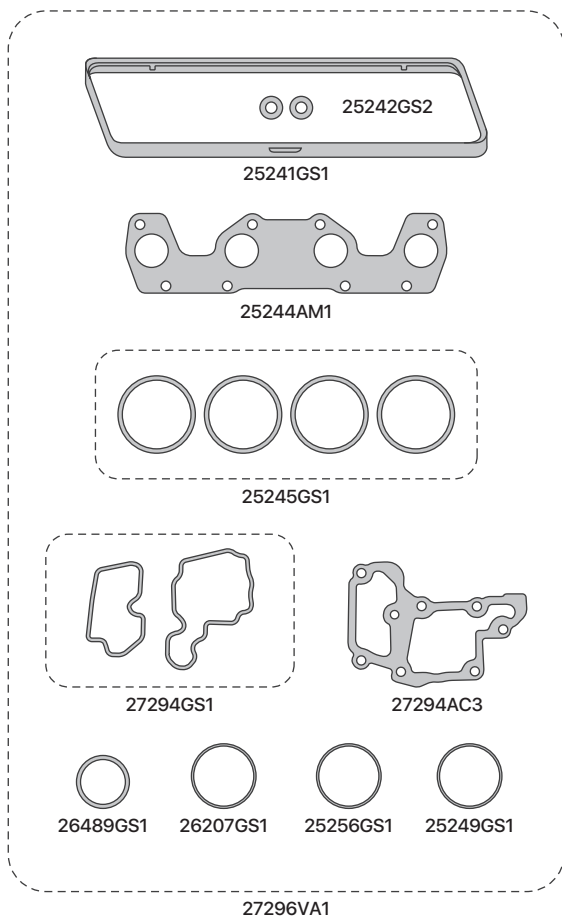

SINONIMO	Nº ORIG	DESCRIPCIÓN
25241GS1		JUNTA TAPA DE VALVULAS
25243AC6		JUNTA PARA CARTER
25244AM1		JUNTA MULTIPLE DE ESCAPE
25245GS1		JUEGO ORING MULTIPLE DE ADMISION
25246MA1		JUNTA SALIDA DE ESCAPE - 58,4x46,15mm
25247HH1		JUNTA SALIDA DE ESCAPE A CATALIZADOR
25242GS2		ARANDELA AJUSTE TAPA DE VALVULAS
25249GS1		JUNTA CAJA DE ADMISION
25255GS1		ORING CUERPO DISTR BOMBA DE AGUA
25256GS1		ORING CUBO BOMBA DE AGUA

SINONIMO	Nº ORIG	DESCRIPCIÓN
26207GS1		ORING BOMBA DE AGUA
26489GS1		ORING TERMOSTATO
27294GS1		JUNTA CAJA TERMOSTATO ( KIT )
27294AC3		JUNTA CAJA TERMOSTATO
27295GS1		ORING FILTRO DE ACEITE ( KIT )
27296VA1		JUEGO DE JUNTAS DESMONTAJE TAPA DE CIL. ( S/ JTA T.CIL )
27298VA1		JUEGO DE JUNTAS PARA MOTOR ( S/ JTA T.CIL )
		<b>DEMÁS ARTICULOS RELACIONADOS AL MOTOR</b>
		<b>NO SE COLOCAN EN EL JUEGO DE JUNTAS</b>
27280AM1		JUNTA TAPA DE CILINDROS

# 27318VA1

PEUGEOT PARTNER/207/308/3008/5008 HDI 8  
VALVULAS - 1560CC MOTOR DV6C/DV6DTDE DEL  
2009/... CITROEN BERLINGO/C3/DS3/C4 PICASSO



# IMPERIAL®

UNA BUENA JUNTA

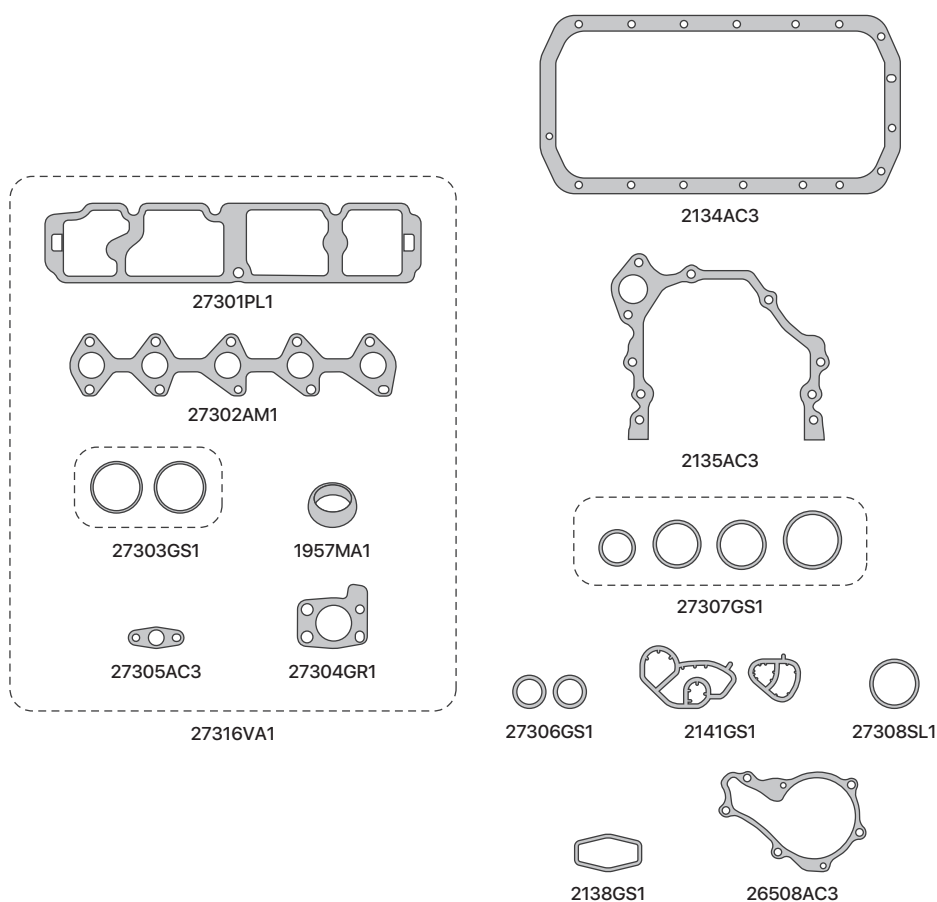

SINONIMO	Nº ORIG	DESCRIPCIÓN
27301PL1	0249.G2	JUNTA TAPA DE VALVULAS
27302AM1		JUNTA MULTIPLE DE ESCAPE
27303GS1	0382.QW	JUEGO DE JUNTAS MULTIPLE DE ADMISION
2134AC3		JUNTA PARA CARTER
2134AD4		JUNTA PARA CARTER - ADAMITE
26508AC3		JUNTA BOMBA DE AGUA
27306GS1	9805583380	JUNTA BOMBA DE ACEITE
27307GS1	1104.36	JUEGO ORING RADIADOR DE ACEITE
27304GR1	0380.36	JUNTA BASE TURBO COMPRESOR

SINONIMO	Nº ORIG	DESCRIPCIÓN
27305AC3	0380.37	JUNTA DRENAJE ACEITE TURBO
27308SL1	9671152980	JUNTA RACOR TUBO AIRE A TURBO
1957MA1		JUNTA ACOPLA CAÑO DE ESCAPE
2135AC3		JUNTA FRENTE MOTOR/BOMBA DE ACEITE
2138GS1	1019.34	JUNTA CHUPADOR BOMBA DE ACEITE
2141GS1		JUEGO DE JUNTAS ENFRIADOR/FILTRO DE ACEITE
27316VA1		JUEGO DE JUNTAS DESMONTAJE TAPA DE CIL. (S/ JTA T.CIL.)
27318VA1		JUEGO DE JUNTAS PARA MOTOR (S/ JTA T.CIL.)

# 27358VA1

PEUGEOT 207/308/3008/508/5008 THP  
1598cc 16V. TURBO - MOTOR EPD6T / CI-  
TROEN C4/C4 PICASSO/C5



# IMPERIAL®

UNA BUENA JUNTA

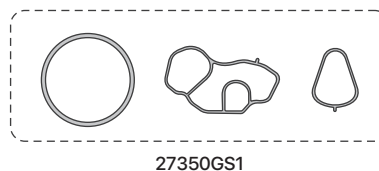
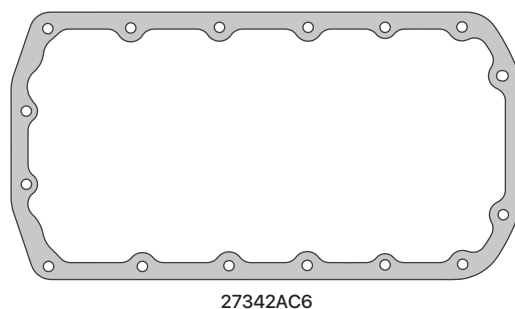
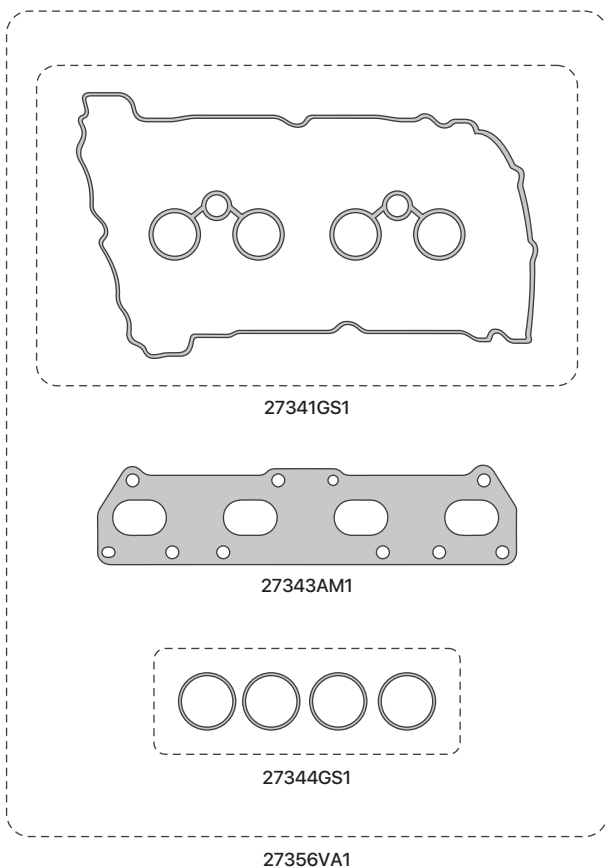
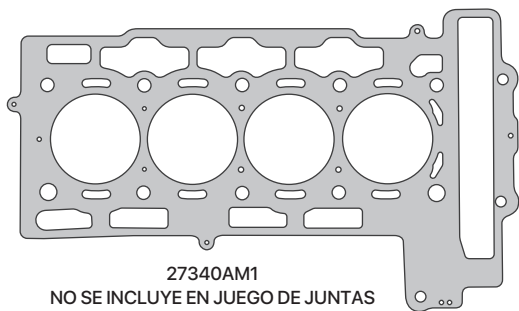

SINONIMO	Nº ORIG	DESCRIPCIÓN	SINONIMO	Nº ORIG	DESCRIPCIÓN
27340AM1	0209 HP	JUNTA TAPA DE CILINDROS	27350GS1		JUEGO DE JUNTAS ENFRIADOR/FILTRO DE ACEITE
27341GS1	0209 HP / 0209E	JUNTA TAPA DE VALVULAS	27351GS1		ORING 35x2
27342AC6		JUNTA PARA CARTER	27356VA1		JUEGO DE JUNTAS DESMONTAJE TAPA DE CIL. (S/ JTA T.CIL.)
27343AM1	V7 616895	JUNTA MULTIPLE DE ESCAPE	27358VA1		JUEGO DE JUNTAS PARA MOTOR ( S/ JTA T.CIL )
27344GS1	0348 S9	JUEGO DE JUNTAS MULTIPLE DE ADMISION			

# 84690AM1

PEUGEOT 306 / 405 1998cc INYECCION - MOTOR XU10J2C 1992/... CITROEN ZX



# IMPERIAL®

UNA BUENA JUNTA

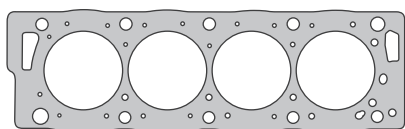

84680AM1

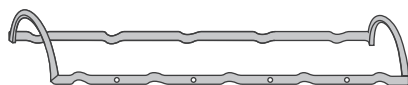

84681GS1



84683AM1



84685SL1



4674GS1

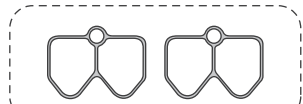

84686SL1



4678AC3



1008



4672MA1

84688AM1

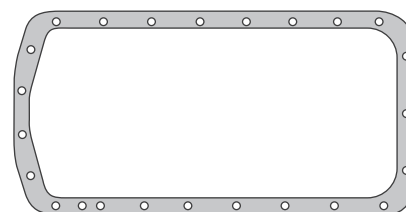

4682AC6

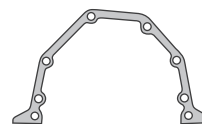

4618AC2



4686AC3



4616AC4



25572GS1



25570GS1

SE INCLUYE JUEGO DE ARANDELAS METALICAS

SINONIMO	Nº ORIG	DESCRIPCIÓN
84680AM1		JUNTA TAPA DE CILINDROS
84681GS1		JUNTA TAPA DE VALVULAS
84681SL1		JUNTA TAPA DE VALVULAS - SILICONA
4682AC6		JUNTA PARA CARTER - LIBRE DE AMAINTO COMPRIMIDO
4682AD4		JUNTA PARA CARTER - ADAMITE
84683AM1		JUNTA MULTIPLE DE ESCAPE
84683HH1		JUNTA MULTIPLE DE ESCAPE
84685SL1		JUEGO DE JUNTAS MULTIPLE DE ADMISION
84686SL1		JUEGO DE JUNTAS MULTIPLE DE ADMISION
4672MA1		JUNTA SALIDA DE ESCAPE - 79x67mm
4686AC3		JUNTA BOMBA DE AGUA

SINONIMO	Nº ORIG	DESCRIPCIÓN
4678AC3		JUNTA ALOJAMIENTO TERMOSTATO
4674GS1		ANILLO PARA TERMOSTATO
4618AC2		JUNTA PORTA RETEN DE BANCADA
4616AC4		JUNTA TAPA INSPECCION BLOCK LADO VOLANTE
25570GS1		ANILLO DISTRIBUDOR DE AGUA
25572GS1		CIERRE DE BANCADA
1008		ORING 4,47 x 1,78
84682VA1		JUEGO DE JUNTAS DESMONTAJE TAPA DE CIL. ( S/ JTA T.CIL )
84688AM1		JUEGO DE JUNTAS DESMONTAJE TAPA DE CILINDRO
84689VA1		JUEGO DE JUNTAS PARA MOTOR ( S/JTA T.CIL )
84690AM1		JUEGO DE JUNTAS PARA MOTOR COMPLETO

# | Rastrojero

**4832AM1** RASTROJERO 42HP 1786cc -  
MOTOR D4M 1955/66

**4881AM1** RASTROJERO 52HP 1797cc -  
MOTOR D301-E1D 1964/71

[← VOLVER A LINEA LIVIANA](#)



# 4832AM1

RASTROJERO 42HP 1786cc - MOTOR D4M  
1955/66



# IMPERIAL®

UNA BUENA JUNTA

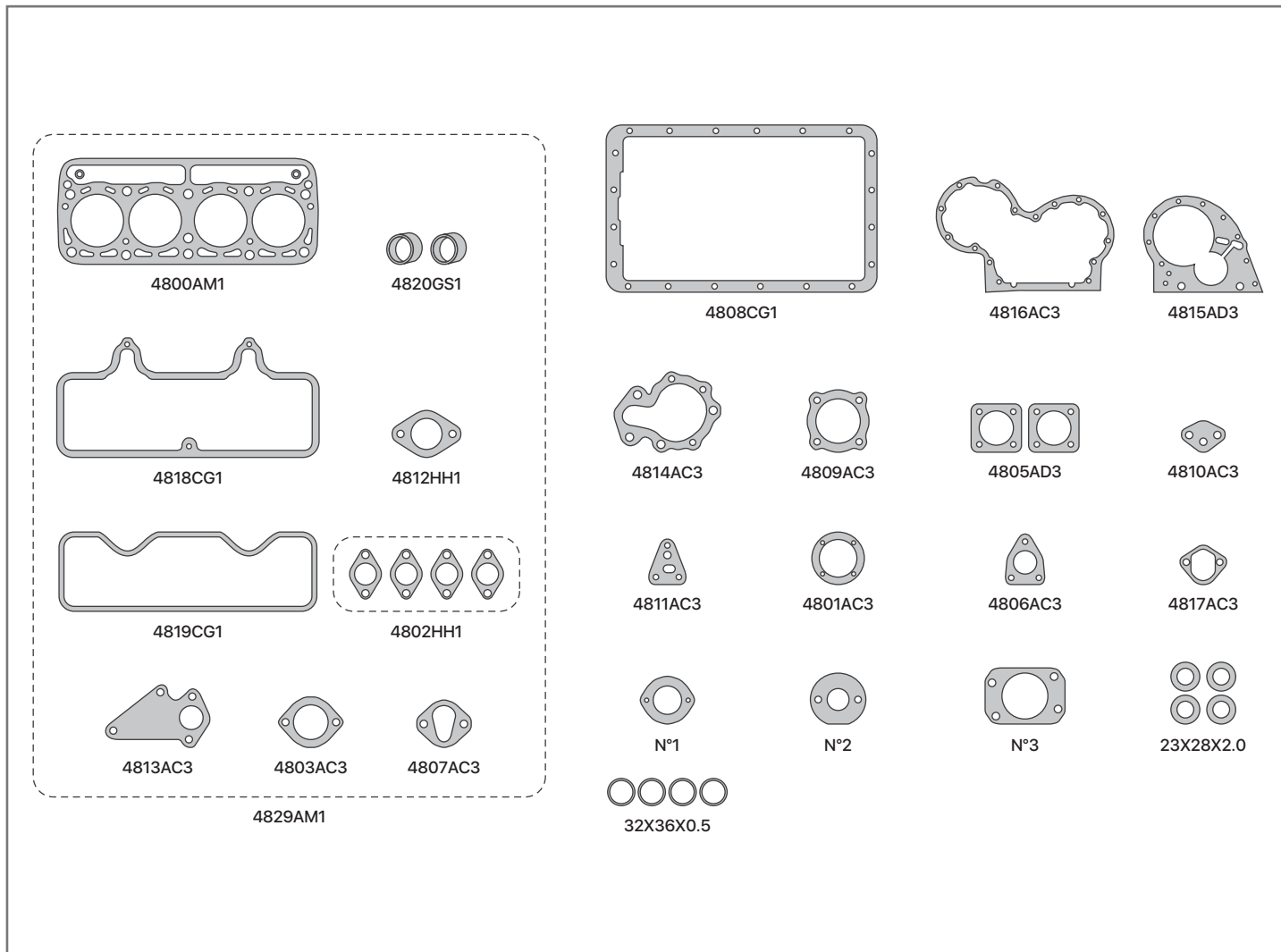

SINONIMO	Nº ORIG	DESCRIPCIÓN
4800AM1		JUNTA TAPA DE CILINDROS
4800AM3		JUNTA TAPA DE CILINDROS - SUPERMEDIDA 2,2mm
4818CG1		JUNTA TAPA DE VALVULAS INFERIOR
4819CG1		JUNTA TAPA DE VALVULAS SUPERIOR
4808CG1		JUNTA PARA CARTER
4802HH1		JUEGO DE JUNTAS MULTIPLE ESCAPE
4820GS1		TUBO DE ADMISION
4812HH1		JUNTA SALIDA DE ESCAPE
4801AD3		JUNTA TAPA BOMBA DE AGUA
4803AC3		JUNTA TAPA TERMOSTATO
4805AD3		JUNTA VALVULA REGULADORA
4806AC3		JUNTA BOMBA INYECTORA
4807AC3		JUNTA BASE TERMOSTATO
4809AC3		JUNTA FILTRO DE ACEITE
4810AC3		JUNTA BOMBA DE ACEITE
4811AC3		JUNTA FILTRO DE ACEITE A BLOCK
4813AC3		JUNTA BASE BOMBA DE AGUA-LIBRE DE AMIANTO COMPRIMIDO

SINONIMO	Nº ORIG	DESCRIPCIÓN
4813AD3		JUNTA BASE BOMBA DE AGUA-ADAMITE
4814AC3		JUNTA CUERPO BOMBA DE AGUA-LIBRE DE AMIANTO COMPRIMIDO
4814AD3		JUNTA CUERPO BOMBA DE AGUA-ADAMITE
4815AC3		JUNTA PLACA DE DISTRIBUCION-LIBRE DE AMIANTO COMPRIMIDO
4815AD3		JUNTA PLACA DE DISTRIBUCION-ADAMITE
4816AC3		JUNTA TAPA DE DISTRIBUCION-LIBRE DE AMIANTO COMPRIMIDO
4816AD3		JUNTA TAPA DE DISTRIBUCION-ADAMITE
4817AC3		JUNTA BOMBA COMBUSTIBLE
Nº1		JUNTA TUBO DESCARGA DE GASES
Nº2		JUNTA ENGRANAJE BOMBA DE ACEITE
Nº3		JUNTA AJUSTE BOMBA INYECTORA
		ARANDELA TOBERA 23x28x2
4804CO3		ARANDELA INYECTOR 32x36x0,5
4829AM1		JUEGO DE JUNTAS DESMONTAJE TAPA DE CILINDROS
4831VA1		JUEGO DE JUNTAS PARA MOTOR ( S/ JTA T. CIL )
4832AM1		JUEGO DE JUNTAS PARA MOTOR COMPLETO

# 4881AM1

RASTROJERO 52HP 1797cc - MOTOR D301-  
E1D 1964/71



# IMPERIAL®

UNA BUENA JUNTA

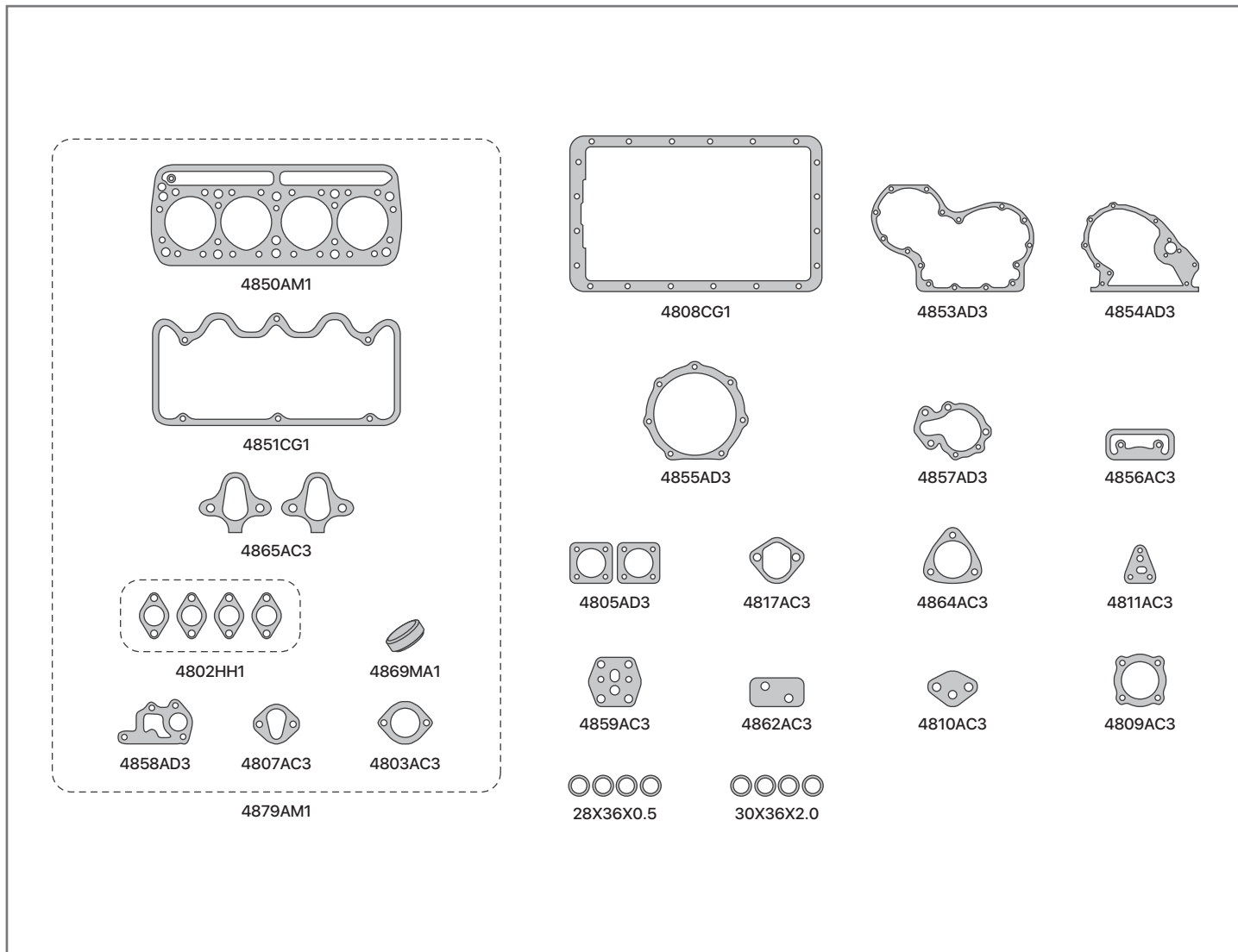

SINONIMO	Nº ORIG	DESCRIPCIÓN	SINONIMO	Nº ORIG	DESCRIPCIÓN
4850AM1		JUNTA TAPA DE CILINDROS	4854AC3		JUNTA PLACA DE DISTRIBUCION-LIBRE DE AMIANTO COMPRIMIDO
4850CC1		JUNTA TAPA DE CILINDROS-COBRE/ALMETAN/COBRE	4854AD3		JUNTA PLACA DE DISTRIBUCION-ADAMITE
4851CG1		JUNTA TAPA DE VALVULAS	4855AD3		JUNTA BOMBA INYECTORA A DISTRIBUCION
4808CG1		JUNTA PARA CARTER	4856AC3		JUNTA DESCARGA DE GASES
4802HH1		JUEGO DE JUNTAS MULTIPLE ESCAPE	4857AC3		JUNTA CUERPO BOMBA DE AGUA-LIBRE DE AMIANTO COMPRIMIDO
4865AC3		JUEGO DE JUNTAS MULTIPLE ADMISION	4857AD3		JUNTA CUERPO BOMBA DE AGUA-ADAMITE
4869MA1		JUNTA SALIDA DE ESCAPE	4858AC3		JUNTA BASE BOMBA DE AGUA-LIBRE DE AMIANTO COMPRIMIDO
4803AC3		JUNTA TAPA TERMOSTATO	4858AD3		JUNTA BASE BOMBA DE AGUA-ADAMITE
4805AD3		JUNTA VALVULA REGULADORA	4859AC3		JUNTA SEPARADOR FILTRO DE ACEITE
4807AC3		JUNTA BASE TERMOSTATO	4862AC3		JUNTA SEPARADOR FILTRO DE ACEITE A BLOCK
4809AC3		JUNTA FILTRO DE ACEITE	4864AC3		JUNTA SOPORTE BOMBA INYECTORA
4810AC3		JUNTA BOMBA DE ACEITE	4871CO3		ARANDELA PRECAMARA 28x36x0,5
4811AC3		JUNTA FILTRO DE ACEITE A BLOCK	4872CO3		ARANDELA PRECAMARA 30x36x2,0
4817AC3		JUNTA BOMBA DE COMBUSTIBLE	4879AM1		JUEGO DE JUNTAS DESMONTAJE TAPA DE CILINDROS
4853AC3		JUNTA TAPA DE DISTRIBUCION-LIBRE DE AMIANTO COMPRIMIDO	4880VA1		JUEGO DE JUNTAS PARA MOTOR ( S/ JTA T. CIL )
4853AD3		JUNTA TAPA DE DISTRIBUCION-ADAMITE	4881AM1		JUEGO DE JUNTAS PARA MOTOR COMPLETO

# | Renault

<b>5018AM1</b>	RENAULT 4L / 4F / DAUPHINE / GORDINI 845cc - 1960/64 MOTOR 670-680	<b>5411VA1</b>	RENAULT CLIO / SCENIC/- MEGANE / LOGAN / SANDERO 16V - MOTOR K4M 1598cc - K4J 1390cc 1999/...
<b>5157AM1</b>	RENAULT 4S / 6 / 12 1289cc - MOTOR 688.01 - 688.10 - 810.01 - 810.88 1970/76	<b>5438AM1</b>	RENAULT CLIO / 19 / EXPRESS / KANGOO / MEGANE 1390cc - MOTOR E6J - E7J ENERGY 1990/98
<b>5190AM1</b>	RENAULT 19 / CLIO / EXPRESS 1565cc - MOTOR C3L INYECCION 1996/98	<b>5459AM1</b>	RENAULT 19 / CLIO 1721cc - MOTOR F2N - F3N 1989/95
<b>5221AM1</b>	RENAULT 12 / 18 JUNIOR / TRAFIC 1397cc - MOTOR 847 1976/82 - JUNIOR 82/....	<b>5460AM1</b>	RENAULT 19 / CLIO / LAGUNA / MEGANE 1794cc - MOTOR F3P 1991/98
<b>5240AM1</b>	RENAULT TWINGO / CLIO / EXPRESS 1239cc - MOTOR C3G 1992/...	<b>5475VA1</b>	RENAULT 19 / CLIO / EXPRESS / TRAFIC / SCENIC 1870cc DIESEL - MOTOR F8Q
<b>5299AM1</b>	RENAULT 18 / 21 / TRAFIC/ FUEGO GTA CARBURADOR / INYECCION 2165cc - MOTOR 851-J7T 1981/...	<b>5476VA1</b>	RENAULT 19 / CLIO / EXPRESS / TRAFIC / SCENIC / KANGOO / MEGANE 1870cc DIESEL - MOTOR F8Q - F8QT - CON CARTER DE ALUMINIO
<b>5326AM1</b>	RENAULT 9 / 11 / TRAFIC 1397cc - MOTOR C1J / C2J 1981/89	<b>5531AM1</b>	ESTANCIERA / GLADIATOR / BAQUEANO 3705cc - MOTOR L226 1954/67
<b>5330AM1</b>	RENAULT 18 / FUEGO / TRAFIC 1995cc - MOTOR 829-J5R - J6R - J7R	<b>5558AM1</b>	JEEP IKA / BERGANTIN 2470cc - MOTOR 4L-151 1954/74
<b>5338AM1</b>	RENAULT 9 / 11 / 12 / 18 / 19 / TRAFFIC 1595cc - MOTOR C1L - C2L - C3L CARBURADOR 1988/...	<b>5569AM1</b>	RENAULT MEGANE / SCENIC / LAGUNA 1998cc - MOTOR F3R 722 - 729 - 796 1997/2000
<b>5369AM1</b>	RENAULT MEGANE / SCENIC / CLIO / KANGOO 1598cc - MOTOR K7M 744 - 745 1998/...	<b>5578VA1</b>	RENAULT LAGUNA / MEGANE / SCENIC / CLIOII SPORT 16V - MOTOR F4P 1783cc / F4R 1998cc 1999/...
<b>5379VA1</b>	RENAULT 18 / 21 / TRAFIC 2068cc DIESEL - MOTOR J8S - 852 1981/97		

[← VOLVER A LINEA LIVIANA](#)

[IR A PAGINA SIGUIENTE →](#)

# | Renault

- 5761AM1** TORINO S - L - W - TS - GS / RAMBLER / GLADIATOR 2966cc - MOTOR 181 / 230 / 300 / 300S / 380 4 BANCADAS 1966/73
- 5821AM1** TORINO GR / GS / TS / TSX GRAND ROUTIER / COUPE ZX - MOTOR OHC 181 - 230 - 300 - 380 7 BANCADAS 1973/...
- 25749VA1** RENAULT MEGANE / SCENIC / KANGOO / LAGUNA 1870cc TURBO DIESEL - MOTOR F9Q INYECCION DIRECTA 1999/...
- 26126VA1** RENAULT MEGANE II / SANDERO / SYMBOL / LOGAN DCI 1461cc TURBO DIESEL - MOTOR K9K SERIE 794 2006/...
- 26128VA1** RENAULT CLIO / KANGOO / MEGANE DCI 1461cc TURBO DIESEL - MOTOR K9K 2001/...
- 26368VA1** RENAULT TWINGO / CLIO / KANGOO 1149cc - MOTOR D7D - D7F 700 / 701 / 710 / 730 / 734 2001/...
- 26384VA1** RENAULT CLIO II 1.2 2005/.. TWINGO 2004/.. 1149cc 16V - MOTOR D4F 728 - 708 HIFLEX 2003/...
- 26388VA1** RENAULT CLIO / CLIOII / KANGOO / TWINGO 1149cc 16V - MOTOR D4D 700 - D4F 700 / 702 / 706 / 712 / 714 2001/...
- 26418VA1** RENAULT LAGUNA DIESEL / TURBO DIESEL 2188cc - MOTOR G8T D-TD 1996/...
- 26929AM1** RENAULT LOGAN 2004/.. - SANDERO 2008/.. MOTOR K7J710-714 1390cc - K7M710-718-810-814 1598cc 8V.
- 27128VA1** RENAULT MASTER 2499cc - 2001/.. - MOTOR G9U
- 27378VA1** RENAULT FLUENCE / MEGANE 1998cc 16 VALVULAS - MOTOR M4R - 2011/.....

[← VOLVER A LINEA LIVIANA](#)

[IR A PAGINA ANTERIOR →](#)

# 5018AM1

RENAULT 4L / 4F / DAUPHINE / GORDINI 845cc  
- 1960/64 MOTOR 670-680



# IMPERIAL®

UNA BUENA JUNTA

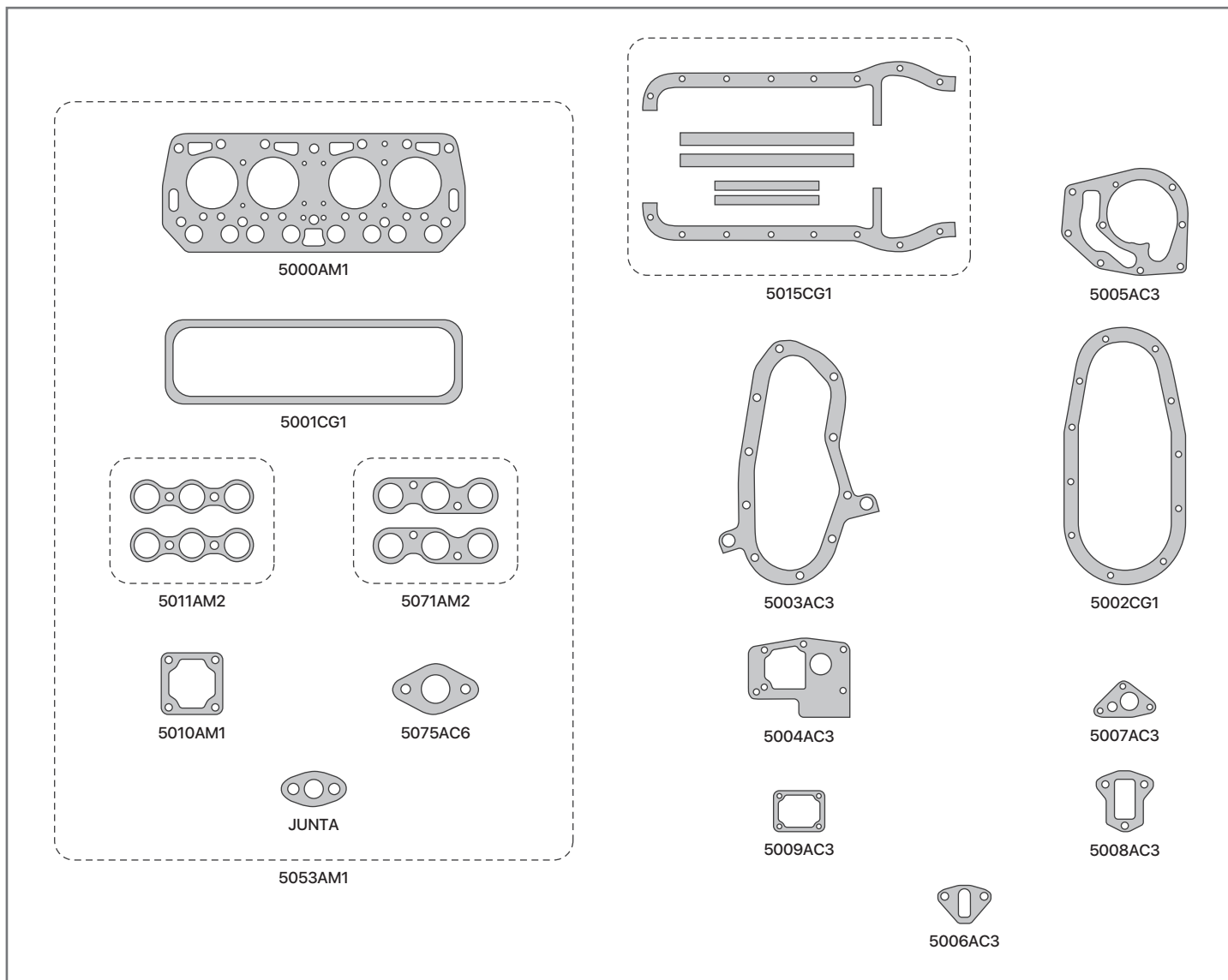

SINONIMO	Nº ORIG	DESCRIPCIÓN
5000AM1		JUNTA TAPA DE CILINDROS
5000AM3		JUNTA TAPA DE CILINDROS (SUPERMEDIDA 2,0 MM)
5001CG1		JUNTA TAPA DE VALVULAS
5015CG1		JUEGO DE JUNTAS PARA CARTER - CORCHO Y GOMA
5015CG4		JUEGO DE JUNTAS PARA CARTER - CORCHO Y GOMA CON TELA
5071AM2		JUEGO DE JUNTAS MULTIPLE ADMISION Y ESCAPE - GORDINI
5011AM2		JUEGO DE JUNTAS MULTIPLE ADMISION Y ESCAPE - DAUPHINE - 4L/4F
5002CG1		JUNTA TAPA DE DISTRIBUCION
5003AC3		JUNTA PLACA DE DISTRIBUCION - LIBRE DE AMIANTO COMPRIMIDO
5003AD3		JUNTA PLACA DE DISTRIBUCION - ADAMITE
5004AC3		JUNTA BASE BOMBA DE AGUA - LIBRE DE AMIANTO COMPRIMIDO
5004AD3		JUNTA BASE BOMBA DE AGUA - ADAMITE
5005AC3		JUNTA CUERPO BOMBA DE AGUA - LIBRE DE AMIANTO COMPRIMIDO
5005AD3		JUNTA CUERPO BOMBA DE AGUA - ADAMITE
5006AC3		JUNTA BOMBA DE NAFTA

SINONIMO	Nº ORIG	DESCRIPCIÓN
5007AC3		JUNTA BOMBA ACEITE
5008AC3		JUNTA AISLANTE BOMBA DE NAFTA
5009AC3		JUNTA CAMARA DE AGUA
5010AM1		JUNTA ENTREMULTIPLE
5075AC6		JUNTA BASE CARBURADOR
5053AM1		JUEGO DE JUNTAS DESMONTAJE TAPA DE CILINDROS
5016VA1		JUEGO DE JUNTAS PARA MOTOR (S / JTA T.CIL)
5018AM1		JUEGO DE JUNTAS PARA MOTOR COMPLETO
		<b>DEMÁS ARTICULOS RELACIONADOS AL MOTOR</b>
		<b>NO SE COLOCAN EN EL JUEGO DE JUNTAS</b>
5014VA1		JUEGO CARBURADOR SOLEX 1 BOCA 28 IBT - 4L/4F
5060VA1		JUEGO CARBURADOR 1 BOCA CARTER RBS - 4L
5070VA1		JUEGO CARBURADOR SOLEX 1 BOCA PIBT - GORDINI
5027CL1		JUEGO SUPLEMENTO DE CAMISAS - 1,0 mm

# 5157AM1

RENAULT 4S / 6 / 12 1289cc - MOTOR 688.01 -  
688.10 - 810.01 - 810.88 1970/76



# IMPERIAL®

UNA BUENA JUNTA

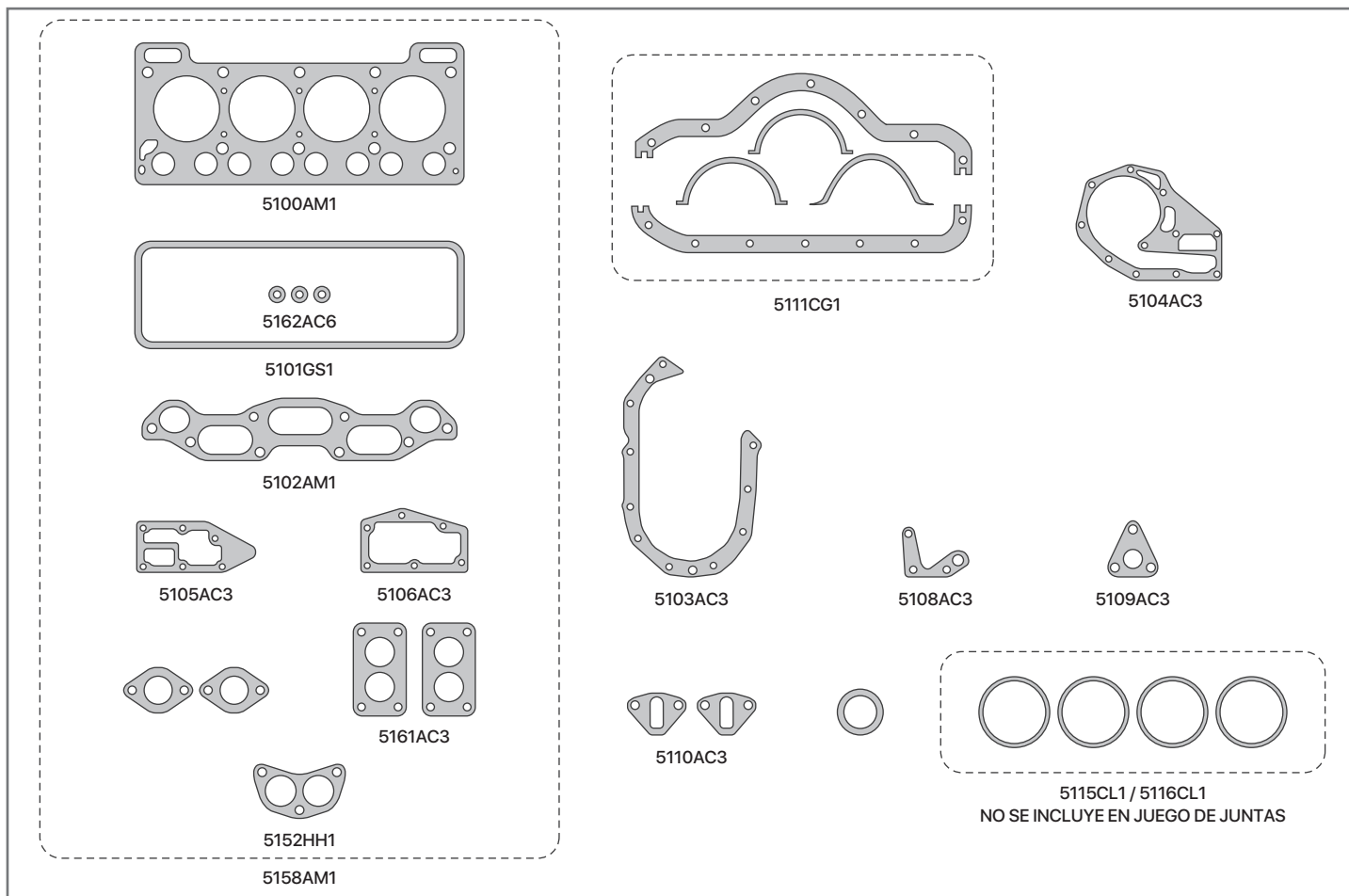

SINONIMO	Nº ORIG	DESCRIPCIÓN
5100AM1		JUNTA TAPA DE CILINDROS
5100AM3		JUNTA TAPA DE CILINDROS (SUPERMEDIDA 2,0 MM)
5101GS1		JUNTA TAPA DE VALVULAS
5111AD4		JUEGO DE JUNTAS PARA CARTER - ADAMITE
5111CG2		JUEGO DE JUNTAS PARA CARTER - CORCHO Y GOMA
5111CG5		JUEGO DE JUNTAS PARA CARTER - CORCHO Y GOMA CON TELA
5102AM2		JUNTA ADMISION Y ESCAPE
5102HH1		JUNTA ADMISION Y ESCAPE
5152HH1		JUNTA SALIDA DE ESCAPE
5152HL1		JUNTA SALIDA DE ESCAPE - LAMINAS DE CHAPA
5103AC3		JUNTA TAPA DE DISTRIBUCION - LIBRE DE AMIANTO COMPRIMIDO
5103AD3		JUNTA TAPA DE DISTRIBUCION - ADAMITE
5103AD4		JUNTA TAPA DE DISTRIBUCION - ADAMITE 1,6MM
5104AC3		JUNTA CUERPO BOMBA DE AGUA - LIBRE DE AMIANTO COMPRIMIDO
5104AD3		JUNTA CUERPO BOMBA DE AGUA - ADAMITE
5105AC3		JUNTA BASE BOMBA DE AGUA - LIBRE DE AMIANTO COMPRIMIDO
5105AD3		JUNTA BASE BOMBA DE AGUA - ADAMITE
5106AC3		JUNTA CAMARA DE AGUA - LIBRE DE AMIANTO COMPRIMIDO
5106AD3		JUNTA CAMARA DE AGUA - ADAMITE
5108AC3		JUNTA BASE BOMBA DE ACEITE

SINONIMO	Nº ORIG	DESCRIPCIÓN
5109AC3		JUNTA TAPA BOMBA DE ACEITE
5110AC3		JUNTA BOMBA DE NAFTA
5161AC3		JUNTA BASE CARBURADOR WEBER 2 BOCAS
5162AC6		ARANDELA AJUSTE TAPA DE VALVULA - FIBRA
5162GS2		ARANDELA AJUSTE TAPA DE VALVULA - GOMA METAL
		JUNTA BASE CARBURADOR SOLEX 1 BOCA
		JUNTA TAPA LLENADO DE ACEITE
5158AM1		JUEGO DE JUNTAS DESMONTAJE TAPA DE CILINDROS
5156VA1		JUEGO DE JUNTAS PARA MOTOR (S / JTA T.CIL)
5157AM1		JUEGO DE JUNTAS PARA MOTOR COMPLETO
		<b>DEMÁS ARTICULOS RELACIONADOS AL MOTOR</b>
		<b>NO SE COLOCAN EN EL JUEGO DE JUNTAS</b>
5115CL1		JUEGO SUPLEMENTO DE CAMISAS - 0,10mm
5116CL1		JUEGO SUPLEMENTO DE CAMISAS - 0,12mm
5112VA1		JUEGO CARBURADOR SOLEX IBS 1 BOCA - R4S 71/72
5113VA1		JUEGO CARBURADOR SOLEX F32 PDIS3 1 BOCA - R6 70/71
5133VA1		JUEGO CARBURADOR WEBER 30 ICF 1 BOCA - R6 GTL 78/80
5134VA1		JUEGO CARBURADOR WEBER 30 ICF 1 BOCA - R4S 2º SERIE 1977
5153VA1		JUEGO CARBURADOR SOLEX 32 EISA 1 BOCA - R12 1971/73
5155VA1		JUEGO CARBURADOR WEBER 32 DIR 212 BOCAS - R12 BREAK 74/78



# 5190AM1

RENAULT 19 / CLIO / EXPRESS 1565cc -  
MOTOR C3L INYECCION 1996/98



# IMPERIAL®

UNA BUENA JUNTA

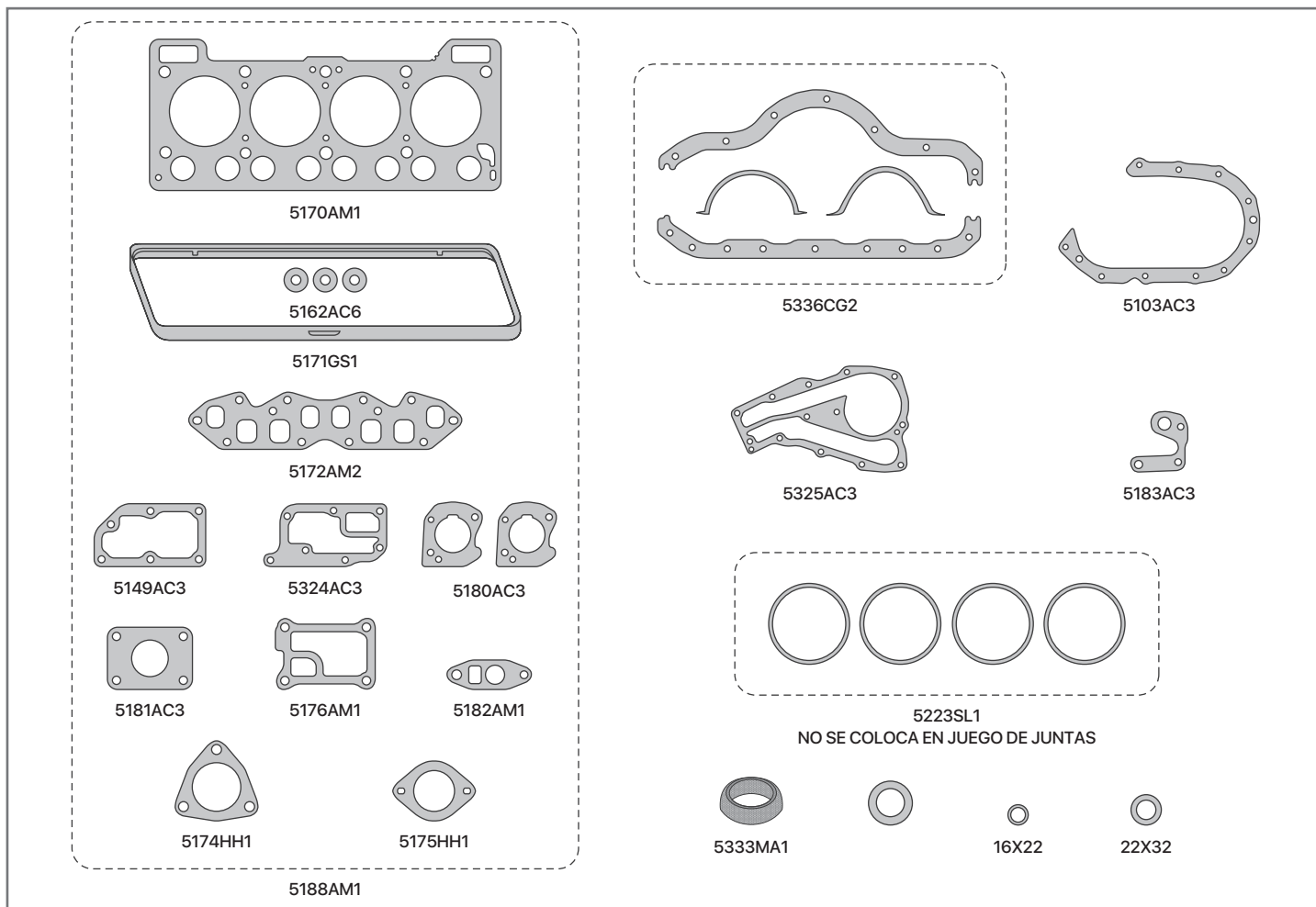

SINONIMO	Nº ORIG	DESCRIPCIÓN
5170AM1		JUNTA TAPA DE CILINDROS
5171GS1		JUNTA TAPA DE VALVULAS
5336AD4		JUEGO DE JUNTAS PARA CARTER - ADAMITE
5336CG2		JUEGO DE JUNTAS PARA CARTER - CORCHO Y GOMA
5336CG5		JUEGO DE JUNTAS PARA CARTER - CORCHO Y GOMA CON TELA
5172AM1		JUNTA ADMISION Y ESCAPE
5172HH1		JUNTA ADMISION Y ESCAPE
5174HH1		JUNTA SALIDA DE ESCAPE
5174HL1		JUNTA SALIDA DE ESCAPE - LAMINAS DE CHAPA
5175HH1		JUNTA ACOPLE SALIDA DE ESCAPE
5175HL1		JUNTA ACOPLE SALIDA DE ESCAPE - LAMINAS DE CHAPA
5103AC3		JUNTA TAPA DE DISTRIBUCION - LIBRE DE AMIANTO COMPRIMIDO
5103AD3		JUNTA TAPA DE DISTRIBUCION - ADAMITE
5103AD4		JUNTA TAPA DE DISTRIBUCION - ADAMITE 1,6MM
5149AC3		JUNTA CAMARA DE AGUA
5162AC6		ARANDELA AJUSTE TAPA DE VALVULA - FIBRA
5162GS2		ARANDELA AJUSTE TAPA DE VALVULA - GOMA METAL
5176AM1		JUNTA ENTREMULTIPLE
5180AC3		JUNTA BASE CAJA MARIPOSA

SINONIMO	Nº ORIG	DESCRIPCIÓN
5181AC3		JUNTA ENTRE BRIDA Y MULTIPLE
5182AM1		JUNTA SOBREMULTIPLE
5183AC3		JUNTA BOMBA DE ACEITE
5324AC3		JUNTA BASE BOMBA DE AGUA - LIBRE DE AMIANTO COMPRIMIDO
5324AD3		JUNTA BASE BOMBA DE AGUA - ADAMITE
5325AC3		JUNTA CUERPO BOMBA DE AGUA - LIBRE DE AMIANTO COMPRIMIDO
5325AD3		JUNTA CUERPO BOMBA DE AGUA - ADAMITE
		ARANDELA BULBO TEMPERATURA 22x32
		JUNTA TAPA LLENADO DE ACEITE
		ARANDELA 16x22mm BLINDADA
5187VA1		JUEGO DE JUNTAS DESMONTAJE TAPA DE CIL. (S/ JTA T. CIL)
5188AM1		JUEGO DE JUNTAS DESMONTAJE TAPA DE CILINDROS
5189VA1		JUEGO DE JUNTAS PARA MOTOR (S/ JTA T. CIL)
5190AM1		JUEGO DE JUNTAS PARA MOTOR COMPLETO
		<b>DEMÁS ARTICULOS RELACIONADOS AL MOTOR</b>
		<b>NO SE COLOCAN EN EL JUEGO DE JUNTAS</b>
5223SL1		JUEGO ORING DE CAMISAS - SILICONA
5333MA1		JUNTA SALIDA DE ESCAPE - ANILLO 52,25x67

# 5221AM1

RENAULT 12 / 18 JUNIOR / TRAFIC 1397cc -  
MOTOR 847 1976/82 - JUNIOR 82/....



# IMPERIAL®

UNA BUENA JUNTA

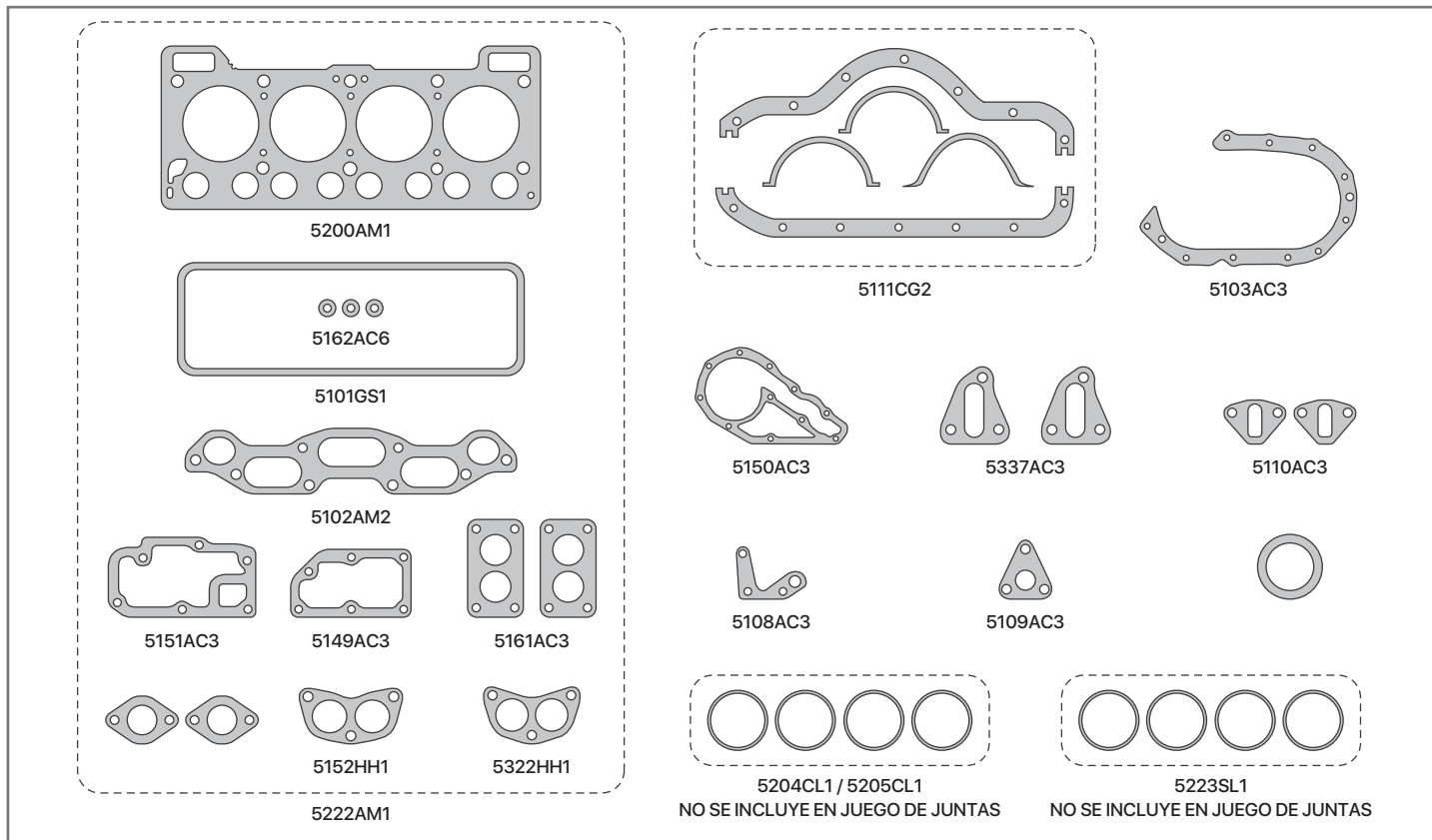

SINONIMO	Nº ORIG	DESCRIPCIÓN
5200AM1		JUNTA TAPA DE CILINDROS
5200AM3		JUNTA TAPA DE CILINDROS (SUPERMEDIDA 2,0 MM)
5200AR1		JUNTA TAPA DE CILINDROS (COMPETICION 0,7MM)
5200AR2		JUNTA TAPA DE CILINDROS (COMPETICION 0,8MM)
5200AR3		JUNTA TAPA DE CILINDROS (COMPETICION 1,0MM)
5101GS1		JUNTA TAPA DE VALVULAS
5111AD4		JUEGO DE JUNTAS PARA CARTER - ADAMITE
5111CG2		JUEGO DE JUNTAS PARA CARTER - CORCHO Y GOMA
5111CG5		JUEGO DE JUNTAS PARA CARTER - CORCHO Y GOMA CON TELA
5102AM2		JUNTA ADMISION Y ESCAPE
5102HH1		JUNTA ADMISION Y ESCAPE
5152HH1		JUNTA SALIDA DE ESCAPE
5152HL1		JUNTA SALIDA DE ESCAPE - LAMINAS DE CHAPA
5322HH1		JUNTA SALIDA DE ESCAPE - 18 JUNIOR/TRAFIC
5322HL1		JUNTA SALIDA DE ESCAPE - 18 JUNIOR/TRAFIC - LAMINAS DE CHAPA
5103AC3		JUNTA TAPA DE DISTRIBUCION - LIBRE DE AMIANTO COMPRIMIDO
5103AD3		JUNTA TAPA DE DISTRIBUCION - ADAMITE
5103AD4		JUNTA TAPA DE DISTRIBUCION - ADAMITE 1,6MM
5108AC3		JUNTA BASE BOMBA DE ACEITE
5109AC3		JUNTA TAPA BOMBA DE ACEITE
5110AC3		JUNTA BOMBA DE NAFTA
5149AC3		JUNTA CAMARA DE AGUA
5150AC3		JUNTA CUERPO BOMBA DE AGUA - LIBRE DE AMIANTO COMPRIMIDO

SINONIMO	Nº ORIG	DESCRIPCIÓN
5150AD3		JUNTA CUERPO BOMBA DE AGUA - ADAMITE
5151AC3		JUNTA BASE BOMBA DE AGUA - LIBRE DE AMIANTO COMPRIMIDO
5151AD3		JUNTA BASE BOMBA DE AGUA - ADAMITE
5162AC6		ARANDELA AJUSTE TAPA DE VALVULA - FIBRA
5162GS2		ARANDELA AJUSTE TAPA DE VALVULA - GOMA METAL
5337AC3		JUNTA AISLANTE BOMBA DE NAFTA
		JUNTA BASE CARBURADOR SOLEX 1 BOCA
		JUNTA TAPA LLENADO DE ACEITE
5222AM1		JUEGO DE JUNTAS DESMONTAJE TAPA DE CILINDROS
5220VA1		JUEGO DE JUNTAS PARA MOTOR ( S/ JTA T.CL )
5221AM1		JUEGO DE JUNTAS PARA MOTOR COMPLETO
		<b>DEMÁS ARTICULOS RELACIONADOS AL MOTOR</b>
		<b>NO SE COLOCAN EN EL JUEGO DE JUNTAS</b>
5154VA1		JUEGO CARBURADOR SOLEX 34 EIES 2 BOCAS - R12 BREAK 73/78
5160VA1		JUEGO CARBURADOR WEBER C6-5 CF-11 BOCA - R12 TL 1984
5201VA1		JUEGO CARBURADOR CARTER RBS 1 BOCA - R12 TL 1979/83
5202VA1		JUEGO CARBURADOR SOLEX 34 EIES 2 BOCAS - R12 1400 BREAK 1981/82
5207VA1		JUEGO CARBURADOR WEBER 30-ICFA 1 BOCA - R12 TL - TRAFIC 1986/87
5208VA1		JUEGO CARBURADOR SOLEX EIES 2 BOCAS - RENAULT 18 GTL
5309VA1		JUEGO CARBURADOR SOLEX ARGELITE 2 BOCAS - R18 JUNIOR 1986
5204CL1		JUEGO SUPLEMENTO DE CAMISAS - 0,10 mm
5205CL1		JUEGO SUPLEMENTO DE CAMISAS - 0,12 mm
5223SL1		JUEGO ORING DE CAMISAS - SILICONA



# 5240AM1

RENAULT TWINGO / CLIO / EXPRESS 1239cc -  
MOTOR C3G 1992/...



# IMPERIAL®

UNA BUENA JUNTA

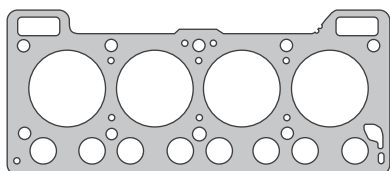

5225AM1

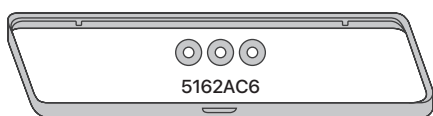

5162AC6

5171GS1



5172AM2

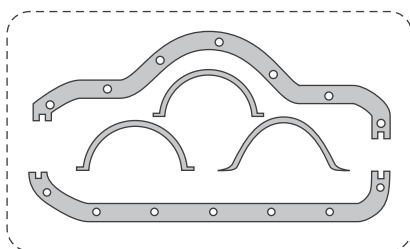

5111CG2

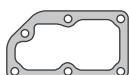

5149AC3

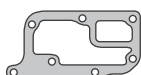

5324AC3

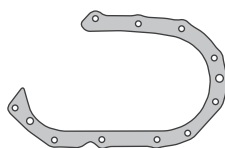

5103AC3

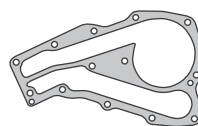

5325AC3



5183AC3



JTA 1

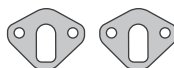

JTA 2



JTA 3



22X32



JTA 4

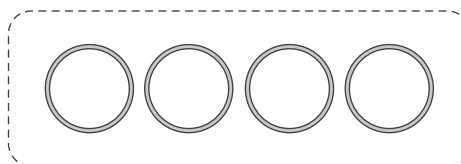

5223SL1

NO SE INCLUYE EN JUEGO DE JUNTAS



16X22

SINONIMO	Nº ORIG	DESCRIPCIÓN
5225AM1		JUNTA TAPA DE CILINDROS
5171GS1		JUNTA TAPA DE VALVULAS
5111AD4		JUEGO DE JUNTAS PARA CARTER - ADAMITE
5111CG2		JUEGO DE JUNTAS PARA CARTER - CORCHO Y GOMA
5111CG5		JUEGO DE JUNTAS PARA CARTER - CORCHO Y GOMA CON TELA
5103AC3		JUNTA TAPA DE DISTRIBUCION - LIBRE DE AMIANTO COMPRIMIDO
5103AD3		JUNTA TAPA DE DISTRIBUCION - ADAMITE
5103AD4		JUNTA TAPA DE DISTRIBUCION - ADAMITE 1,6MM
5172AM2		JUNTA ADMISION Y ESCAPE
5172HH1		JUNTA ADMISION Y ESCAPE
5149AC3		JUNTA CAMARA DE AGUA
5162AC6		ARANDELA AJUSTE TAPA DE VALVULA - FIBRA
5162GS2		ARANDELA AJUSTE TAPA DE VALVULA - GOMA METAL
5183AC3		JUNTA BASE BOMBA DE ACEITE

SINONIMO	Nº ORIG	DESCRIPCIÓN
5324AC3		JUNTA BASE BOMBA DE AGUA - LIBRE DE AMIANTO COMPRIMIDO
5324AD3		JUNTA BASE BOMBA DE AGUA - ADAMITE
5325AC3		JUNTA CUERPO BOMBA DE AGUA - LIBRE DE AMIANTO COMPRIMIDO
5325AD3		JUNTA CUERPO BOMBA DE AGUA - ADAMITE
JTA 1		JUNTA
JTA 2		JUNTA BOMBA DE NAFTA
JTA 3		JUNTA BOMBA DE NAFTA A BLOCK
		ARANDELA BULBO TEMPERATURA 22x32
JTA 4		BASE DISTRIBUIDOR
		ARANDELA 16x22mm BLINDADA
5240AM1		JUEGO DE JUNTAS PARA MOTOR COMPLETO
		<b>DEMÁS ARTICULOS RELACIONADOS AL MOTOR</b>
		<b>NO SE COLOCAN EN EL JUEGO DE JUNTAS</b>
5223SL1		JUEGO ORING DE CAMISAS - SILICONA

# 5299AM1

RENAULT 18 / 21 / TRAFIC/ FUEGO GTA  
CARBURADOR / INYECCION 2165cc - MOTOR  
851-J7T 1981/...



# IMPERIAL®

UNA BUENA JUNTA

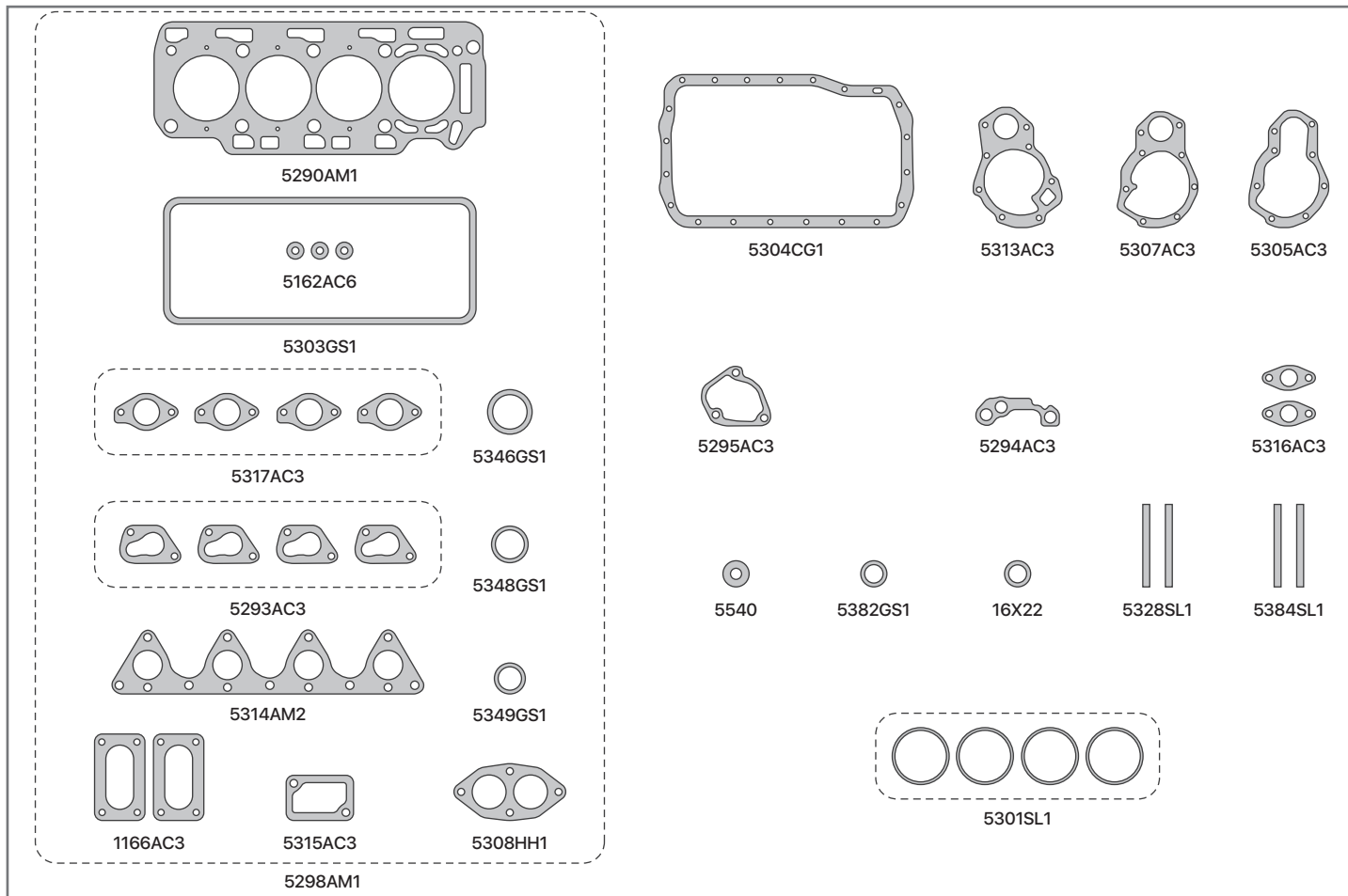

SINONIMO	Nº ORIG	DESCRIPCIÓN
5290AM1		JUNTA TAPA DE CILINDROS
5303GS1		JUNTA TAPA DE VALVULAS
5304AC6		JUNTA PARA CARTER - LIBRE DE AMIANTO COMPRIMIDO
5304AD4		JUNTA PARA CARTER - ADAMITE
5304CG1		JUNTA PARA CARTER - CORCHO Y GOMA
5304CG4		JUNTA PARA CARTER - CORCHO Y GOMA CON TELA
5314AM2		JUNTA MULTIPLE DE ESCAPE
5314HH1		JUNTA MULTIPLE DE ESCAPE
5317AC3		JUEGO MULTIPLE DE ADMISION
5293AC3		JUEGO MULTIPLE DE ADMISION - INYECCION
5308HH1		JUNTA SALIDA DE ESCAPE
5308HL1		JUNTA SALIDA DE ESCAPE - LAMINAS DE CHAPA
5162AC6		ARANDELA AJUSTE TAPA DE VALVULA - FIBRA
5162GS2		ARANDELA AJUSTE TAPA DE VALVULA - GOMA METAL
5294AC3		JUNTA BOMA DE ACEITE
5295AC3		JUNTA EJE DISTRIBUIDOR
5305AC3		JUNTA CUERPO BOMBA DE AGUA - LIBRE DE AMIANTO COMPRIMIDO
5305AD3		JUNTA CUERPO BOMBA DE AGUA - ADAMITE
5307AC3		JUNTA PLACA BOMBA DE AGUA - LIBRE DE AMIANTO COMPRIMIDO
5307AD3		JUNTA PLACA BOMBA DE AGUA - ADAMITE

SINONIMO	Nº ORIG	DESCRIPCIÓN
5313AC3		JUNTA BOMBA DE AGUA A BLOCK - LIBRE DE AMIANTO COMPRIMIDO
5313AD3		JUNTA BOMBA DE AGUA A BLOCK - ADAMITE
5315AC3		JUNTA CAMARA DE AGUA
5316AC3		JUNTA BOMBA DE NAFTA
1166AC3		JUNTA BASE CARBURADOR
5328GS1		CIERRE DE BANCADA - 5,4mm AZUL
5346GS1		ANILLO TERMOSTATO
5348GS1		ORING DISTRIBUIDOR
5349GS1		ORING DISTRIBUIDOR ELECTRONICO
5382GS1		ORING BOMBA DE ACEITE
5384SL1		CIERRE DE BANCADA - 5,1mm ROJO
5540		ORING ENTRECHAPA DISTRIBUCION
		ARANDELA 16x22mm BLINDADA
5298AM1		JUEGO DE JUNTAS DESMONTAJE TAPA DE CILINDROS
5299AM1		JUEGO DE JUNTAS PARA MOTOR COMPLETO
		<b>DEMÁS ARTICULOS RELACIONADOS AL MOTOR</b>
		<b>NO SE COLOCAN EN EL JUEGO DE JUNTAS</b>
5301SL1		JUEGO ORING DE CAMISAS - SILICONA
5297VA1		JUEGO CARBURADOR SOLEX ARGELITE 2 BOCAS - R21 2200
5319VA1		JUEGO CARBURADOR SOLEX ARGELITE 2 BOCAS - R21

# 5326AM1

RENAULT 9 / 11 / TRAFIC 1397cc - MOTOR C1J  
/ C2J 1981/89



# IMPERIAL®

UNA BUENA JUNTA

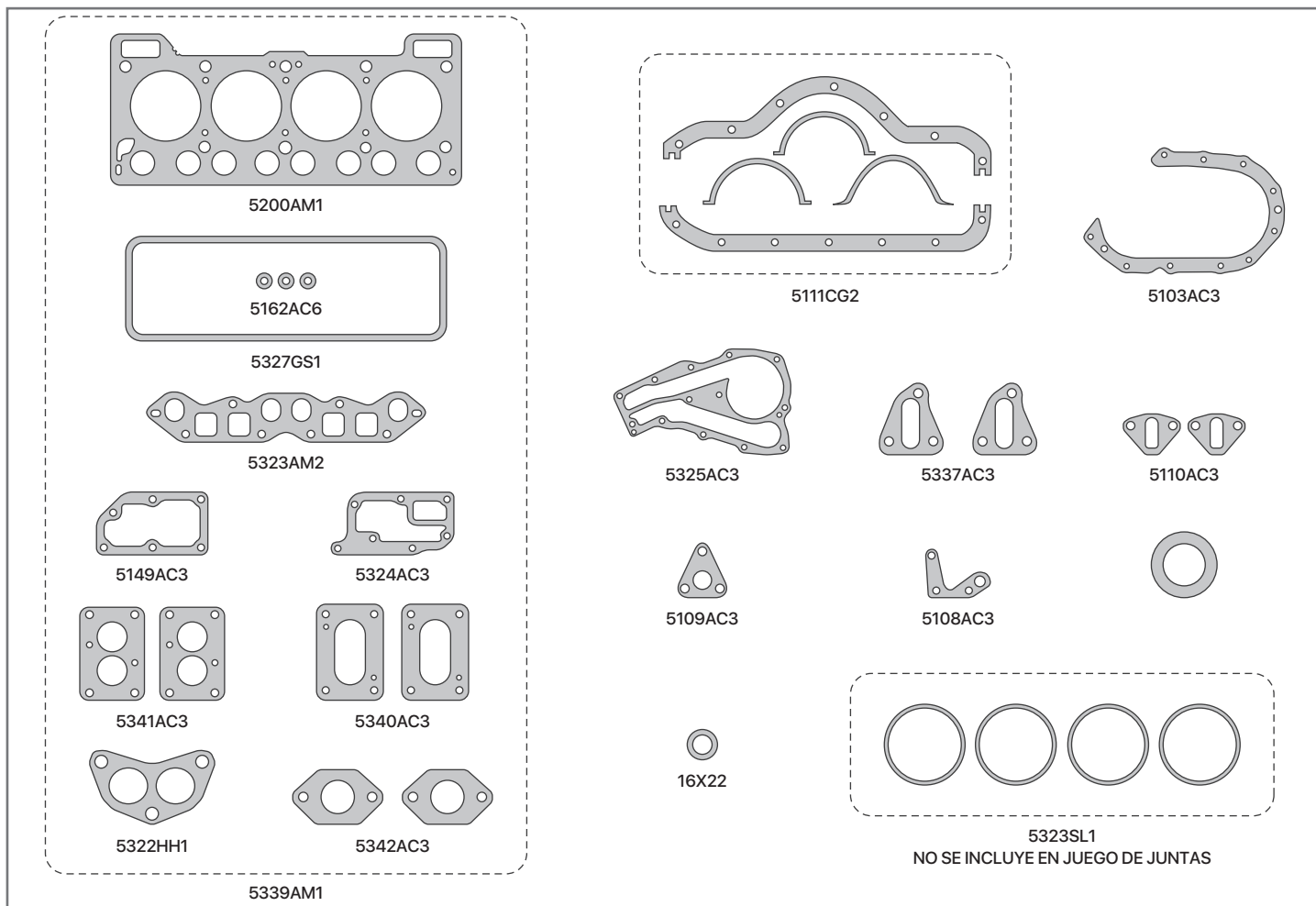

SINONIMO	Nº ORIG	DESCRIPCIÓN
5200AM1		JUNTA TAPA DE CILINDROS
5200AM3		JUNTA TAPA DE CILINDROS (SUPERMEDIDA 2,0 MM)
5327GS1		JUNTA TAPA DE VALVULAS
5111AD4		JUEGO DE JUNTAS PARA CARTER - ADAMITE
5111CG2		JUEGO DE JUNTAS PARA CARTER - CORCHO Y GOMA
5111CG5		JUEGO DE JUNTAS PARA CARTER - CORCHO Y GOMA CON TELA
5103AC3		JUNTA TAPA DE DISTRIBUCION - LIBRE DE AMIANTO COMPRIMIDO
5103AD3		JUNTA TAPA DE DISTRIBUCION - ADAMITE
5103AD4		JUNTA TAPA DE DISTRIBUCION - ADAMITE 1,6MM
5323AM2		JUNTA ADMISION Y ESCAPE
5323HH1		JUNTA ADMISION Y ESCAPE
5322HH1		JUNTA SALIDA DE ESCAPE
5322HL1		JUNTA SALIDA DE ESCAPE - LAMINAS DE CHAPA
5108AC3		JUNTA BASE BOMBA DE ACEITE
5109AC3		JUNTA TAPA BOMBA DE ACEITE
5110AC3		JUNTA BOMBA DE NAFTA
5149AC3		JUNTA CAMARA DE AGUA
5162AC6		ARANDELA AJUSTE TAPA DE VALVULA - FIBRA
5162GS2		ARANDELA AJUSTE TAPA DE VALVULA - GOMA METAL

SINONIMO	Nº ORIG	DESCRIPCIÓN
5324AC3		JUNTA BASE BOMBA DE AGUA - LIBRE DE AMIANTO COMPRIMIDO
5324AD3		JUNTA BASE BOMBA DE AGUA - ADAMITE
5325AC3		JUNTA CUERPO BOMBA DE AGUA - LIBRE DE AMIANTO COMPRIMIDO
5325AD3		JUNTA CUERPO BOMBA DE AGUA - ADAMITE
5337AC3		JUNTA AISLANTE BOMBA DE NAFTA
5340AC3		JUNTA INTERMEDIA BASE CARBURADOR WEBER 2 BOCAS
5341AC3		JUNTA BASE CARBURADOR WEBER 2 BOCAS
5342AC3		JUNTA BASE CARBURADOR SOLEX 1 BOCA
		JUNTA TAPA LLENADO DE ACEITE
		ARANDELA 16x22mm BLINDADA
5339AM1		JUEGO DE JUNTAS DESMONTAJE TAPA DE CILINDROS
85326VA1		JUEGO DE JUNTAS PARA MOTOR (S / JTA T.CIL)
5326AM1		JUEGO DE JUNTAS PARA MOTOR COMPLETO
		<b>DEMÁS ARTICULOS RELACIONADOS AL MOTOR</b>
		<b>NO SE COLOCAN EN EL JUEGO DE JUNTAS</b>
5320VA1		JUEGO CARBURADOR WEBER 32 DTR 2 BOCAS - R11 TS 1984/88
5321VA1		JUEGO DE CARBURADOR SOLEX 1 BOCA - R11 TL 1985/86
5345VA1		JUEGO DE CARBURADOR WEBER 32 DAT 2 BOCAS - R9 / R11 TS
5223SL1		JUEGO ORING DE CAMISAS - SILICONA

# 5330AM1

RENAULT 18 / FUEGO / TRAFIC 1995cc -  
MOTOR 829-J5R - J6R - J7R



# IMPERIAL®

UNA BUENA JUNTA

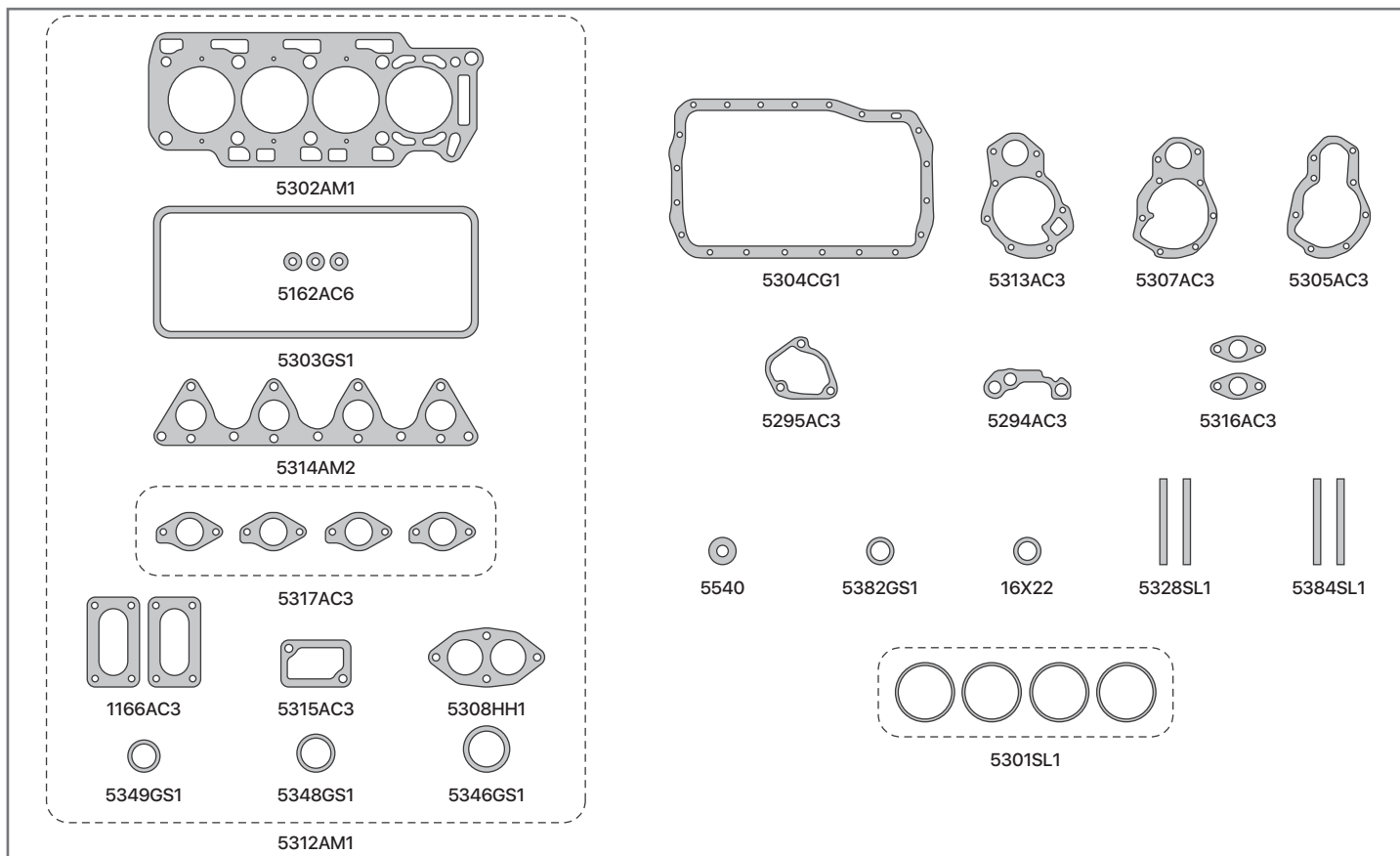

SINONIMO	Nº ORIG	DESCRIPCIÓN
5302AM1		JUNTA TAPA DE CILINDROS
5303GS1		JUNTA TAPA DE VALVULAS
5304AC6		JUNTA PARA CARTER - LIBRE DE AMIANTO COMPRIMIDO
5304AD4		JUNTA PARA CARTER - ADAMITE
5304CG1		JUNTA PARA CARTER - CORCHO Y GOMA
5304CG4		JUNTA PARA CARTER - CORCHO Y GOMA CON TELA
5314AM2		JUNTA MULTIPLE DE ESCAPE
5314HH1		JUNTA MULTIPLE DE ESCAPE
5317AC3		JUEGO DE JUNTAS MULTIPLE DE ADMISION
5308HH1		JUNTA SALIDA DE ESCAPE
5308HL1		JUNTA SALIDA DE ESCAPE - LAMINAS DE CHAPA
1166AC3		JUNTA BASE CARBURADOR
5162AC6		ARANDELA AJUSTE TAPA DE VALVULA - FIBRA
5162GS2		ARANDELA AJUSTE TAPA DE VALVULA - GOMA METAL
5294AC3		JUNTA BOMA DE ACEITE
5295AC3		JUNTA EJE DISTRIBUIDOR
5305AC3		JUNTA CUERPO BOMBA DE AGUA - LIBRE DE AMIANTO COMPRIMIDO
5305AD3		JUNTA CUERPO BOMBA DE AGUA - ADAMITE
5307AC3		JUNTA PLACA BOMBA DE AGUA - LIBRE DE AMIANTO COMPRIMIDO
5307AD3		JUNTA PLACA BOMBA DE AGUA - ADAMITE
5313AC3		JUNTA BOMBA DE AGUA A BLOCK - LIBRE DE AMIANTO COMPRIMIDO
5313AD3		JUNTA BOMBA DE AGUA A BLOCK - ADAMITE

SINONIMO	Nº ORIG	DESCRIPCIÓN
5315AC3		JUNTA CAMARA DE AGUA
5316AC3		JUNTA BOMBA DE NAFTA
5328SL1		CIERRE DE BANCADA - 5,4mm AZUL
5346GS1		ANILLO TERMOSTATO
5348GS1		ORING DISTRIBUIDOR
5349GS1		ORING DISTRIBUIDOR ELECTRONICO
5382GS1		ORING BOMBA DE ACEITE
5384SL1		CIERRE DE BANCADA - 5,1mm ROJO
5540		ORING ENTRECHAPA DISTRIBUCION
		ARANDELA 16x22mm BLINDADA
5312AM1		JUEGO DE JUNTAS DESMONTAJE TAPA DE CILINDROS
5332VA1		JUEGO DE JUNTAS PARA MOTOR ( S/ JTA T.CIL )
5330AM1		JUEGO DE JUNTAS PARA MOTOR COMPLETO
		<b>DEMÁS ARTICULOS RELACIONADOS AL MOTOR</b>
		<b>NO SE COLOCAN EN EL JUEGO DE JUNTAS</b>
5301SL1		JUEGO ORING DE CAMISAS - SILICONA
5306VA1		JUEGO CARBURADOR WEBER 32 DARA 2 BOCAS - R18 TX 1981
5310VA1		JUEGO CARBURADOR WEBER DARA 32/32 2 BOCAS - FUEGO 81/82
5311VA1-5206VA1		JUEGO CARBURADOR SOLEX ARGELITE 2 BOCAS - R18 TX - GTX / FUEGO
5350VA1		JUEGO CARBURADOR HOLLEY 1 BOCA - TRAFFIC 2.0 1986/87
5350VA1		JUEGO CARBURADOR HOLLEY 1 BOCA - TRAFFIC 2.0 1986/87

# 5338AM1

RENAULT 9 / 11 / 12 / 18 / 19 / TRAFFIC 1595cc  
- MOTOR C1L - C2L - C3L CARBURADOR  
1988/...



# IMPERIAL®

UNA BUENA JUNTA

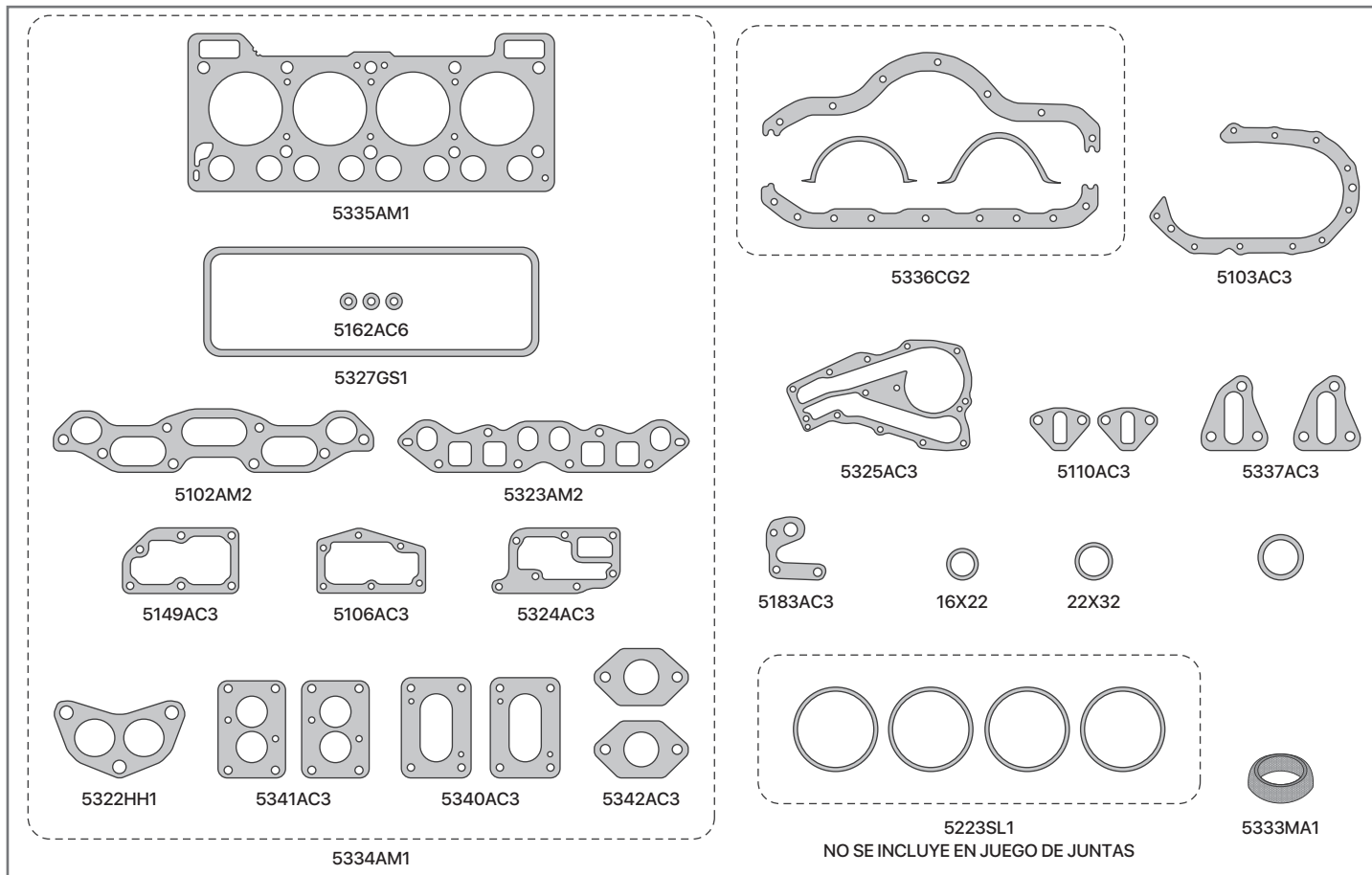

SINONIMO	Nº ORIG	DESCRIPCIÓN
5335AM1		JUNTA TAPA DE CILINDROS
5327GS1		JUNTA TAPA DE VALVULAS
5336AD4		JUEGO DE JUNTAS PARA CARTER - ADAMITE
5336CG2		JUEGO DE JUNTAS PARA CARTER - CORCHO Y GOMA
5336CG5		JUEGO DE JUNTAS PARA CARTER - CORCHO Y GOMA CON TELA
5102AM2		JUNTA ADMISION Y ESCAPE
5102HH1		JUNTA ADMISION Y ESCAPE
5323AM2		JUNTA ADMISION Y ESCAPE
5323HH1		JUNTA ADMISION Y ESCAPE
5322HH1		JUNTA SALIDA DE ESCAPE
5322HL1		JUNTA SALIDA DE ESCAPE - LAMINAS DE CHAPA
5103AC3		JUNTA TAPA DE DISTRIBUCION - LIBRE DE AMIANTO COMPRIMIDO
5103AD3		JUNTA TAPA DE DISTRIBUCION - ADAMITE
5103AD4		JUNTA TAPA DE DISTRIBUCION - ADAMITE 1,6MM
5106AC3		JUNTA CAMARA DE AGUA - LIBRE DE AMIANTO COMPRIMIDO
5106AD3		JUNTA CAMARA DE AGUA - ADAMITE
5110AC3		JUNTA BOMBA DE NAFTA
5149AC3		JUNTA CAMARA DE AGUA
5162AC6		ARANDELA AJUSTE TAPA DE VALVULA - FIBRA
5162GS2		ARANDELA AJUSTE TAPA DE VALVULA - GOMA METAL
5183AC3		JUNTA BOMBA DE ACEITE

SINONIMO	Nº ORIG	DESCRIPCIÓN
5324AC3		JUNTA BASE BOMBA DE AGUA - LIBRE DE AMIANTO COMPRIMIDO
5324AD3		JUNTA BASE BOMBA DE AGUA - ADAMITE
5325AC3		JUNTA CUERPO BOMBA DE AGUA - LIBRE DE AMIANTO COMPRIMIDO
5325AD3		JUNTA CUERPO BOMBA DE AGUA - ADAMITE
5337AC3		JUNTA AISLANTE BOMBA DE NAFTA
5340AC3		JUNTA BASE CARBURADOR WEBER 2 BOCAS
5341AC3		JUNTA INTERMEDIA BASE CARBURADOR WEBER 2 BOCAS
5342AC3		JUNTA BASE CARBURADOR SOLEX 1 BOCA
		ARANDELA BULBO TEMPERATURA 22x32
		JUNTA TAPA LLENADO DE ACEITE
		ARANDELA 16x22mm BLINDADA
5334AM1		JUEGO DE JUNTAS DESMONTAJE TAPA DE CILINDROS
5347VA1		JUEGO DE JUNTAS PARA MOTOR (S/ JTA T. CIL)
5338AM1		JUEGO DE JUNTAS PARA MOTOR COMPLETO
		<b>DEMÁS ARTICULOS RELACIONADOS AL MOTOR</b>
		<b>NO SE COLOCAN EN EL JUEGO DE JUNTAS</b>
5320VA1		JUEGO CARBURADOR WEBER 32 DTR 2 BOCAS - R19
5395VA1		JUEGO CARBURADOR SOLEX 1 BOCA - R9 GTL
5396VA1		JUEGO CARBURADOR WEBER TLDR 2 BOCAS - CLIORT 1995/96
5223SL1		JUEGO ORING DE CAMISAS - SILICONA
5333MA1		JUNTA SALIDA DE ESCAPE - ANILLO 52,25x67

# 5369AM1

RENAULT MEGANE / SCENIC / CLIO / KANGOO  
1598cc - MOTOR K7M 744 - 745 1998/...



# IMPERIAL®

UNA BUENA JUNTA

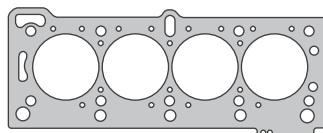

5360AM1

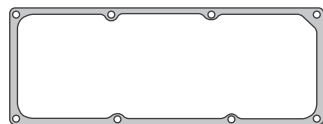

5361MLS



5363AC3



5424AM1

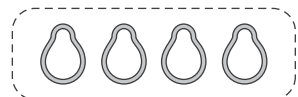

5366GS1

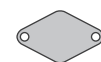

5364AM1



5369GS1

5366AM1

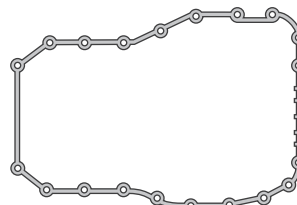

5362GS1



5428AC3



5430AC3



5365GS1



638CO3

SINONIMO	Nº ORIG	DESCRIPCIÓN
5360AM1		JUNTA TAPA DE CILINDROS
5361MLS		JUNTA TAPA DE VALVULAS
5362GS1		JUNTA PARA CARTER
5424AM1		JUNTA MULTIPLE DE ESCAPE
5363AC3		JUNTA MULTIPLE DE ADMISION
5366GS1		JUEGO COLECTOR MULTIPLE DE ADMISION
5364AM1		JUNTA TAPA TRASERA ARBOL DE LEVAS
5365GS1		ORING LLENADO DE ACEITE

SINONIMO	Nº ORIG	DESCRIPCIÓN
5369GS1		ORING TERMOSTATO
5428AC3		JUNTA BOMBA DE AGUA
5430AC3		JUNTA TAPA BOMBA DE NAFTA
638CO3		ARANDELA 16x22mm
5366AM1		JUEGO DE JUNTAS DESMONTAJE TAPA DE CILINDROS
5367VA1		JUEGO DE JUNTAS DESMONTAJE TAPA DE CIL. (S/JT A T.CIL)
5368VA1		JUEGO DE JUNTAS PARA MOTOR (S/JTA T.CIL)
5369AM1		JUEGO DE JUNTAS PARA MOTOR COMPLETO

# 5379VA1

RENAULT 18 / 21 / TRAFIC 2068cc DIESEL -  
MOTOR J8S - 852 1981/97



# IMPERIAL®

UNA BUENA JUNTA

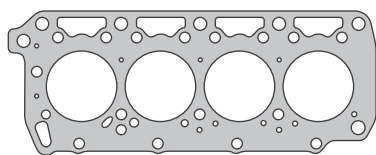

5370A1M / A2M / A3M / A4M  
NO SE INCLUYE EN JUEGO DE JUNTAS

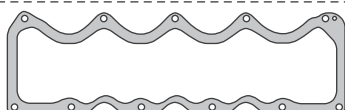

5371AC6

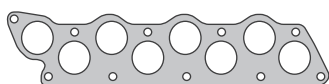

5372AM2



5377AC3



5378AC3



5386AC3



5381GS1



5385AC3



5308HH1



14,5X21X2,0



6X14

5485VA1

5389VA1

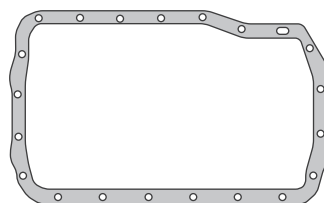

5304AC6

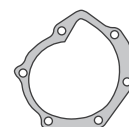

5374AC3



5375AC3



5294AC3



5316AC3



5349GS1



5380GS1



5382GS1



5328SL1

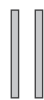

5384SL1

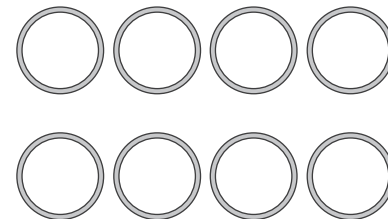

5373SL1

SINONIMO	Nº ORIG	DESCRIPCIÓN
5371AC6		JUNTA TAPA DE VALVULAS
5304AC6		JUNTA PARA CARTER - LIBRE DE AMIANTO COMPRIMIDO
5304AD4		JUNTA PARA CARTER - ADAMITE
5304CG1		JUNTA PARA CARTER - CORCHO Y GOMA
5304CG4		JUNTA PARA CARTER - CORCHO Y GOMA CON TELA
5372AM2		JUNTA ADMISION Y ESCAPE
5372HH1		JUNTA ADMISION Y ESCAPE
5308HH1		JUNTA SALIDA DE ESCAPE
5308HL1		JUNTA SALIDA DE ESCAPE - LAMINAS DE CHAPA
5294AC3		JUNTA BOMBA DE ACEITE
5316AC3		JUNTA BOMBA DE COMBUSTIBLE
5328SL1		CIERRE DE BANCADAS 5,4MM-AZUL
5374AC3		JUNTA BOMBA DE AGUA
5375AC3		JUNTA EJE INTERMEDIO DISTRIBUCION
5377AC3		JUNTA BASE TERMOSTATO
5378AC3		JUNTA TAPA TERMOSTATO
5380GS1		ORING PLACA DE DISTRIBUCION

SINONIMO	Nº ORIG	DESCRIPCIÓN
5381GS1		ORING TERMOSTATO
5382GS1		ORING BOMBA DE ACEITE
5349GS1		ORING 39x3
5384SL1		CIERRE DE BANCADAS 5,1MM-ROJO
5373SL1		JUEGO ORING DE CAMISAS
5385AC3		JUNTA SALIDA DE AGUA
5386AC3		JUNTA CODO SALIDA DE AGUA
5485VA1		JUEGO ARANDELAS INYECTORES / PARALLAMAS
5389VA1		JUEGO DE JUNTAS DESMONTAJE (S/JTA T.CIL)
5379VA1		JUEGO DE JUNTAS PARA MOTOR (S/JTA T.CIL)
		<b>DEMÁS ARTICULOS RELACIONADOS AL MOTOR</b>
		<b>NO SE COLOCAN EN EL JUEGO DE JUNTAS</b>
5370A1M		JUNTA TAPA DE CILINDROS (ESP 1,6 MM)
5370A2M		JUNTA TAPA DE CILINDROS (ESP 1,7 MM)
5370A3M		JUNTA TAPA DE CLINIDROS (ESP 1,8 MM)
5370A4M		JUNTA TAPA DE CILINDROS (ESP 1,9 MM)



# 5411VA1

RENAULT CLIO / SCENIC/- MEGANE / LOGAN  
/ SANDERO 16V - MOTOR K4M 1598cc - K4J  
1390cc 1999/...



# IMPERIAL®

UNA BUENA JUNTA

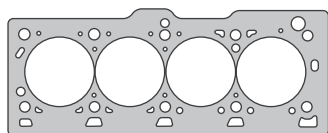

5400AM1 / 5400MLS  
NO SE INCLUYE EN JUEGO DE JUNTAS



5403HJ4

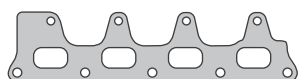

5402HJ3

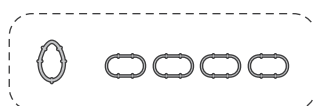

5404GS1

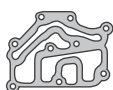

5407AC3



5413GS1

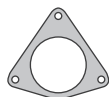

5561HH1



5415GS1



5414GS1

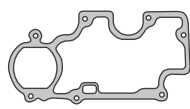

5416AC3

5410VA1



BRUCE0507-G



BRUCE0508-G

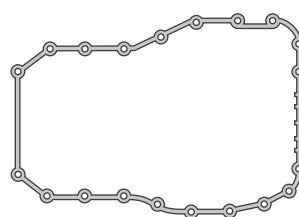

5405GS1



5408AC3



735SL1



16X24



5406MA1



5409MA1

SINONIMO	Nº ORIG	DESCRIPCIÓN
5400AM1		JUNTA TAPA DE CILINDROS
5400MLS		JUNTA TAPA DE CILINDROS - MULTILAMINA
5405GS1		JUNTA PARA CARTER
5402AM1		JUNTA MULTIPLE DE ESCAPE
5402HJ3		JUNTA MULTIPLE DE ESCAPE - LAMINA DE CHAPA
5403AM1		JUNTA MULTIPLE DE ADMISION
5403HJ4		JUNTA MULTIPLE DE ADMISION - LAMINA DE CHAPA
5404GS1		JUEGO COLECTOR MULTIPLE DE ADMISION
5561HH1		JUNTA SALIDA DE ESCAPE CATALIZADOR
5408AC3		JUNTA BOMBA DE AGUA
5407AC3		JUNTA BASE TERMOSTATO
5413GS1		JUNTA BASE TERMOSTATO - SILICONA
5414GS1		JUNTA CAJA MARIPOSA 62.2x4.2

SINONIMO	Nº ORIG	DESCRIPCIÓN
5415GS1		JUNTA CAJA MARIPOSA 68x8
5416AC3		JUNTA VENTILACION TAPA DE VALVULA
735SL1		ORING 28 x4
BRUCE0507-G		TAPON TAPA DE CILINDRO 42.5mm
BRUCE0508-G		TAPON TAPA DE CILINDRO 57mm
		ARANDELA 16x24
5410VA1		JUEGO DE JUNTAS DESMONTAJE TAPA DE CIL. (S/ JTA T. CIL)
5411VA1		JUEGO DE JUNTAS PARA MOTOR (S/ JTA T. CIL)
		<b>DEMÁS ARTICULOS RELACIONADOS AL MOTOR</b>
		<b>NO SE COLOCAN EN EL JUEGO DE JUNTAS</b>
5406MA1	8200070454	JUNTA SALIDA DE ESCAPE CLIO II - ANILLO 47,30x60,25
5409MA1	8200520853	JUNTA SALIDA DE ESCAPE SANDERO - ANILLO 54x69



# 5438AM1

RENAULT CLIO / 19 / EXPRESS / KANGOO /  
MEGANE 1390cc - MOTOR E6J - E7J ENERGY  
1990/98



# IMPERIAL®

UNA BUENA JUNTA

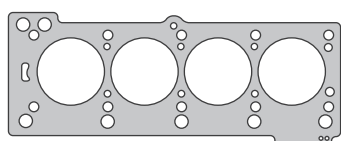

5490AM1

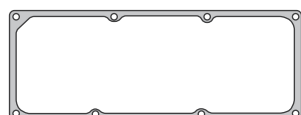

5421AC3



5423AM1



5425AC3



5424AM1

5434AM1

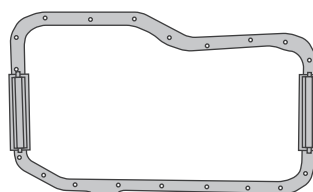

5422GS1



5428AC3



5429AC3



5430AC3



5630



16X22

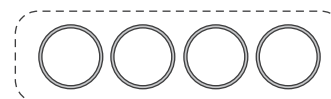

5223SL1

NO SE INCLUYE EN JUEGO DE JUNTAS

SINONIMO	Nº ORIG	DESCRIPCIÓN
5490AM1		JUNTA TAPA DE CILINDROS
5421AC3		JUNTA TAPA DE VALVULAS
5422GS1		JUNTA PARA CARTER
5423AM1		JUNTA MULTIPLE DE ADMISION
5424AM1		JUNTA MULTIPLE DE ESCAPE
5425AC3		JUNTA MULTIPLE DE ADMISION
5428AC3		JUNTA BOMBA DE AGUA
5429AC3		JUNTA BOMBA DE NAFTA
5430AC3		JUNTA TAPA BOMBA DE NAFTA

SINONIMO	Nº ORIG	DESCRIPCIÓN
		ARANDELA BILNDADA 16x22 BLINDADA
5630		ORING 36,17x2,62
5433VA1		JUEGO DE JUNTAS DESMONTAJE TAPA DE CILINDROS (S/ JTA T.CIL.)
5434AM1		JUEGO DE JUNTAS DESMONTAJE TAPA DE CILINDROS
5435VA1		JUEGO DE JUNTAS PARA MOTOR ( S/ JTA T.CIL )
5438AM1		JUEGO DE JUNTAS PARA MOTOR COMPLETO
		<b>DEMÁS ARTICULOS RELACIONADOS AL MOTOR</b>
		<b>NO SE COLOCAN EN EL JUEGO DE JUNTAS</b>
5223SL1		JUEGO ORING DE CAMISAS - SILICONA

# 5459AM1

RENAULT 19 / CLIO 1721cc - MOTOR F2N - F3N  
1989/95



# IMPERIAL®

UNA BUENA JUNTA

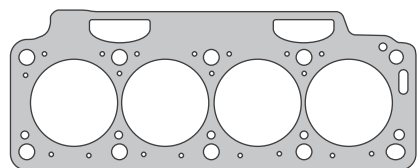

5439AM1

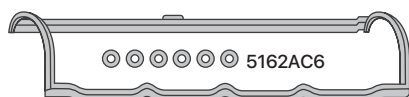

5441GS1

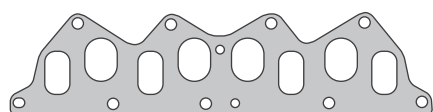

5445AM1

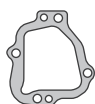

5449AC2



5447GS1

5457AM1

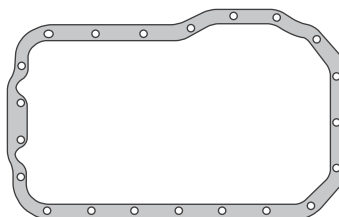

5442AC4

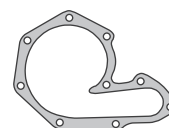

5448AC3



5450AC3

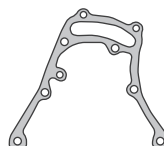

5477AC2



5464GS1



5463GS1



5328SL1



5384SL1



5462GS1



5451MA1



5453MA1

SE INCLUYE JUEGO DE ARANDELAS METALICAS

SINONIMO	Nº ORIG	DESCRIPCIÓN	SINONIMO	Nº ORIG	DESCRIPCIÓN
5439AM1		JUNTA TAPA DE CILINDROS	5477AC2		JUNTA PORTA RETEN DISTRIBUCION
5441GS1		JUNTA TAPA DE VALVULAS	5464GS1		ORING 65x73x5
5442AC4		JUNTA PARA CARTER - 1,0mm	5162AC6		ARANDELA AJUSTE TAPA DE VALVULA - FIBRA
5442AC6		JUNTA PARA CARTER - 1,5mm	5162GS2		ARANDELA AJUSTE TAPA DE VALVULA - GOMA METAL
5445AM1		JUNTA ADMISION Y ESCAPE	5457AM1		JUEGO DE JUNTAS DESMONTAJE TAPA DE CILINDROS
5445HH1		JUNTA ADMISION Y ESCAPE	5465VA1		JUEGO DE JUNTAS DESMONTAJE TAPA DE CIL. (S/ JTA T.CIL.)
5328SL1		CIERRE DE BANCADAS 5,4MM-AZUL	5458VA1		JUEGO DE JUNTAS PARA MOTOR ( S/ JTA T.CIL )
5384SL1		CIERRE DE BANCADAS 5,1MM-ROJO	5459AM1		JUEGO DE JUNTAS PARA MOTOR COMPLETO
5447GS1		ANILLO TERMOSTATO			<b>DEMÁS ARTICULOS RELACIONADOS AL MOTOR</b>
5448AC3		JUNTA BOMBA DE AGUA			<b>NO SE COLOCAN EN EL JUEGO DE JUNTAS</b>
5449AC2		JUNTA INFERIOR ARBOL DE LEVAS	5451MA1	7700766353	JUNTA SALIDA DE ESCAPE 19 / CLIO - ANILLO 74x89,5
5450AC3		JUNTA BOMBA ALIMENTACION	5453MA1		JUNTA SALIDA DE ESCAPE MEGANE - ANILLO 51,35x 64,5
5462GS1		ORING 32x3	5455VA1		JUEGO CARBURADOR SOLEX 2 BOCAS RENAULT 19 CHAMADE
5463GS1		ORING 65x68x3.6			

# 5460AM1

RENAULT 19 / CLIO / LAGUNA / MEGANE  
1794cc - MOTOR F3P 1991/98



# IMPERIAL®

UNA BUENA JUNTA

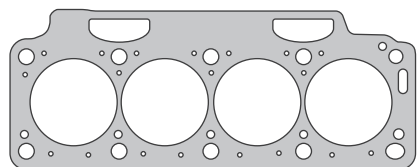

5440AM1

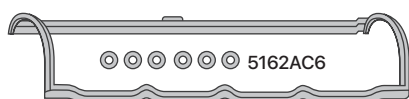

5441GS1

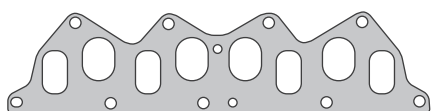

5445AM1

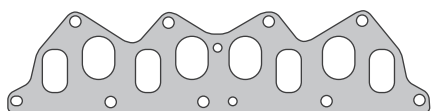

5446AM1

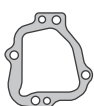

5449AC2



5447GS1



5454CE1

5461AM1

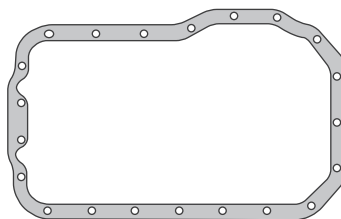

5442AC4



5448AC3



5450AC3

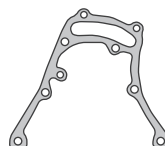

5477AC2



5464GS1



5463GS1



5328SL1



5384SL1



5462GS1



5451MA1



5452MA1



5453MA1

SE INCLUYE JUEGO DE ARANDELAS METALICAS

SINONIMO	Nº ORIG	DESCRIPCIÓN
5440AM1		JUNTA TAPA DE CILINDROS
5441GS1		JUNTA TAPA DE VALVULAS
5442AC4		JUNTA PARA CARTER - 1,0mm
5442AC6		JUNTA PARA CARTER - 1,5mm
5446AM1		JUNTA ADMISION Y ESCAPE
5446HH1		JUNTA ADMISION Y ESCAPE
5454CE1		JUNTA SALIDA DE ESCAPE - CHAPA ESTAMPADA
5328SL1		CIERRE DE BANCADAS 5,4MM-AZUL
5384SL1		CIERRE DE BANCADAS 5,1MM-ROJO
5447GS1		ANILLO TERMOSTATO
5448AC3		JUNTA BOMBA DE AGUA
5449AC2		JUNTA INFERIOR ARBOL DE LEVAS
5450AC3		JUNTA BOMBA ALIMENTACION
5462GS1		ORING 32x3

SINONIMO	Nº ORIG	DESCRIPCIÓN
5463GS1		ORING 65x68x3.6
5464GS1		ORING 65x73x5
5477AC2		JUNTA PORTA RETEN DISTRIBUCION
5162AC6		ARANDELA AJUSTE TAPA DE VALVULA - FIBRA
5162GS2		ARANDELA AJUSTE TAPA DE VALVULA - GOMA METAL
5461AM1		JUEGO DE JUNTAS DESMONTAJE TAPA DE CILINDROS
5465VA1		JUEGO DE JUNTAS DESMONTAJE TAPA DE CIL. (S/ JTA T.CIL.)
5458VA1		JUEGO DE JUNTAS PARA MOTOR ( S/ JTA T.CIL )
5460AM1		JUEGO DE JUNTAS PARA MOTOR COMPLETO
		<b>DEMÁS ARTICULOS RELACIONADOS AL MOTOR</b>
		<b>NO SE COLOCAN EN EL JUEGO DE JUNTAS</b>
5451MA1	7700766353	JUNTA SALIDA DE ESCAPE 19 / CLIO - ANILLO 74x89,5
5452MA1		JUNTA SALIDA DE ESCAPE LAGUNA - ANILLO 87x103,65
5453MA1		JUNTA SALIDA DE ESCAPE 19/MEGANE - ANILLO 51,35x64,5

← VOLVER A RENAULT

# 5475VA1

RENAULT 19 / CLIO / EXPRESS / TRAFIC /  
SCENIC 1870cc DIESEL - MOTOR F8Q



# IMPERIAL®

UNA BUENA JUNTA

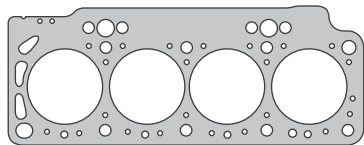

5470A1M / 5470A2M / 5470A3M / 5470A4M  
NO SE INCLUYE EN JUEGO DE JUNTAS

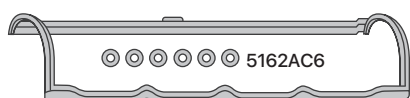

5441GS1

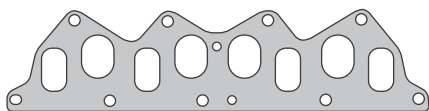

5445AM1



5481AC2



5483SL1



5447GS1



5484GS1



25732SL1



25731GS1

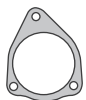

5479AC3

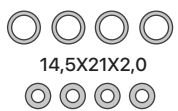

5485VA1

5499VA1

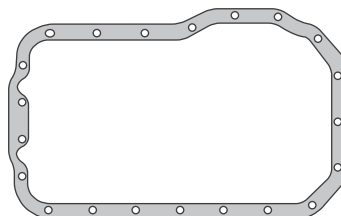

5442AC4



5448AC3

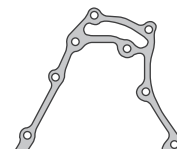

5478AC2

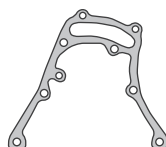

5477AC2

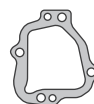

5449AC2



5482AC2



5450AC3



5462GS1



5463GS1

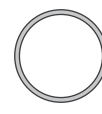

5464GS1



5328SL1

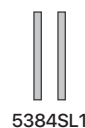

5384SL1

SE INCLUYE JUEGO DE ARANDELAS METALICAS

SINONIMO	Nº ORIG	DESCRIPCIÓN	SINONIMO	Nº ORIG	DESCRIPCIÓN
5441GS1		JUNTA TAPA DE VALVULAS	5477AC2		JUNTA PORTA RETEN DISTRIBUCION - HASTA 12/96
5442AC4		JUNTA PARA CARTER - 1,0mm	5478AC2		JUNTA PORTA RETEN DISTRIBUCION - 97/..
5442AC6		JUNTA PARA CARTER - 1,5mm	5479AC3		JUNTA TAPA TERMOSTATO
5445AM1		JUNTA ADMISION Y ESCAPE	5481AC2		JUNTA BOMBA DE VACIO
5445HH1		JUNTA ADMISION Y ESCAPE	5482AC2		JUNTA BOMBA DE VACIO
25731GS1		ANILLO TERMOSTATO	5483SL1		ORING BOMBA DE VACIO 74x3
25732SL1		JUNTA BOMBA DE VACIO	5484GS1		JUNTA BOMBA DE VACIO - M.MARELLI
5162AC6		ARANDELA AJUSTE TAPA DE VALVULA - FIBRA	5485VA1		JUEGO ARANDELAS INYECTORES / PARALLAMAS
5162GS2		ARANDELA AJUSTE TAPA DE VALVULA - GOMA METAL	5499VA1		JUEGO DE JUNTAS DESMONTAJE TAPA DE CIL. (S/JTA T.CIL)
5328SL1		CIERRE DE BANCADAS 5,4MM-AZUL	5475SW1		JUEGO DE JUNTAS PARA MOTOR (S/JTA T.CIL) - STEWART
5384SL1		CIERRE DE BANCADAS 5,1MM-ROJO	5475VA1		JUEGO DE JUNTAS PARA MOTOR (S/JTA T.CIL) - IMPERIAL
5447GS1		ANILLO TERMOSTATO			<b>DEMÁS ARTICULOS RELACIONADOS AL MOTOR</b>
5448AC3		JUNTA BOMBA DE AGUA			<b>NO SE COLOCAN EN EL JUEGO DE JUNTAS</b>
5449AC2		JUNTA INFERIOR ARBOL DE LEVAS	5470A1M		JUNTA TAPA DE CILINDROS (ESP 1,75 MM)
5450AC3		JUNTA BOMBA DE ALIMENTACION	5470A2M		JUNTA TAPA DE CILINDROS (ESP 1,65 MM)
5462GS1		ORING 32x3	5470A3M		JUNTA TAPA DE CILINDROS (ESP 1,85 MM)
5463GS1		ORING 65x68x3.6	5470A4M		JUNTA TAPA DE CILINDROS (ESP 1,95 MM)
5464GS1		ORING 65x73x5			

# 5476VA1

RENAULT 19 / CLIO / EXPRESS / TRAFIC / SCENIC  
/ KANGOO / MEGANE 1870cc DIESEL - MOTOR  
F8Q - F8QT - CON CARTER DE ALUMINIO



# IMPERIAL®

UNA BUENA JUNTA

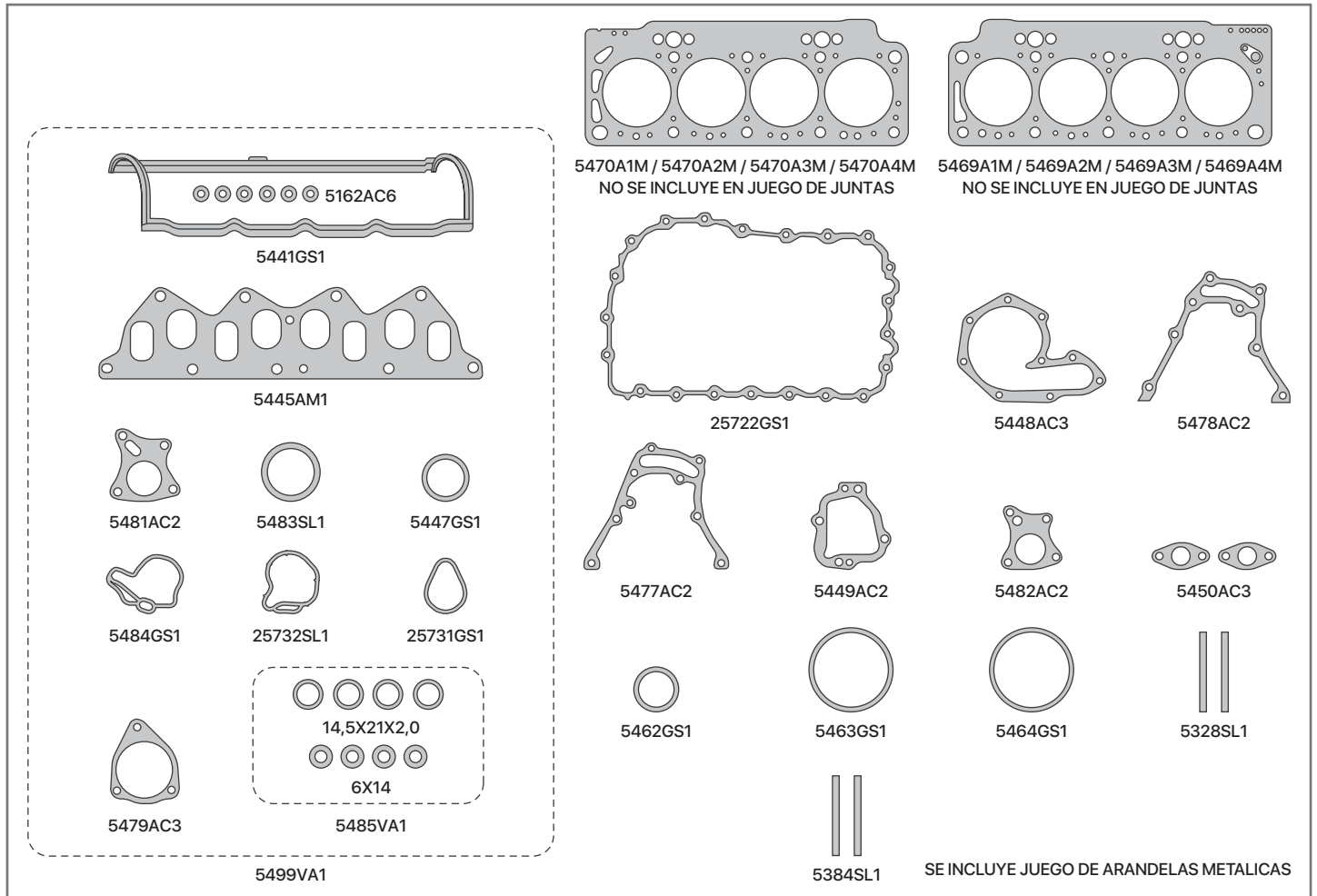

SINONIMO	Nº ORIG	DESCRIPCIÓN
5441GS1		JUNTA TAPA DE VALVULAS
25722GS1		JUNTA PARA CARTER
5445AM1		JUNTA ADMISION Y ESCAPE
5445HH1		JUNTA ADMISION Y ESCAPE
25731GS1		ANILLO TERMOSTATO
25732SL1		JUNTA BOMBA DE VACIO
5162AC6		ARANDELA AJUSTE TAPA DE VALVULA - FIBRA
5162GS2		ARANDELA AJUSTE TAPA DE VALVULA - GOMA METAL
5328SL1		CIERRE DE BANCADAS 5,4MM-AZUL
5384SL1		CIERRE DE BANCADAS 5,1MM-ROJO
5447GS1		ANILLO TERMOSTATO
5448AC3		JUNTA BOMBA DE AGUA
5449AC2		JUNTA INF. ARBOL DE LEVAS
5450AC3		JUNTA BOMBA DE ALIMENTACION
5462GS1		ORING 32x3
5463GS1		ORING 65x68x3.6
5464GS1		ORING 65x73x5
5477AC2		JUNTA PORTA RETEN DISTRIBUCION - HASTA 12/96
5478AC2		JUNTA PORTA RETEN DISTRIBUCION - 97/..

SINONIMO	Nº ORIG	DESCRIPCIÓN
5479AC3		JUNTA TAPA TERMOSTATO
5481AC2		JUNTA BOMBA DE VACIO
5482AC2		JUNTA BOMBA DE VACIO
5483SL1		ORING BOMBA DE VACIO 74x3
5484GS1		JUNTA BOMBA DE VACIO - M.MARELLI
5485VA1		JUEGO ARANDELAS INYECTORES / PARALLAMAS
5499VA1		JUEGO DE JUNTAS DESMONTAJE TAPA DE CIL. (S/JTA T.CIL)
5476SW1		JUEGO DE JUNTAS PARA MOTOR (S/JTA T.CIL) - STEWART
5476VA1		JUEGO DE JUNTAS PARA MOTOR (S/JTA T.CIL) - IMPERIAL
		<b>DEMÁS ARTICULOS RELACIONADOS AL MOTOR</b>
		<b>NO SE COLOCAN EN EL JUEGO DE JUNTAS</b>
5469A1M		JUNTA TAPA DE CILINDROS F8Q ( ESP 1,5 MM)
5469A2M		JUNTA TAPA DE CILINDROS F8Q ( ESP 1,4 MM)
5469A3M		JUNTA TAPA DE CILINDROS F8Q ( ESP 1,6 MM)
5469A4M		JUNTA TAPA DE CILINDROS F8Q ( ESP 1,7 MM)
5470A1M		JUNTA TAPA DE CILINDROS - F8QT 98/...( ESP 1,75 MM)
5470A2M		JUNTA TAPA DE CILINDROS - F8QT 98/...( ESP 1,65 MM)
5470A3M		JUNTA TAPA DE CILINDROS - F8QT 98/...( ESP 1,85 MM)
5470A4M		JUNTA TAPA DE CILINDROS - F8QT 98/...( ESP 1,95 MM)

# 5531AM1

ESTANCIERA / GLADIATOR / BAQUEANO

3705cc - MOTOR L226 1954/67



# IMPERIAL®

UNA BUENA JUNTA

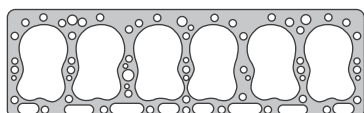

5500AM1

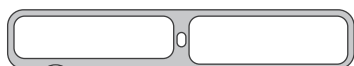

5504CG1

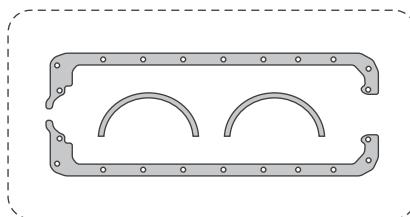

5515CG2

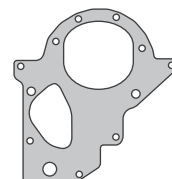

5506AC2



5501AM2



5509AC3



5510AC3



5502AM2

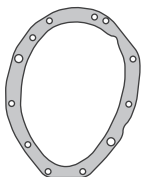

5505CG1



5507AC3



5511AD4

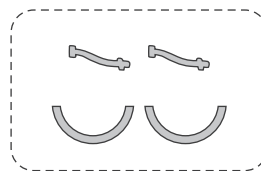

5512SA2

NO SE INCLUYE EN JUEGO DE JUNTAS



5508AC3



5503HH1

SINONIMO	Nº ORIG	DESCRIPCIÓN
5500AM1		JUNTA TAPA DE CILINDROS
5504CG1		JUNTA TAPA DE BOTADORES
5515CG2		JUEGO DE JUNTAS JUNTA PARA CARTER
5501AM2		JUNTA ADMISION Y ESCAPE
5502AM2		JUNTA ENTREMULTIPLE DE ESCAPE
5503HH1		JUNTA SALIDA DE ESCAPE
5503HL1		JUNTA SALIDA DE ESCAPE - LAMINAS DE CHAPA
5505CG1		JUNTA TAPA DE DISTRIBUCION
5506AC2		JUNTA PLACA DE DISTRIBUCION - LIBRE DE AMIANTO COMPRIMIDO
5506AD2		JUNTA PLACA DE DISTRIBUCION - ADAMITE
5507AC3		JUNTA CUERPO BOMBA DE AGUA - LIBRE DE AMIANTO COMPRIMIDO
5507AD3		JUNTA CUERPO BOMBA DE AGUA - ADAMITE

SINONIMO	Nº ORIG	DESCRIPCIÓN
5508AC3		JUNTA BASE BOMBA DE AGUA - LIBRE DE AMIANTO COMPRIMIDO
5508AD3		JUNTA BASE BOMBA DE AGUA - ADAMITE
5509AC3		JUNTA BOMBA DE NAFTA
5510AC3		JUNTA BOMBA DE ACEITE
5511AD4		JUNTA BASE TERMOSTATO
5530VA1		JUEGO DE JUNTAS PARA MOTOR (S/JTA CIL )
5531AM1		JUEGO DE JUNTAS PARA MOTOR COMPLETO
		<b>DEMÁS ARTICULOS RELACIONADOS AL MOTOR</b>
		<b>NO SE COLOCAN EN EL JUEGO DE JUNTAS</b>
5512SA2		JUEGO EMPAQUETADURA DE BANCADA - GRAFITO PURO
5516VA1		JUEGO CARBURADOR CARTER WLD 2 BOCA
5517VA1		JUEGO DE CARBURADOR HOLLEY RX 7010A 1 BOCA

# 5558AM1

JEEP IKA / BERGANTIN 2470cc - MOTOR 4L-  
151 1954/74



# IMPERIAL®

UNA BUENA JUNTA

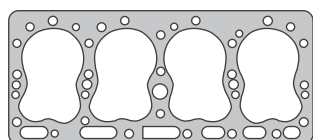

5550AM1



5554CG1

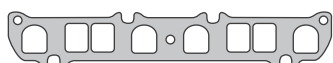

5551AM2



5505CG1



5507AC3

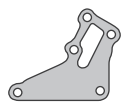

5508AC3



1803HH1

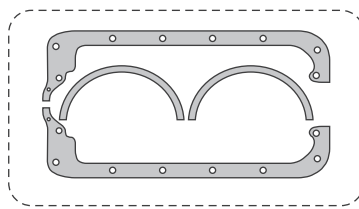

5554CG2

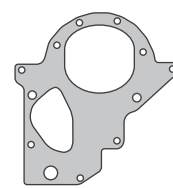

5506AC2



5509AC3



5510AC3



5552AM2



5511AD4

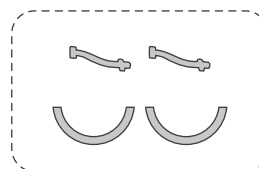

5512SA2

NO SE INCLUYE EN JUEGO DE JUNTAS

SINONIMO	Nº ORIG	DESCRIPCIÓN	SINONIMO	Nº ORIG	DESCRIPCIÓN
5550AM1		JUNTA TAPA DE CILINDROS	5507AD3		JUNTA CUERPO BOMBA DE AGUA - ADAMITE
5554CG1		JUNTA TAPA DE BOTADORES	5508AC3		JUNTA BASE BOMBA DE AGUA - LIBRE DE AMIANTO COMPRIMIDO
5554CG2		JUEGO DE JUNTAS PARA CARTER	5508AD3		JUNTA BASE BOMBA DE AGUA - ADAMITE
5551AM2		JUNTA ADMISION Y ESCAPE	5509AC3		JUNTA BOMBA DE NAFTA
5552AM2		JUNTA ENTREMÚLTIPLE DE ESCAPE	5510AC3		JUNTA BOMBA DE ACEITE
1803HH1		JUNTA SALIDA DE ESCAPE	5511AD4		JUNTA BASE TERMOSTATO
1803HH1		JUNTA SALIDA DE ESCAPE - LAMINAS DE CHAPA	5558AM1		JUEGO DE JUNTAS PARA MOTOR COMPLETO
5505CG1		JUNTA TAPA DE DISTRIBUCION			<b>DEMÁS ARTICULOS RELACIONADOS AL MOTOR</b>
5506AC2		JUNTA PLACA DE DISTRIBUCION - LIBRE DE AMIANTO COMPRIMIDO			<b>NO SE COLOCAN EN EL JUEGO DE JUNTAS</b>
5506AD2		JUNTA PLACA DE DISTRIBUCION - ADAMITE	5512SA2		JUEGO EMPAQUETADURA DE BANCADA - GRAFITO PURO
5507AC3		JUNTA CUERPO BOMBA DE AGUA - LIBRE DE AMIANTO COMPRIMIDO	5556VA1		JUEGO DE CARBURADOR CARTER YF 2756 1 BOCA



# 5569AM1

RENAULT MEGANE / SCENIC / LAGUNA 1998cc  
- MOTOR F3R 722 - 729 - 796 1997/2000



# IMPERIAL®

UNA BUENA JUNTA

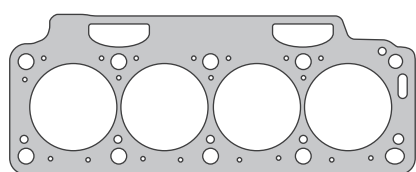

5440AM1

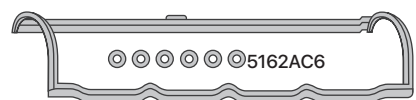

5441GS1

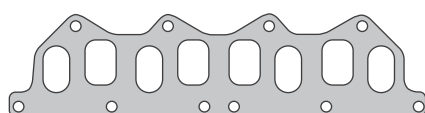

5446AM1

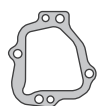

5449AC2



5447GS1



5454CE1

5567AM1

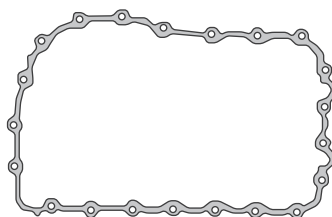

25722GS1



5448AC3



5450AC3

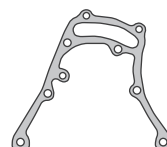

5478AC2



5464GS1



5463GS1



5328SL1



5384SL1



5462GS1

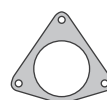

5561HH1



5452MA1



5453MA1

SE INCLUYE JUEGO DE ARANDELAS METALICAS

SINONIMO	Nº ORIG	DESCRIPCIÓN
5440AM1		JUNTA TAPA DE CILINDROS
5441GS1		JUNTA TAPA DE VALVULAS
25722GS1		JUNTA PARA CARTER
5446AM1		JUNTA ADMISION Y ESCAPE
5446HH1		JUNTA ADMISION Y ESCAPE
5454CE1		JUNTA SALIDA DE ESCAPE - CHAPA ESTAMPADA
5561HH1		JUNTA SALIDA DE ESCAPE CATALIZADOR
5328SL1		CIERRE DE BANCADAS 5,4MM-AZUL
5384SL1		CIERRE DE BANCADAS 5,1MM-ROJO
5447GS1		ANILLO TERMOSTATO
5448AC3		JUNTA BOMBA DE AGUA
5449AC2		JUNTA INFERIOR ARBOL DE LEVAS
5450AC3		JUNTA BOMBA ALIMENTACION
5462GS1		ORING 32x3

SINONIMO	Nº ORIG	DESCRIPCIÓN
5463GS1		ORING 65x68x3.6
5464GS1		ORING 65x73x5
5478AC2		JUNTA PORTA RETEN DISTRIBUCION
5162AC6		ARANDELA AJUSTE TAPA DE VALVULA - FIBRA
5162GS2		ARANDELA AJUSTE TAPA DE VALVULA - GOMA METAL
5566VA1		JUEGO DE JUNTAS DESMONTAJE TAPA DE CIL. (S/ JTA T. CIL.)
5567AM1		JUEGO DE JUNTAS DESMONTAJE TAPA DE CILINDROS
5568VA1		JUEGO DE JUNTAS PARA MOTOR (S/ JTA T.CIL.)
5569AM1		JUEGO DE JUNTAS PARA MOTOR COMPLETO
		<b>DEMÁS ARTICULOS RELACIONADOS AL MOTOR</b>
		<b>NO SE COLOCAN EN EL JUEGO DE JUNTAS</b>
5452MA1		JUNTA SALIDA DE ESCAPE LAGUNA - ANILLO 87x103,65
5453MA1		JUNTA SALIDA DE ESCAPE 19 / MEGANE - ANILLO 51,35x 64,5

← VOLVER A RENAULT

# 5578VA1

RENAULT LAGUNA / MEGANE / SCENIC /  
CLIOII SPORT 16V - MOTOR F4P 1783cc / F4R  
1998cc 1999/...



# IMPERIAL®

UNA BUENA JUNTA

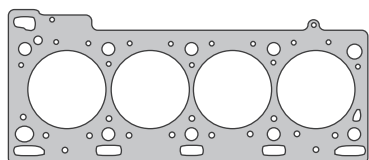

5570AM1

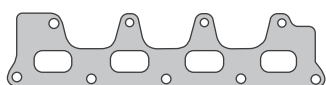

5571AM1

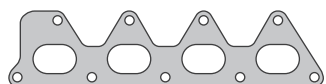

5572AM1



5573AM1

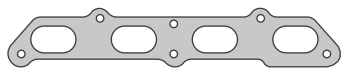

5574AM1



5404GS1

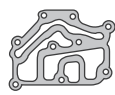

5407AC3



5454CE1

5576VA1

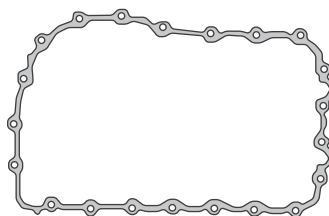

25722GS1



5448AC3



735SL1

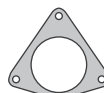

5561HH1



5452MA1

SINONIMO	Nº ORIG	DESCRIPCIÓN	SINONIMO	Nº ORIG	DESCRIPCIÓN
25722GS1		JUNTA PARA CARTER	5407AC3		JUNTA BASE TERMOSTATO
5454CE1		JUNTA SALIDA DE ESCAPE - CHAPA ESTAMPADA	735SL1		ORING 28x4
5561HH1		JUNTA SALIDA DE ESCAPE CATALIZADOR	5576VA1		JUEGO DE JUNTAS DESMONTAJE TAPA DE CIL. (S/JTA T.CIL)
5571AM1		JUNTA MULTIPLE DE ESCAPE	5578VA1		JUEGO DE JUNTAS PARA MOTOR (S/JTA T.CIL)
5572AM1		JUNTA MULTIPLE DE ESCAPE - CLIOII SPORT			<b>DEMÁS ARTICULOS RELACIONADOS AL MOTOR</b>
5573AM1		JUNTA MULTIPLE DE ADMISION			<b>NO SE COLOCAN EN EL JUEGO DE JUNTAS</b>
5574AM1		JUNTA MULTIPLE DE ADMISION - CLIOII SPORT	5570AM1		JUNTA TAPA DE CILINDROS
5404GS1		JUEGO COLECTOR MULTIPLE DE ADMISION	5452MA1		JUNTA SALIDA DE ESCAPE LAGUNA - ANILLO 87x103,65
5448AC3		JUNTA BOMBA DE AGUA			

# 5761AM1

TORINO S - L - W - TS - GS / RAMBLER /  
GLADIATOR 2966cc - MOTOR 181 / 230 / 300 /  
300S / 380 4 BANCADAS 1966/73



# IMPERIAL®

UNA BUENA JUNTA

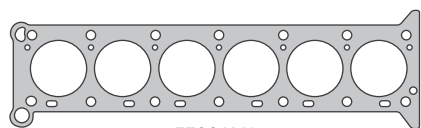

5700AM1

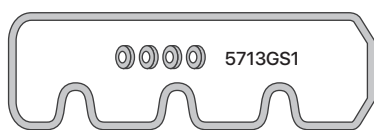

5701GS1



5704AM2



5750AM2



5705AM2

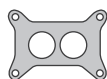

5755AC3



5711AC3



5751HH1



5503HH1



5712AC6

5762AM1

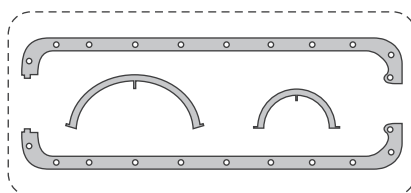

5714CG2

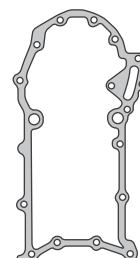

5702AC3



5707AC3



5709AC3



5708AC3



5710AC3



JTA 1



5432

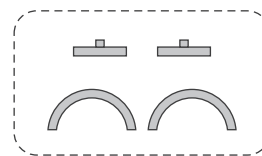

5719SA2

NO SE INCLUYE EN JUEGO DE JUNTAS

SINONIMO	Nº ORIG	DESCRIPCIÓN
5700AM1		JUNTA TAPA DE CILINDROS
5701GS1		JUNTA TAPA DE VALVULAS
5714CG2		JUEGO DE JUNTAS PARA CARTER
5704AM2		JUNTA MULTIPLE DE ESCAPE
5705AM2		JUNTA MULTIPLE DE ADMISION - CORTA
5750AM2		JUNTA MULTIPLE DE ADMISION
5503HH1		JUNTA SALIDA DE ESCAPE 1 BOCA
5751HH1		JUNTA SALIDA DE ESCAPE 2 BOCAS
5702AC3		JUNTA TAPA DE DISTRIBUCION
5707AC3		JUNTA BOMBA DE AGUA - LIBRE DE AMIANTO COMPRIMIDO
5707AD3		JUNTA BOMBA DE AGUA - ADAMITE
5708AC3		JUNTA BASE BOMBA DE ACEITE
5709AC3		JUNTA CUERPO BOMBA DE ACEITE
5710AC3		JUNTA BOMBA DE NAFTA
5711AC3		JUNTA CODO DE AGUA

SINONIMO	Nº ORIG	DESCRIPCIÓN
5712AC6		JUNTA TAPA TERMOSTATO
5713GS1		ARANDELA AJUSTE TAPA DE VALVULAS
5755AC3		JUNTA BASE CARBURADOR HOLLEY 2 BOCAS
5432		ORING CONDUCTO DE ACEITE A DISTRIBUCION
JTA1		JUNTA TAPA INSPECCION DISTRIBUCION
5762AM1		JUEGO DE JUNTAS DESMONTAJE TAPA DE CILINDRO
5761AM1		JUEGO DE JUNTAS PARA MOTOR COMPLETO
		<b>DEMÁS ARTICULOS RELACIONADOS AL MOTOR</b>
		<b>NO SE COLOCAN EN EL JUEGO DE JUNTAS</b>
5719SA2		JUEGO DE EMPAQUETADURA DE BANCADAS
5715VA1		JUEGO DE CARBURADOR RAMBLER 1 BOCA
5716VA1		JUEGO DE CARBURADOR CARTER RBS 3958-S1 BOCA - RAMBLER
5752VA1		JUEGO DE CARBURADOR WEBER 45 DLDE-172B - TORINO 380W67/68
5753VA1		JUEGO DE CARBURADOR CARTER ABD4625-S2B - TORINO 300-38069/70
5754VA1		JUEGO DE CARBURADOR CARTER ABD4625-S2B - TORINO 300/38071/81

# 5821AM1

TORINO GR / GS / TS / TSX GRAND ROUTIER  
/ COUPE ZX - MOTOR OHC 181 - 230 - 300 -  
380 7 BANCADAS 1973/...



# IMPERIAL®

UNA BUENA JUNTA

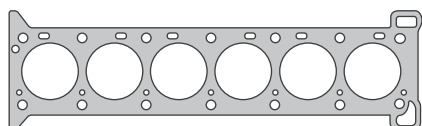

5800AM1

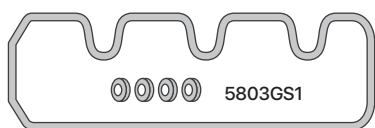

5802GS1

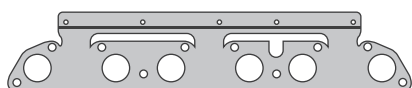

5801AM2

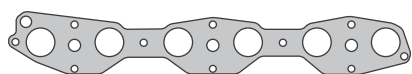

5750AM2

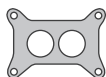

5755AC3



5804HH1



5712AC6



5711AC3

5822AM1

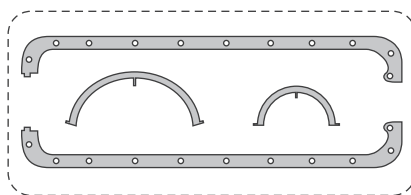

5813CG2

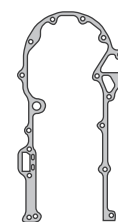

5805AC3



5806AC3



5709AC3



5708AC3



5710AC3



JTA 1



5432

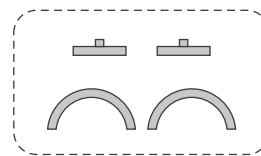

5719SA2

NO SE INCLUYE EN JUEGO DE JUNTAS

SINONIMO	N° ORIG	DESCRIPCIÓN
5800AM1		JUNTA TAPA DE CILINDROS
5802GS1		JUNTA TAPA DE VALVULAS
5813CG2		JUEGO DE JUNTAS PARA CARTER
5801AM2		JUNTA MULTIPLE DE ESCAPE
5750AM2		JUNTA MULTIPLE DE ADMISION
5804HH1		JUNTA SALIDA DE ESCAPE
5708AC3		JUNTA BASE BOMBA DE ACEITE
5709AC3		JUNTA CUERPO BOMBA DE ACEITE
5710AC3		JUNTA BOMBA DE NAFTA
5711AC3		JUNTA CODO BOMBA DE AGUA
5712AC6		JUNTA TAPA TERMOSTATO
5755AC3		JUNTA BASE CARBURADOR HOLLEY 2 BOCAS

SINONIMO	N° ORIG	DESCRIPCIÓN
5803GS1		ARANDELA AJUSTE TAPA DE VALVULAS
5805AC3		JUNTA TAPA DE DISTRIBUCION
5806AC3		JUNTA BOMBA DE AGUA - LIBRE DE AMIANTO COMPRIMIDO
5806AD3		JUNTA BOMBA DE AGUA - ADAMITE
5432		ORING CONDUCTO DE ACEITE A DISTRIBUCION
JTA1		JUNTA TAPA INSPECCION DISTRIBUCION
5822AM1		JUEGO DE JUNTAS DESMONTAJE TAPA DE CILINDRO
5821AM1		JUEGO DE JUNTAS PARA MOTOR COMPLETO
		<b>DEMÁS ARTICULOS RELACIONADOS AL MOTOR</b>
		<b>NO SE COLOCAN EN EL JUEGO DE JUNTAS</b>
5719SA2		JUEGO DE EMPAQUETADURA DE BANCADAS
5754VA1		JUEGO DE CARBURADOR CARTER A BD4625-S2B-TORINO 300/38071/81

# 25749VA1

RENAULT MEGANE / SCENIC / KANGOO /  
LAGUNA 1870cc TURBO DIESEL - MOTOR F9Q  
INYECCION DIRECTA 1999/...



# IMPERIAL®

UNA BUENA JUNTA

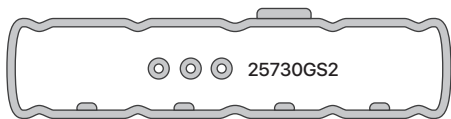

25721GS1

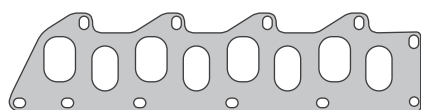

25723AM1



26108AC3



25731GS1



5483SL1



25732SL1



5484GS1



5447GS1



5479AC3



7,5X15X3,0



25743GR1



25745AC3



25744GR1

25746VA1

25748VA1

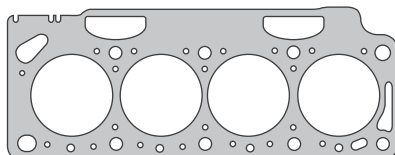

25720A1M / 25720A2M / 25720A3M  
NO SE INCLUYE EN JUEGO DE JUNTAS

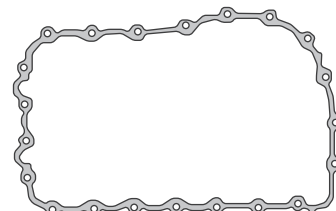

25722GS1

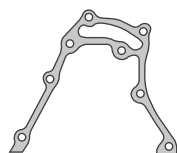

5478AC2



5450AC3

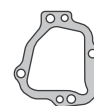

5449AC2



5448AC3



5462GS1



5463GS1



5464GS1



5328SL1



5384SL1

SE INCLUYE JUEGO DE ARANDELAS METALICAS

SINONIMO	Nº ORIG	DESCRIPCIÓN
25721GS1		JUNTA TAPA DE VALVULAS
25722GS1		JUNTA PARA CARTER
25723AM1		JUNTA ADMISION Y ESCAPE
25730GS2		ARANDELA AJUSTE TAPA DE VALVULAS
25731GS1		ANILLO TERMOSTATO
25732SL1		JUNTA BOMBA DE VACIO
25743GR1		JUNTA INTERMEDIA SALIDA TURBO
25744GR1		JUNTA BASE TURBO
25745AC3		JUNTA DRENAJE DE ACEITE TURBO
5328SL1		CIERRE DE BANCADAS 5,4MM-AZUL
5384SL1		CIERRE DE BANCADAS 5,1MM-ROJO
5447GS1		ANILLO TERMOSTATO
5448AC3		JUNTA BOMBA DE AGUA
5449AC2		JUNTA INFERIOR ARBOL DE LEVAS
5450AC3		JUNTA BOMBA DE ALIMENTACION
5462GS1		ORING 32x3

SINONIMO	Nº ORIG	DESCRIPCIÓN
5463GS1		ORING 65x68x3.6
5464GS1		ORING 65x73x5
5478AC2		JUNTA PORTA RETEN DE BANCADA
5479AC3		JUNTA TAPA TERMOSTATO
5483SL1		ORING BOMBA DE VACIO 74x3
5484GS1		JUNTA BOMBA DE VACIO - M.MARELLI
26108AC3		JUNTA BOMBA DE VACIO
25746VA1		JUEGO DE JUNTAS PARA TURBO
25748VA1		JUEGO DE JUNTAS DESMONTAJE TAPA DE CIL. (S/JTA T.CIL.)
25749VA1		JUEGO DE JUNTAS PARA MOTOR (S/JTA T.CIL.)
		ARANDELA INYECTOR 7,5x15x3mm
		<b>DEMÁS ARTICULOS RELACIONADOS AL MOTOR</b>
		<b>NO SE COLOCAN EN EL JUEGO DE JUNTAS</b>
25720A1M		JUNTA TAPA DE CILINDROS (ESP 1,50 MM)
25720A2M		JUNTA TAPA DE CILINDROS (ESP 1,40 MM)
25720A3M		JUNTA TAPA DE CILINDROS (ESP 1,60 MM)

# 26126VA1

RENAULT MEGANE II / SANDERO / SYMBOL /  
LOGAN DCI 1461cc TURBO DIESEL - MOTOR  
K9K SERIE 794 2006/...



# IMPERIAL®

UNA BUENA JUNTA



26101GS1



26122HJ3



26108AC3



26107AC3



26109AM1

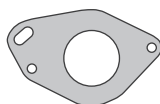

26110AM1



26114GS1



26115GS1



120



26120GS1



5454CE1



7,5X15X3

26125VA1

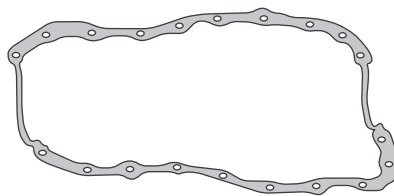

26121GS2



26106AC3



26105AC3



26116SL1



116



127



26117GS1



26118GS1



26119GS1



5409MA1

SE INCLUYE JUEGO DE ARANDELAS METALICAS

SINONIMO	Nº ORIG	DESCRIPCIÓN	SINONIMO	Nº ORIG	DESCRIPCIÓN
26101GS1		JUNTA TAPA DE VALVULAS	26116SL1		ORING DESCARGA DE ACEITE 17,12x2,62
26121GS2		JUNTA PARA CARTER	26118GS1		ORINGTAPA LLENADO DE ACEITE
26122AM1		JUNTA MULTIPLE DE ESCAPE	26119GS1		ORING INTERMEDIOFILTRO DE ACEITE
26122HJ3		JUNTA MULTIPLE DE ESCAPE	26120GS1		ORING INTERMEDIO ACEITE
26114GS1		ORING DE ADMISION	116		ORING 18,72x2,62
26117GS1		ORING ENTRADA Y SALIDA TUBO DE ADMISION	120		ORING 25,07x2,62
5454CE1		JUNTA SALIDA DE ESCAPE - CHAPA ESTAMPADA	127		ORING 36,17x2,62
26105AC3		JUNTA BOMBA DE AGUA			ARANDELA PICO INYECTOR 7,5x15x3
26106AC3		JUNTA TAPA DE DISTRIBUCION	26125VA1		JUEGO DE JUNTAS DESMONTAJE TAPA DE CIL. (S/ JTA T.CIL)
26107AC3		JUNTA DESCARGA DE ACEITE TURBO	26126VA1		JUEGO DE JUNTAS PARA MOTOR (S/ JTA T. CIL)
26108AC3		JUNTA BOMBA DE VACIO			<b>DEMÁS ARTICULOS RELACIONADOS AL MOTOR</b>
26109AM1		JUNTA ENTRADA TURBO			<b>NO SE COLOCAN EN EL JUEGO DE JUNTAS</b>
26110AM1		JUNTA SALIDA DE TURBO CATALIZADOR	5409MA1	8200520853	JUNTA SALIDA DE ESCAPE SANDERO - ANILLO 54x69
26115GS1		ORING TUBO DE AGUA 29,74x3,53			

# 26128VA1

RENAULT CLIO / KANGOO / MEGANE DCI  
1461cc TURBO DIESEL - MOTOR K9K 2001/...



# IMPERIAL®

UNA BUENA JUNTA



26101GS1



26103HJ3



26108AC3



26107AC3

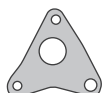

26109AM1

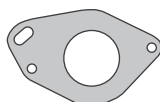

26110AM1



26114GS1



26115GS1



120



26120GS1



5454CE1



7,5X15X3

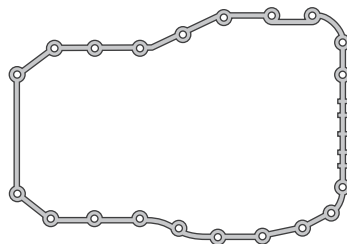

5405GS1



26106AC3



26105AC3



26116SL1



116



127



26117GS1



26118GS1



26119GS1



5409MA1

26127VA1

SE INCLUYE JUEGO DE ARANDELAS METALICAS

SINONIMO	Nº ORIG	DESCRIPCIÓN
26101GS1		JUNTA TAPA DE VALVULAS
5405GS1		JUNTA PARA CARTER
26103AM1		JUNTA MULTIPLE DE ESCAPE
26103HJ3		JUNTA MULTIPLE DE ESCAPE
26114GS1		ORING DE ADMISION
26117GS1		ORING ENTRADA Y SALIDA TUBO DE ADMISION
5454CE1		JUNTA SALIDA DE ESCAPE - CHAPA ESTAMPADA
26105AC3		JUNTA BOMBA DE AGUA
26106AC3		JUNTA TAPA DE DISTRIBUCION
26107AC3		JUNTA DESCARGA DE ACEITE TURBO
26108AC3		JUNTA BOMBA DE VACIO
26109AM1		JUNTA ENTRADA TURBO
26110AM1		JUNTA SALIDA DE TURBO CATALIZADOR
26115GS1		ORING TUBO DE AGUA 29,74x3,53

SINONIMO	Nº ORIG	DESCRIPCIÓN
26116SL1		ORING DESCARGA DE ACEITE 17,12x2,62
26118GS1		ORING TAPA LLENADO DE ACEITE
26119GS1		ORING INTERMEDIO FILTRO DE ACEITE
26120GS1		ORING INTERMEDIO ACEITE
116		ORING 18,72x2,62
120		ORING 25,07x2,62
127		ORING 36,17x2,62
		ARANDELA PICO INYECTOR 7,5x15x3
26127VA1		JUEGO DE JUNTAS DESMONTAJE TAPA DE CIL. (S/ JTA T.CIL)
26128VA1		JUEGO DE JUNTAS PARA MOTOR (S/ JTA T. CIL)
		<b>DEMÁS ARTICULOS RELACIONADOS AL MOTOR</b>
		<b>NO SE COLOCAN EN EL JUEGO DE JUNTAS</b>
5409MA1	8200520853	JUNTA SALIDA DE ESCAPE SANDERO - ANILLO 54x69



# 26368VA1

RENAULT TWINGO / CLIO / KANGOO 1149cc -  
MOTOR D7D - D7F 700 / 701 / 710 / 730 / 734  
2001/...



# IMPERIAL®

UNA BUENA JUNTA

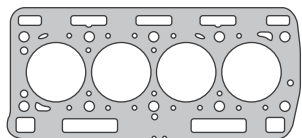

26360AM1 / 26360MLS  
NO SE INCLUYE EN JUEGO DE JUNTAS

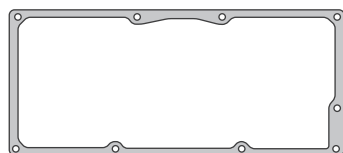

26362AC3

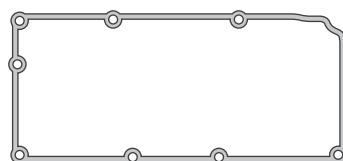

26361GS1



26364HJ3



26365GS1



26379GS1

26367VA1

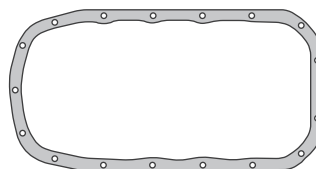

26363AC6



26376AC3



26377AC3



124



5406MA1



5333MA1

SINONIMO	Nº ORIG	DESCRIPCIÓN
26360AM1		JUNTA TAPA DE CILINDROS
26360MLS		JUNTA TAPA DE CILINDROS - MULTILAMINA
26361GS1		JUNTA TAPA DE VALVULAS - DESDE 9/2000
26362AC3		JUNTA TAPA DE VALVULAS - HASTA 9/2000
26363AC6		JUNTA PARA CARTER
26364AM1		JUNTA MULTIPLE DE ESCAPE
26364HJ3		JUNTA MULTIPLE DE ESCAPE - LAMINA DE CHAPA
26365GS1		JUEGO MULTIPLE DE ADMISION
26376AC3		JUNTA BOMBA DE AGUA

SINONIMO	Nº ORIG	DESCRIPCIÓN
26377AC3		JUNTA CODO BOMBA DE AGUA
26379GS1		ORING TERMOSTATO
124		ORING 31,42x2,62
26367VA1		JUEGO DE JUNTAS DESMONTAJE TAPA DE CIL. (S/ JTA T.CIL)
26368VA1		JUEGO DE JUNTAS PARA MOTOR (S/ JTA T. CIL)
		<b>DEMÁS ARTICULOS RELACIONADOS AL MOTOR</b>
		<b>NO SE COLOCAN EN EL JUEGO DE JUNTAS</b>
5333MA1		JUNTA SALIDA DE ESCAPE - ANILLO 52,25x67
5406MA1		JUNTA SALIDA DE ESCAPE CLIO II - ANILLO 47,30x60,25

# 26384VA1

RENAULT CLIO II 1.2 2005/.. TWINGO 2004/..  
1149cc 16V - MOTOR D4F 728 - 708 HIFLEX  
2003/...



# IMPERIAL®

UNA BUENA JUNTA

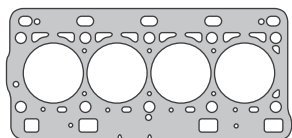

26370AM1 / 26370MLS  
NO SE INCLUYE EN JUEGO DE JUNTAS

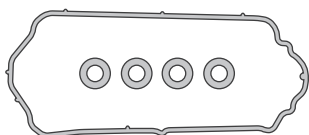

26381GS1



26372GS1



26373HJ4

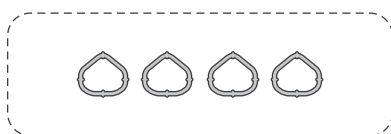

26374GS1



2138GS1



26379GS1

26382VA1

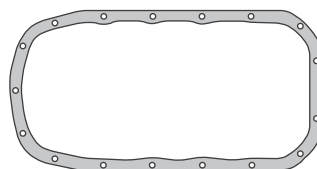

26363AC6



26376AC3



26377AC3



124



638CO3



5333MA1



5406MA1

SINONIMO	Nº ORIG	DESCRIPCIÓN
26370AM1		JUNTA TAPA DE CILINDROS
26370MLS		JUNTA TAPA DE CILINDROS - MULTILAMINA
26381GS1		JUNTA TAPA DE VALVULAS
26372GS1		JUNTA TAPA CAJA MOTORIZADA ADMISION
26363AC6		JUNTA PARA CARTER
26373AM1		JUNTA MULTIPLE DE ESCAPE
26373HJ4		JUNTA MULTIPLE DE ESCAPE - LAMINA DE CHAPA
26374GS1		JUEGO DE JUNTAS MULTIPLE ADMISION
26376AC3		JUNTA BOMBA DE AGUA
26377AC3		JUNTA CODO BOMBA DE AGUA

SINONIMO	Nº ORIG	DESCRIPCIÓN
26379GS1		ORING TERMOSTATO
2138GS1		JUNTA CHUPADOR BOMBA ACEITE
124		ORING 31,42x2,62
638CO3		ARANDELA 16x22
26382VA1		JUEGO DE JUNTAS DESMONTAJE TAPA DE CIL. (S/JTA T.CIL)
26384VA1		JUEGO DE JUNTAS PARA MOTOR (S/JTA T.CIL)
		<b>DEMÁS ARTICULOS RELACIONADOS AL MOTOR</b>
		<b>NO SE COLOCAN EN EL JUEGO DE JUNTAS</b>
5333MA1		JUNTA SALIDA DE ESCAPE - ANILLO 52,25x67
5406MA1	8200070454	JUNTA SALIDA DE ESCAPE CLIO II - ANILLO 47,30x60,25

# 26388VA1

RENAULT CLIO / CLIOII / KANGOO / TWINGO  
1149cc 16V - MOTOR D4D 700 - D4F 700 / 702  
/ 706 / 712 / 714 2001/...



# IMPERIAL®

UNA BUENA JUNTA

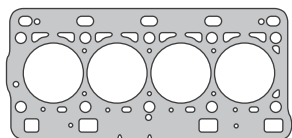

26370AM1 / 26370MLS  
NO SE INCLUYE EN JUEGO DE JUNTAS



26371GS1



26372GS1



26373HJ4

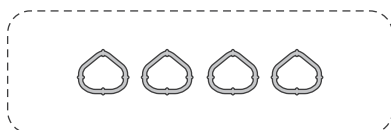

26374GS1



2138GS1



26379GS1

26386VA1

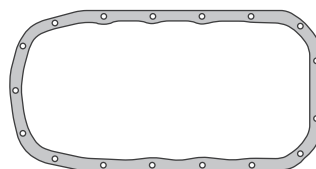

26363AC6



26376AC3



26377AC3



124



638CO3



5333MA1



5406MA1

SINONIMO	Nº ORIG	DESCRIPCIÓN
26370AM1		JUNTA TAPA DE CILINDROS
26370MLS		JUNTA TAPA DE CILINDROS - MULTILAMINA
26371GS1		JUNTA TAPA DE VALVULAS
26372GS1		JUNTA TAPA CAJA MOTORIZADA ADMISION
26363AC6		JUNTA PARA CARTER
26373AM1		JUNTA MULTIPLE DE ESCAPE
26373HJ4		JUNTA MULTIPLE DE ESCAPE - LAMINA DE CHAPA
26374GS1		JUEGO DE JUNTAS MULTIPLE ADMISION
26376AC3		JUNTA BOMBA DE AGUA
26377AC3		JUNTA CODO BOMBA DE AGUA

SINONIMO	Nº ORIG	DESCRIPCIÓN
26379GS1		ORING TERMOSTATO
2138GS1		JUNTA CHUPADOR BOMBA ACEITE
124		ORING 31,42x2,62
638CO3		ARANDELA 16x22
26386VA1		JUEGO DE JUNTAS DESMONTAJE TAPA DE CIL. (S/JTA T.CIL)
26388VA1		JUEGO DE JUNTAS PARA MOTOR (S/JTA T.CIL)
		<b>DEMÁS ARTICULOS RELACIONADOS AL MOTOR</b>
		<b>NO SE COLOCAN EN EL JUEGO DE JUNTAS</b>
5333MA1		JUNTA SALIDA DE ESCAPE - ANILLO 52,25x67
5406MA1	8200070454	JUNTA SALIDA DE ESCAPE CLIO II - ANILLO 47,30x60,25

# 26418VA1

RENAULT LAGUNA DIESEL / TURBO DIESEL  
2188cc - MOTOR G8T D-TD 1996/...



# IMPERIAL®

UNA BUENA JUNTA



26401GS1

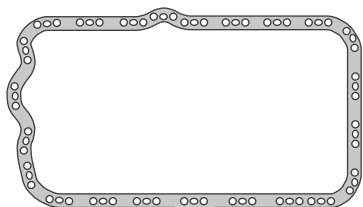

26402GS1



26403HJ3



26404AC3

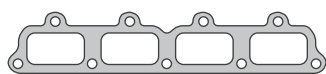

26405AC3



26409AC6



26408AM1



3255

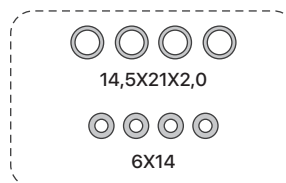

14,5X21X2,0

6X14

5485VA1

SE INCLUYE JUEGO DE ARANDELAS METALICAS

SINONIMO	Nº ORIG	DESCRIPCIÓN
26401GS1		JUNTA TAPA DE VALVULAS
26402GS1		JUNTA PARA CARTER
26403AM1		JUNTA MULTIPLE DE ESCAPE
26403HJ3		JUNTA MULTIPLE DE ESCAPE
26404AC3		JUNTA MULTIPLE DE ADMISION
26405AC3		JUNTA ENTRE COLECTOR ADMISION

SINONIMO	Nº ORIG	DESCRIPCIÓN
26408AM1		JUNTA E.G.R
26409AC6		JUNTA TAPA TRASERA TAPA DE CILINDROS
5485VA1		JUEGO ARANDELAS INYECTORES / PARALLAMAS
3255		ORING 50,52x1,78
26418VA1		JUEGO DE JUNTAS PARA MOTOR ( S/JTA T.CIL )

← VOLVER A RENAULT

# 26929AM1

RENAULT LOGAN 2004/.. - SANDERO  
2008/.. MOTOR K7J710-714 1390cc -  
K7M710-718-810-814 1598cc 8V.



# IMPERIAL®

UNA BUENA JUNTA

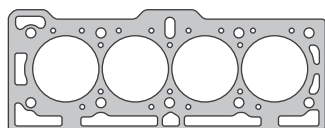

26920AM1 / 26920MLS

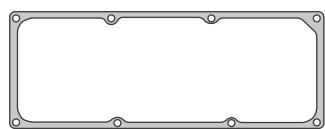

5361MLS



5363AC3



26921HJ4 / 26921HH1

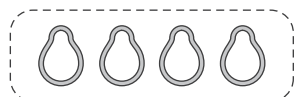

5366GS1



5364AM1



5369GS1

26926VA1

26927AM1

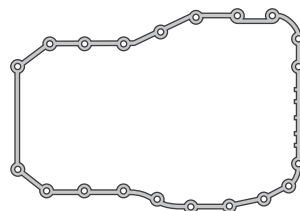

5362GS1



5428AC3



5430AC3



5365GS1



638CO3

SINONIMO	Nº ORIG	DESCRIPCIÓN
26920AM1		JUNTA TAPA DE CILINDROS
26920MLS		JUNTA TAPA DE CILINDROS - MULTILAMINA
5361MLS		JUNTA TAPA DE VALVULAS
5362GS1		JUNTA PARA CARTER
26921HJ4		JUNTA MULTIPLE DE ESCAPE - MULTILAMINA
26921HJ4		JUNTA MULTIPLE DE ESCAPE - CHAPA/BEATER/CHAPA
5363AC3		JUNTA MULTIPLE DE ADMISION
5366GS1		JUEGO COLECTOR MULTIPLE DE ADMISION
5364AM1		JUNTA TAPA TRASERA ARBOL DE LEVAS

SINONIMO	Nº ORIG	DESCRIPCIÓN
5365GS1		ORING LLENADO DE ACEITE
5369GS1		ORING TERMOSTATO
5428AC3		JUNTA BOMBA DE AGUA
5430AC3		JUNTA TAPA BOMBA DE NAFTA
638CO3		ARANDELA 16x22mm
26927AM1		JUEGO DE JUNTAS DESMONTAJE TAPA DE CILINDROS
26926AM1		JUEGO DE JUNTAS DESMONTAJE TAPA DE CIL. (S/JTA A T.CIL)
26928VA1		JUEGO DE JUNTAS PARA MOTOR (S/JTA T.CIL)
26929AM1		JUEGO DE JUNTAS PARA MOTOR COMPLETO

# 27128VA1

RENAULT MASTER 2499cc - 2001/.. - MOTOR  
G9U



# IMPERIAL®

UNA BUENA JUNTA

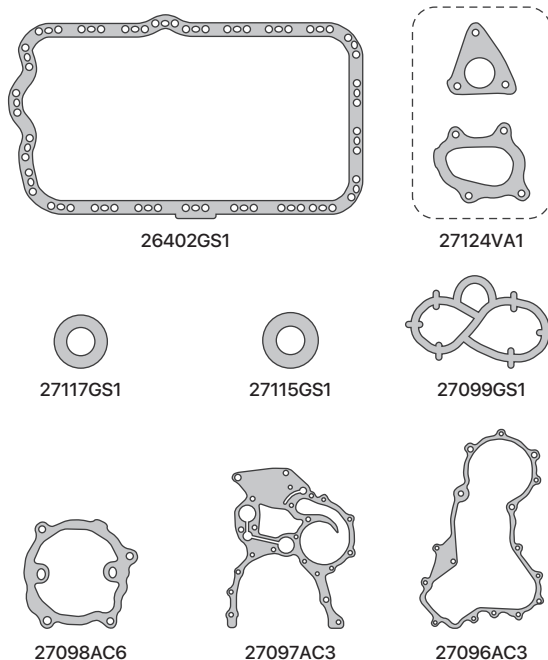
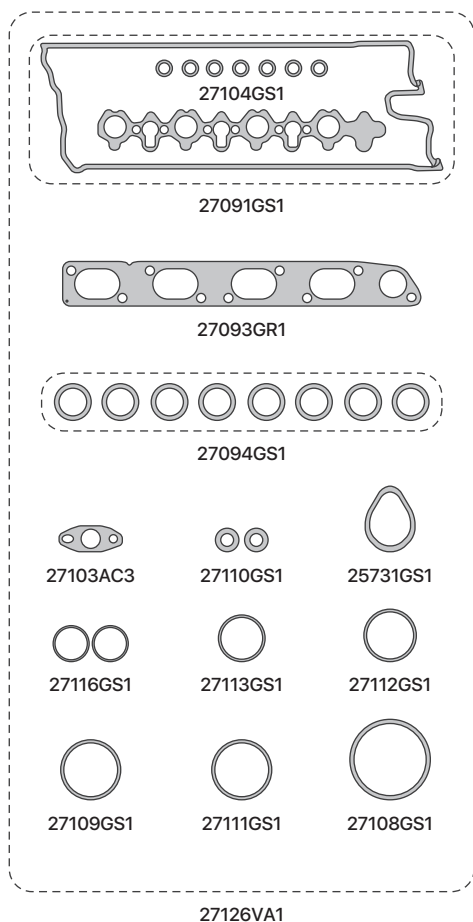

SE INCLUYE JUEGO DE ARANDELAS METALICAS

SINONIMO	Nº ORIG	DESCRIPCIÓN
27091GS1		JUNTA TAPA DE VALVULAS
26402GS1		JUNTA PARA CARTER
27093GR1		JUNTA MULTIPLE DE ESCAPE
27094GS1		JUEGO DE ORING MULTIPLE DE ADMISION
27096AC3		JUNTA TAPA DE DISTRIBUCION
27097AC3		JUNTA PLACA DE DISTRIBUCION
27098AC6		JUNTA BOMBA DE AGUA
27099GS1		JUNTA FILTRO ACEITE
27103AC3		JUNTA DRENAJE ACEITE TURBO
27104GS1		ORING AJUSTE TAPA DE VALVULA
27108GS1		ORING 68x2
27109GS1		ORING 45x3

SINONIMO	Nº ORIG	DESCRIPCIÓN
27110GS1		ORING 6x2.5
27111GS1		ORING 50x2
27112GS1		ORING 38x3.5
27113GS1		ORING 32x4
27116GS1		ORING 15x2.5
27118GS1		ORING 30x4
27115GS1		ORING 15x2.62
27117GS1		ORING 17x1.78
27124VA1		JUEGO DE JUNTAS PARA TURBO
27126VA1		JUEGO DESMONTAJE TAPA DE CILINDRO (SIN JTA T. DE CIL.)
27128VA1		JUEGO DE JUNTAS PARA MOTOR (SIN JTA T.CIL.)

# 27378VA1

RENAULT FLUENCE / MEGANE 1998cc 16  
VALVULAS - MOTOR M4R - 2011/.....



# IMPERIAL®

UNA BUENA JUNTA

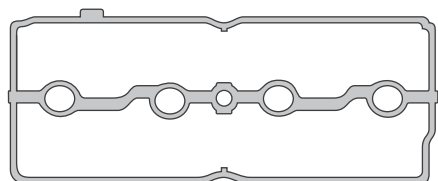

27361GS1



27363AM1



27364AC3



27365MA1

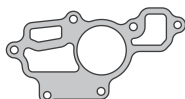

27369AC3



27370GS1



27371GS1



27372GS1

27376VA1

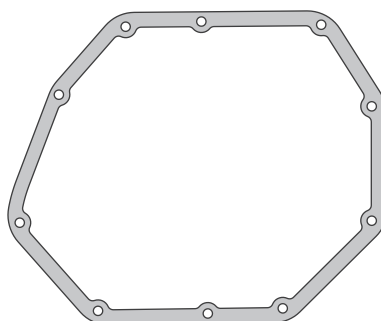

27362AC3



27368AC3



26942GS1



626AL2



26273GS1



25103GS1



113



26080GS1

SINONIMO	Nº ORIG	DESCRIPCIÓN	SINONIMO	Nº ORIG	DESCRIPCIÓN
27361GS1		JUNTA TAPA DE VALVULA	27371GS1		ORING TERMOSTATO
27362AC3		JUNTA CARTER INFERIOR	26942GS1		ORING 21 x 2,5
27363AM1		JUNTA MULTIPLE DE ESCAPE	26273GS1		ORING 7,6 x 3,5
27364AC3		JUNTA MULTIPLE DE ADMISION	25103GS1		ORING 16 x 2,5
27368AC3		JUNTA BOMBA DE AGUA	113		ORING 13,11 x 2,62
27365MA1		JUNTA SALIDA DE ESCAPE- 69,5x85,5x13	26080GS1		ORING 9,2 x 2,6
27369AC3		JUNTA BASE CAJA TERMOSTATO	626AL2		ARANDELA ALUMINIO 20 x 26
27372GS1		JUNTA CAJA MARIPOSA	27376VA1		JUEGO DE JUNTAS DESMONTAJE TAPA DE CIL. ( S/ JTA T.CIL )
27370GS1		JUNTA PORTA TERMOSTATO	27378VA1		JUEGO DE JUNTAS PARA MOTOR ( S/ JTA T.CIL )



# | Toyota

**6239VA1** TOYOTA HILUX 2L - 2446cc / 3L - 2779cc / 5L - 2987cc - DESDE 1998/...

**6297VA1** TOYOTA HILUX 2494cc 16v - MOTOR 2KD FTV / TOYOTA HILUX 2982cc 16V - MOTOR 1KD FTV - DEL 2005/ ...

[← VOLVER A LINEA LIVIANA](#)

# 6239VA1

TOYOTA HILUX 2L - 2446cc / 3L - 2779cc / 5L  
- 2987cc - DESDE 1998/...



# IMPERIAL®

UNA BUENA JUNTA

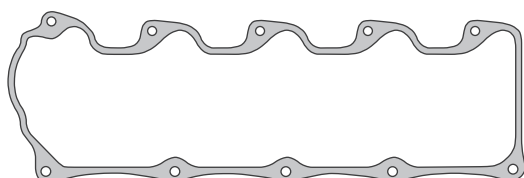

6211GS1



6213HH1

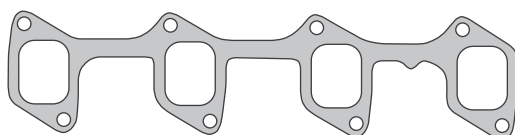

6214AC4

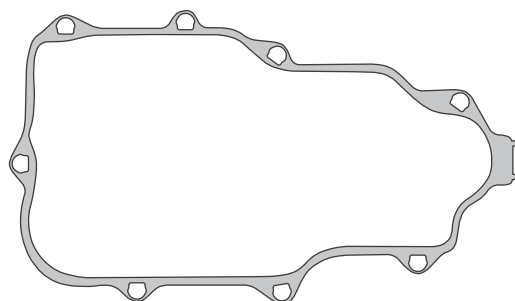

6212GS1



6171MA1

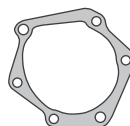

6221AC3



6222AC3

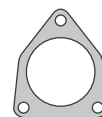

6223AC3



6224AC3



6225AC3

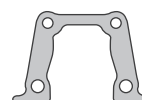

6227AC3



6228AC3



6229AC3



6230GR1



6231GS1

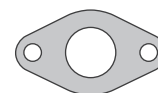

6233AM1



6234AM1



6235GS1



28X18X2



22,3X15,6X6,6

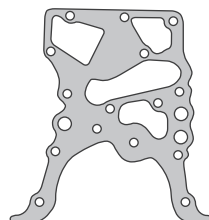

6220AM1

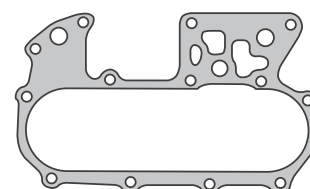

6226AC3

SE INCLUYE JUEGO DE ARANDELAS METALICAS

SINONIMO	N° ORIG	DESCRIPCIÓN	SINONIMO	N° ORIG	DESCRIPCIÓN
6211GS1		JUNTA TAPA DE VALVULA	6227AC3		JUNTA PORTA RETEN ARBOL DE LEVA
6212GS1		JUNTA TAPA DE DISTRIBUCION	6228AC3		JUNTA PORTA RETEN BANCADA TRASERA
6213HH1		JUNTA MULTIPLE DE ESCAPE	6229AC3		JUNTA LUBRICACION TURBO
6214AC4		JUNTA MULTIPLE DE ADMISION	6230GR1		JUNTA ESCAPE TRUBO
6171MA1		JUNTA SALIDA DE ESCAPE	6231GS1		JUNTA GURANICION TRUBO
6220AM1		JUNTA PLACA DE DISTRIBUCION	6233AM1		JUNTA BRIDA CAÑO
6221AC3		JUNTA BOMBA DE AGUA	6234AM1		JUNTA BRIDA CAÑO
6222AC3		JUNTA TAPA TERMOSTATO	6235GS1		ORING TERMOSTATO
6223AC3		JUNTA BASE TERMOSTATO			ARANDELA 28x18x8
6224AC3		JUNTA RETORNO DE AGUA			BUJE GOMA 22,3x15,6x6,6
6225AC3		JUNTA BASE FILTRO DE ACEITE	6239VA1		JUEGO DE JUNTAS PARA MOTOR (S/ JTA T.CIL.)
6226AC3		JUNTA PLACA FILTRO DE ACEITE			

← VOLVER A TOYOTA

# 6297VA1

TOYOTA HILUX 2494cc 16v - MOTOR 2KD FTV  
/ TOYOTA HILUX 2982cc 16V - MOTOR 1KD  
FTV - DEL 2005/ ...



# IMPERIAL®

UNA BUENA JUNTA

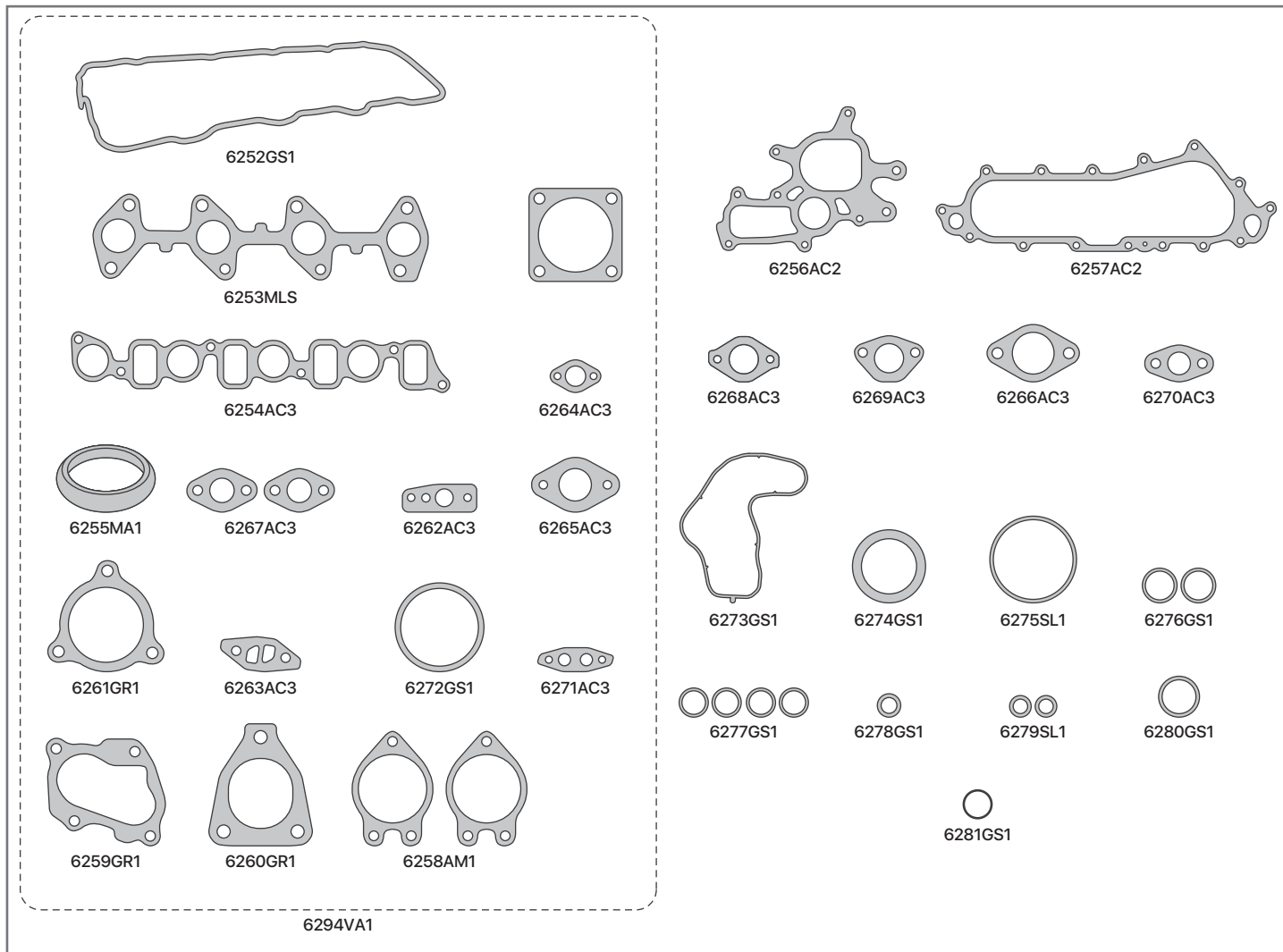

SINONIMO	Nº ORIG	DESCRIPCIÓN
6252GS1		JUNTA TAPA DE VALVULA
6253MLS		JUNTA MULTIPLE DE ESCAPE - MULTILAMINA
6253GR1		JUNTA MULTIPLE DE ESCAPE - GRAFITO
6254AC3		JUNTA MULTIPLE DE ADMISION
6255MA1		JUNTA SALIDA DE ESCAPE - ANILLO 68x84
6264AC3		JUNTA UNION CAÑO CIRCULACION
6267AC3		JUNTA CALEFACTOR
6262AC3		JUNTA ENTRADA ACEITE A TURBO
6265AC3		JUNTA UNION CIERRE ACEITE
6261GR1		JUNTA ENTRADA TURBO
6263AC3		JUNTA RECIRCULADOR ACEITE TURBO
6272GS1		ORING TERMOSTATO
6271AC3		JUNTA RECIRCULADOR ACEITE TURBO - MOTOR 1KD
6259GR1		JUNTA ACOPLE ADMISION
6260GR1		JUNTA ESCAPE TURBO
6258AM1		JUNTA CIERRE ADMISION
6256AC2		JUNTA BOMBA DE AGUA

SINONIMO	Nº ORIG	DESCRIPCIÓN
6257AC2		JUNTA ENFRIADOR ACEITE
6268AC3		JUNTA CAÑO A BOMBA AGUA
6269AC3		JUNTA CAÑO DE AGUA
6266AC3		JUNTA CAÑO DE ACEITE A BLOCK
6270AC3		JUNTA ACOPLE CAÑO DE AGUA
6271GS1		JUNTA BASE BOMBA DE ACEITE
6274GS1		JUNTA GOMA 37x49x7
6275SL1		ORING 48,5x2,5
6276GS1		ORING 23x2,5
6277GS1		ORING 17x2
6278GS1		ORING 9x1,8
6279SL1		ORING 10x2,5
6280GS1		ORING 27x2,5
6281GS1		ORING 14x2,5
6294VA1		JGO DESMONTAJE P. TAPA DE CILINDRO (SIN JTA T. CIL.)
6297VA1		JGO DE JTAS P/MOTOR (SIN JTA T. CIL.)

# | Volkswagen

- 932AM1** VOLKSWAGEN GACEL 1588cc - DESDE 1983/86
- 938VA1** VOLKSWAGEN DIESEL 1588cc GACEL / SENDA / SAVEIRO / GOL - MOTOR CR - JK - DR - JF - DESDE 1981/86
- 946AM1** VOLKSWAGEN GACEL / SENDA / GOL / POINTER / SAVEIRO 1595cc / 1781cc - MOTOR AUDI AP
- 969AM1** VOLKSWAGEN CARAT / POINTER / QUANTUM 1984cc - MOTOR AUDI AP 827 - DESDE 1989/...
- 25208VA1** VOLKSWAGEN POLO CLASSIC / GOL / POINTER 1585cc / 1781cc INYECCION - MOTOR IF - AFT - ADZ - DESDE 1993/...
- 25238VA1** VOLKSWAGEN DIESEL 1896cc POLO / GOL / GOLF / CADDY - MOTOR 1Y - AAZ - DESDE 1994/...
- 25528VA1** VOLKSWAGEN GOL 1000 / SAVEIRO 999cc - MOTOR AER - ALL - AT
- 25759VA1** VOLKSWAGEN TDI/SDI 1896cc POLO / CADDY / GOLF / PASSAT - MOTOR 1Z / AFN / AHU / AEY
- 26288VA1** VOLKSWAGEN FOX / SURAN / GOL TREND / NUEVO POLO / VOYAGE 1598cc MOTOR BAH/BJA/BLH/BPA - GOL 1390cc MOTOR AUD/AKK/BKR/BLM
- 26848VA1** VOLKSWAGEN BORA / GOLF / SHARAN / PASSAT / NEW BEETLE 1781cc 20V. TURBO - MOTOR AWP/AUQ/AGU/AJH/ARZ
- 27048VA1** VOLKSWAGEN AMAROK TDI 1968cc 20V. - MOTOR CDBA/CDCA
- 27338VA1** VOLKSWAGEN SURAN / SURAN CROSS / SAVEIRO / FOX / VIRTUS / POLO 1598cc 16V. MSI - MOTOR EA211

[← VOLVER A LINEA LIVIANA](#)

# 932AM1

VOLKSWAGEN GACEL 158cc - DESDE  
1983/86



# IMPERIAL®

UNA BUENA JUNTA

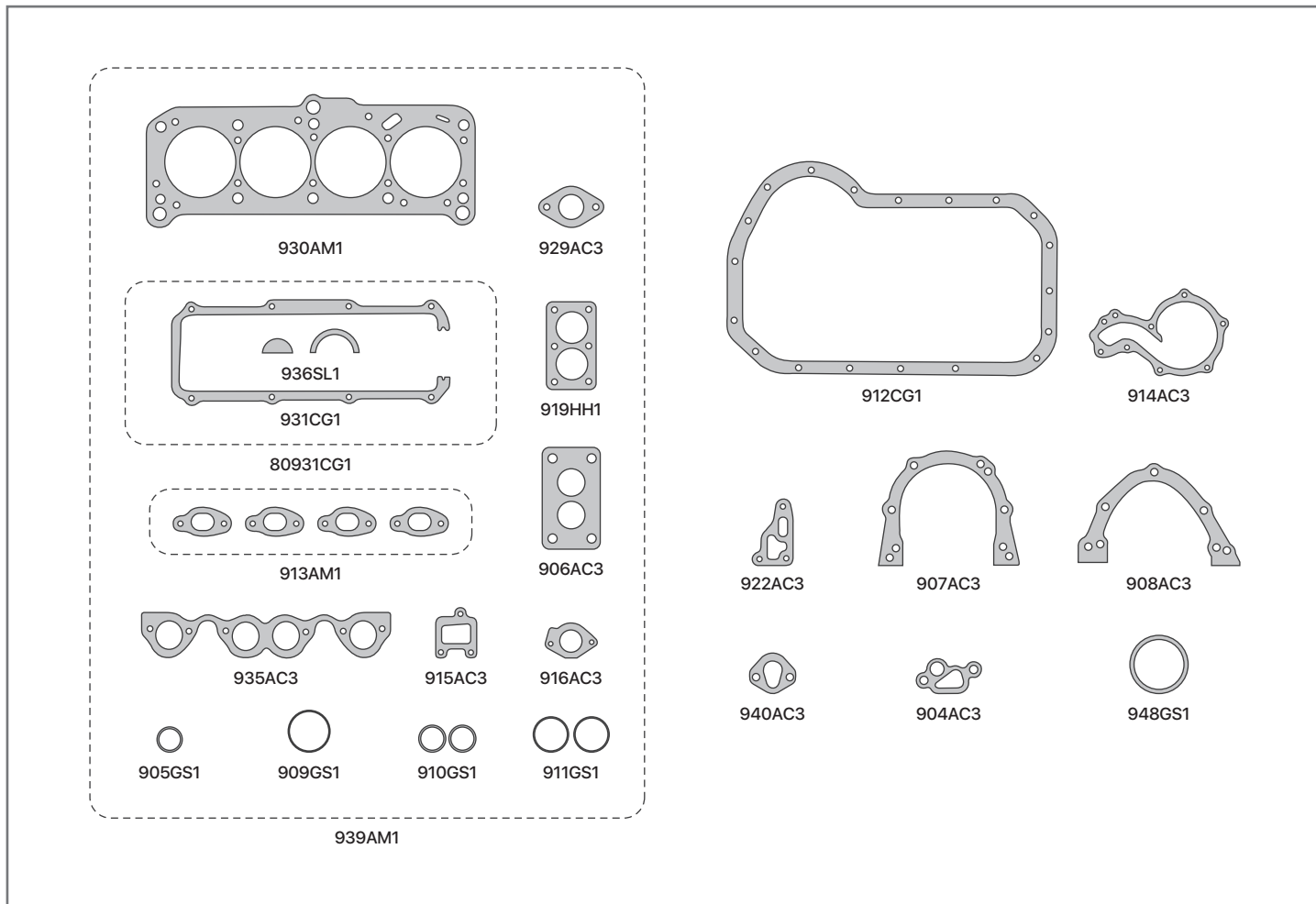

SINONIMO	Nº ORIG	DESCRIPCIÓN
930AM1		JUNTA TAPA DE CILINDRO
931CG1		JUNTA TAPA DE VALVULA - SOLA
931CG4		JTA TAPA DE VALVULA (CON TELA) - SOLA
80931CG1		KIT JUNTA TAPA DE VALVULA
80931CG4		KIT JUNTA TAPA DE VALVULA (CON TELA)
912AC6		JTA PARA CARTER (LIBRE DE A. 1.5mm)
912AD4		JUNTA PARA CARTER (ADAMITE 1.6mm)
912CG1		JUNTA PARA CARTER
912CG4		JUNTA PARA CARTER (CON TELA))
913AM1		JUEGO MULTIPLE DE ESCAPE
913HH1		JGO MULTIPLE DE ESCAPE (CHA/B/CHA)
935AC3		JUNTA MULTIPLE DE ADMISION
919HH1		JUNTA SALIDA DE ESCAPE
919HL1		JTA SALIDA DE ESC (LAM DE HOJALTA)
904AC3		JUNTA BOMBA DE ACEITE
906AC3		JUNTA BASE DE CARBURADOR
907AC3		JUNTA BANCADA TRASERA
908AC3		JUNTA BANCADA DELANTERA
914AC3		JUNTA BOMBA DE AGUA

SINONIMO	Nº ORIG	DESCRIPCIÓN
914AD3		JUNTA BOMBA DE AGUA
915AC3		JUNTA SALIDA DE AGUA
916AC3		JUNTA ENTRADA DE AGUA
922AC3		JUNTA BASE FILTRO DE ACEITE
929AC3		JUNTA BRIDA AGUA A TAPA DE CILINDRO
940AC3		JUNTA BOMBA DE NAFTA
905GS1		ORING BOMBA DE NAFTA
909GS1		ORING EJE INTERMEDIO AUXILIAR
910GS1		ORING TAPA DE CILINDRO A CALEFACCION
911GS1		ORING TERMOSTATO
936GS1		CIERRE JUNTA TAPA DE VALVULA
936SL1		CIERRE JTA TAPA DE VALVULA (SILICONA)
948GS1		ORING REFRIGERADOR DE ACEITE
939AM1		JUEGO DESMONTAJE TAPA DE CILINDRO
923VA1		JGO DE JTAS P/MOTOR (SIN JUNTA T.CIL.)
932AM1		JUEGO DE JTAS PARA MOTOR COMPLETO
		<b>DEMÁS ARTICULOS RELACIONADOS AL MOTOR</b>
		<b>NO SE COLOCAN EN EL JUEGO DE JUNTAS</b>
933VA1		JUEGO CARBURADOR WEBER 2 BOCAS

# 938VA1

VOLKSWAGEN DIESEL 1588cc GACEL /  
 SENDA / SAVEIRO / GOL - MOTOR CR - JK - DR  
 - JF - DESDE 1981/86



# IMPERIAL®

UNA BUENA JUNTA

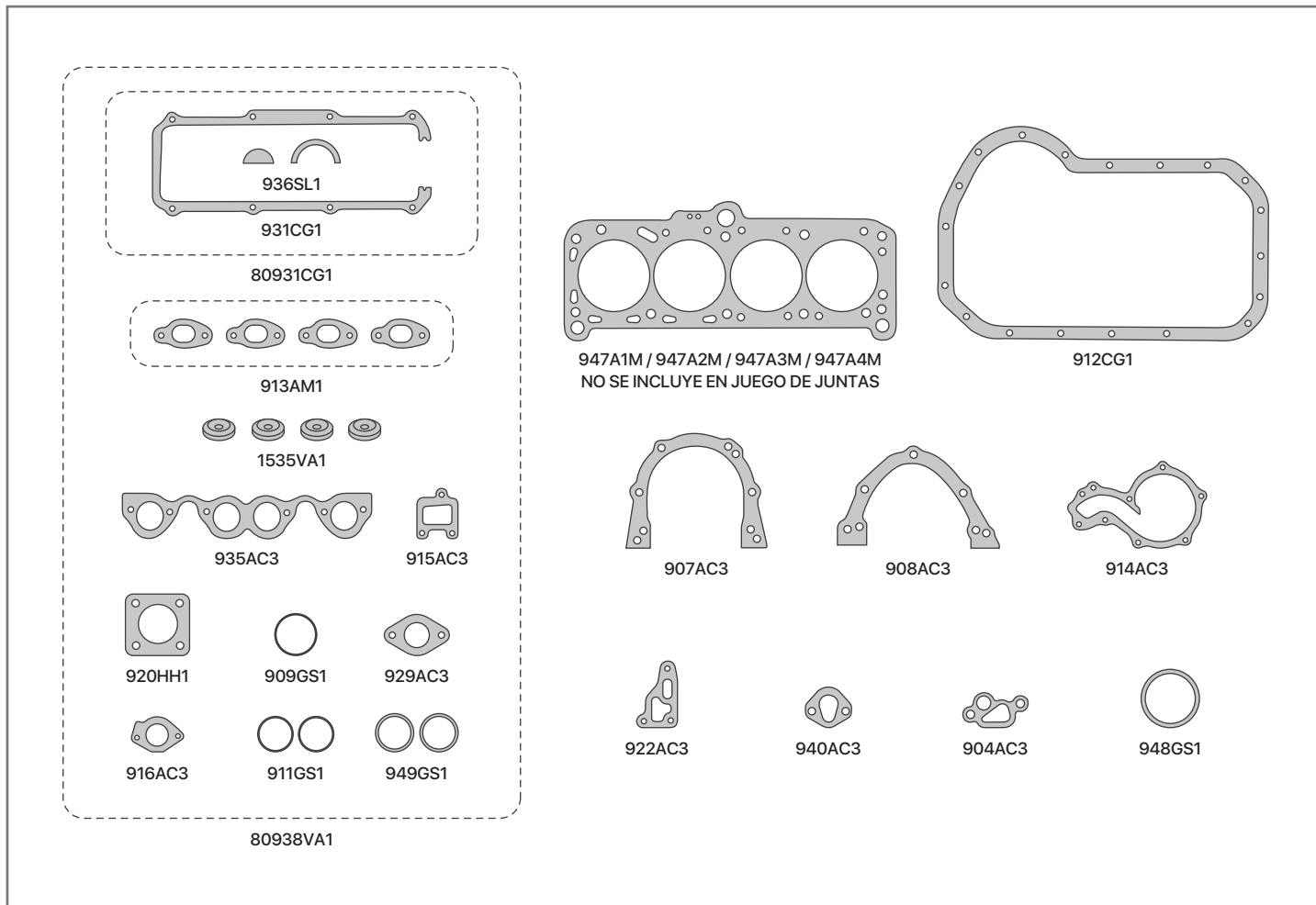

SINONIMO	Nº ORIG	DESCRIPCIÓN
931CG1		JUNTA TAPA DE VALVULA - SOLA
931CG4		JTA TAPA DE VALVULA (CON TELA) - SOLA
80931CG1		KIT JUNTA TAPA DE VALVULA
80931CG4		KIT JUNTA TAPA DE VALVULA (CON TELA)
912AC6		JTA P/CARTER (LIBRE DE AMIAN. 1.5mm)
912AD4		JUNTA PARA CARTER (ADAMITE 1.6mm)
912CG1		JUNTA PARA CARTER
912CG4		JUNTA PARA CARTER (CON TELA))
913AM1		JUEGO MULTIPLE DE ESCAPE
913HH1		JGO MULTIPLE DE ESCAPE (CHA/B/CHA)
935AC3		JUNTA MULTIPLE DE ADMISION
920HH1		JUNTA SALIDA DE ESCAPE
904AC3		JUNTA BOMBA DE ACEITE
907AC3		JUNTA BANCADA TRASERA
908AC3		JUNTA BANCADA DELANTERA
914AC3		JUNTA BOMBA DE AGUA
914AD3		JUNTA BOMBA DE AGUA
915AC3		JUNTA SALIDA DE AGUA
916AC3		JUNTA ENTRADA DE AGUA

SINONIMO	Nº ORIG	DESCRIPCIÓN
922AC3		JUNTA BASE FILTRO DE ACEITE
929AC3		JUNTA BRIDA AGUA A TAPA DE CILINDRO
940AC3		JUNTA BOMBA DE NAFTA
909GS1		ORING EJE INTERMEDIO AUXILIAR
911GS1		ORING TERMOSTATO
936GS1		CIERRE JTA TAPA DE VALVULA
936SL1		CIERRE JTA TAPA DE VALVULA (SILICONA)
948GS1		ORING REFRIGERADOR DE ACEITE
949GS1		ORING TAPA DE CILINDRO A CALEFACCION
1535VA1		ARANDELA PARALLAMA
80938VA1		JGO DESMONTAJE T.CIL. (SIN JTA T.CIL.)
938SW1		JGO JTAS P/MOTOR STEWART (SIN JTA T.CIL.)
938VA1		JGO JTAS P/MOTOR IMPERIAL (SIN JTA T.CIL.)
		<b>DEMÁS ARTICULOS RELACIONADOS AL MOTOR</b>
		<b>NO SE COLOCAN EN EL JUEGO DE JUNTAS</b>
947A1M		JTA TAPA DE CIL. 1 MUESCA - 1.40 mm.
947A2M		JTA TAPA DE CIL. 2 MUESCA - 1.50 mm.
947A3M		JTA TAPA DE CIL. 3 MUESCA - 1.60 mm.
947A4M		JTA TAPA DE CIL. 4 MUESCA - 1.70 mm.

# 946AM1

VOLKSWAGEN GACEL / SENDA / GOL / POIN-  
TER / SAVEIRO 1595cc / 1781cc - MOTOR AUDI  
AP



# IMPERIAL®

UNA BUENA JUNTA

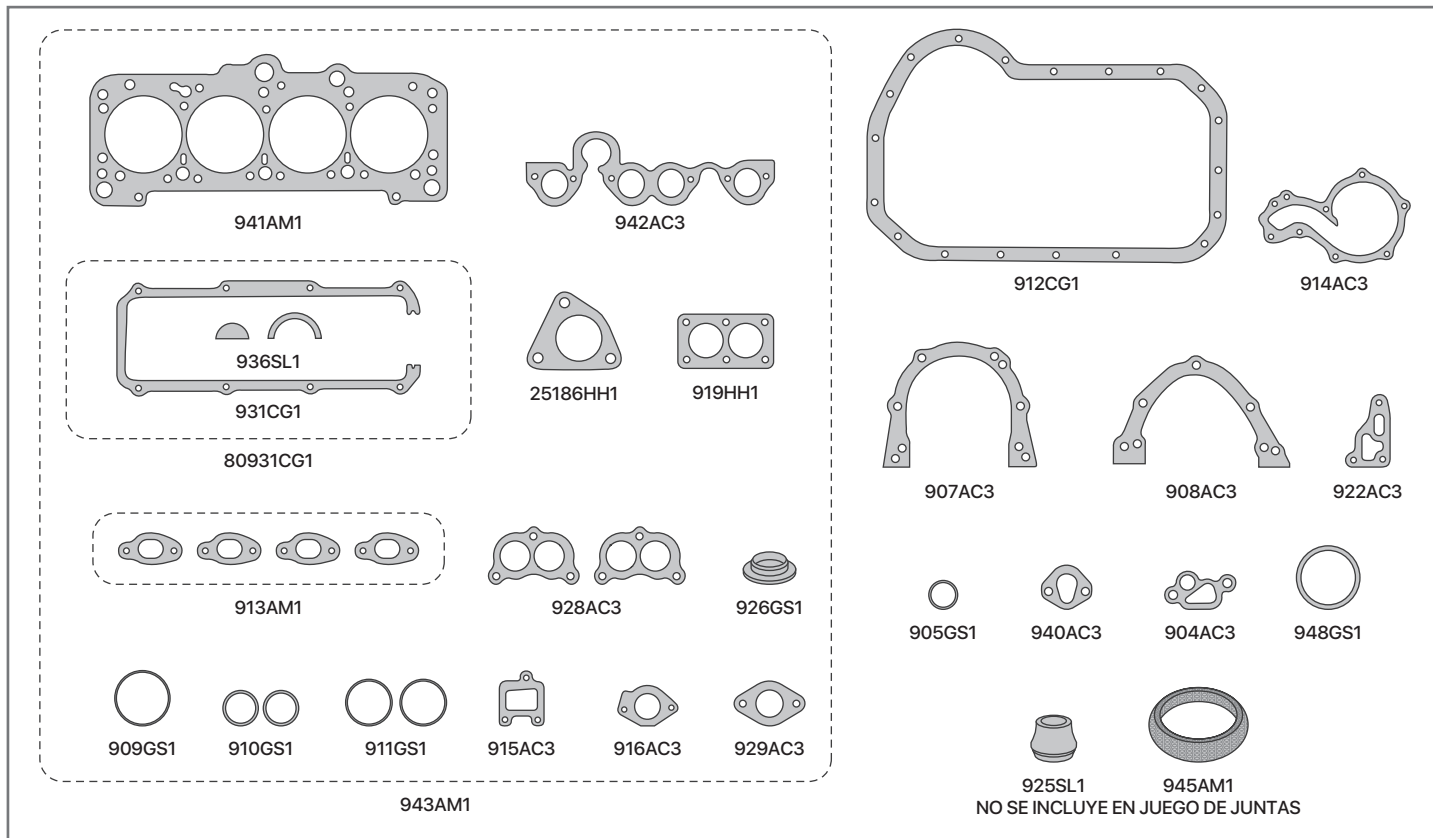

SINONIMO	Nº ORIG	DESCRIPCIÓN
941AM1		JUNTA TAPA DE CILINDRO
941AR3		JUNTA T.CIL. (COMPETICION 1,0mm)
941AR4		JUNTA T.CIL. (COMPETICION 1,2mm)
941AR5		JUNTA T.CIL. (COMPETICION 1,4mm)
931CG1		JUNTA TAPA DE VALVULA - SOLA
931CG4		JTA TAPA DE VALVULA (CON TELA) - SOLA
80931CG1		KIT JUNTA TAPA DE VALVULA
80931CG4		KIT JUNTA TAPA DE VALVULA (CON TELA)
912AC6		JTA PARA CARTER (LIBRE DE A. 1.5mm)
912AD4		JUNTA PARA CARTER (ADAMITE 1.6mm)
912CG1		JUNTA PARA CARTER
912CG4		JUNTA PARA CARTER (CON TELA))
913AM1		JUEGO MULTIPLE DE ESCAPE
913HH1		JGO MULTIPLE DE ESCAPE (CHA/B/CHA)
942AC3		JUNTA MULTIPLE DE ADMISION
919HH1		JUNTA SALIDA DE ESCAPE
919HL1		JTA SALIDA DE ESC (LAM DE HOJALTA)
25186HH1		JUNTA SALIDA DE ESCAPE - GOL
904AC3		JUNTA BOMBA DE ACEITE
907AC3		JUNTA BANCADA TRASERA
908AC3		JUNTA BANCADA DELANTERA
914AC3		JUNTA BOMBA DE AGUA
914AD3		JUNTA BOMBA DE AGUA

SINONIMO	Nº ORIG	DESCRIPCIÓN
915AC3		JUNTA SALIDA DE AGUA
915AC3		JUNTA SALIDA DE AGUA
916AC3		JUNTA ENTRADA DE AGUA
922AC3		JUNTA BASE FILTRO DE ACEITE
928AC3		JUNTA BASE CARBURADOR BROSOL
929AC3		JUNTA BRIDA AGUA A TAPA DE CILINDRO
940AC3		JUNTA BOMBA DE NAFTA
905GS1		ORING BOMBA DE NAFTA
909GS1		ORING EJE INTERMEDIO AUXILIAR
910GS1		ORING TAPA DE CILINDRO A CALEFACCION
911GS1		ORING TERMOSTATO
926GS1		TUBO SELLADO ADMISION
936GS1		CIERRE JUNTA TAPA DE VALVULA
936SL1		CIERRE JTA TAPA DE VALVULA (SILICONA)
948GS1		ORING REFRIGERADOR DE ACEITE
943AM1		JUEGO DESMONTAJE TAPA DE CILINDRO
924VA1		JUEGO DE JTA P/MOTOR (SIN JTA T.CIL.)
946AM1		JUEGO DE JTAS PARA MOTOR COMPLETO
		<b>DEMÁS ARTICULOS RELACIONADOS AL MOTOR</b>
		<b>NO SE COLOCAN EN EL JUEGO DE JUNTAS</b>
925SL1		TUBO SELLADO VALVULA VENDEO
945MA1		JTA ACOPLE CAÑO ESCAPE



# 969AM1

VOLKSWAGEN CARAT / POINTER / QUANTUM 1984cc - MOTOR AUDI AP 827 - DESDE 1989/...



# IMPERIAL®

UNA BUENA JUNTA

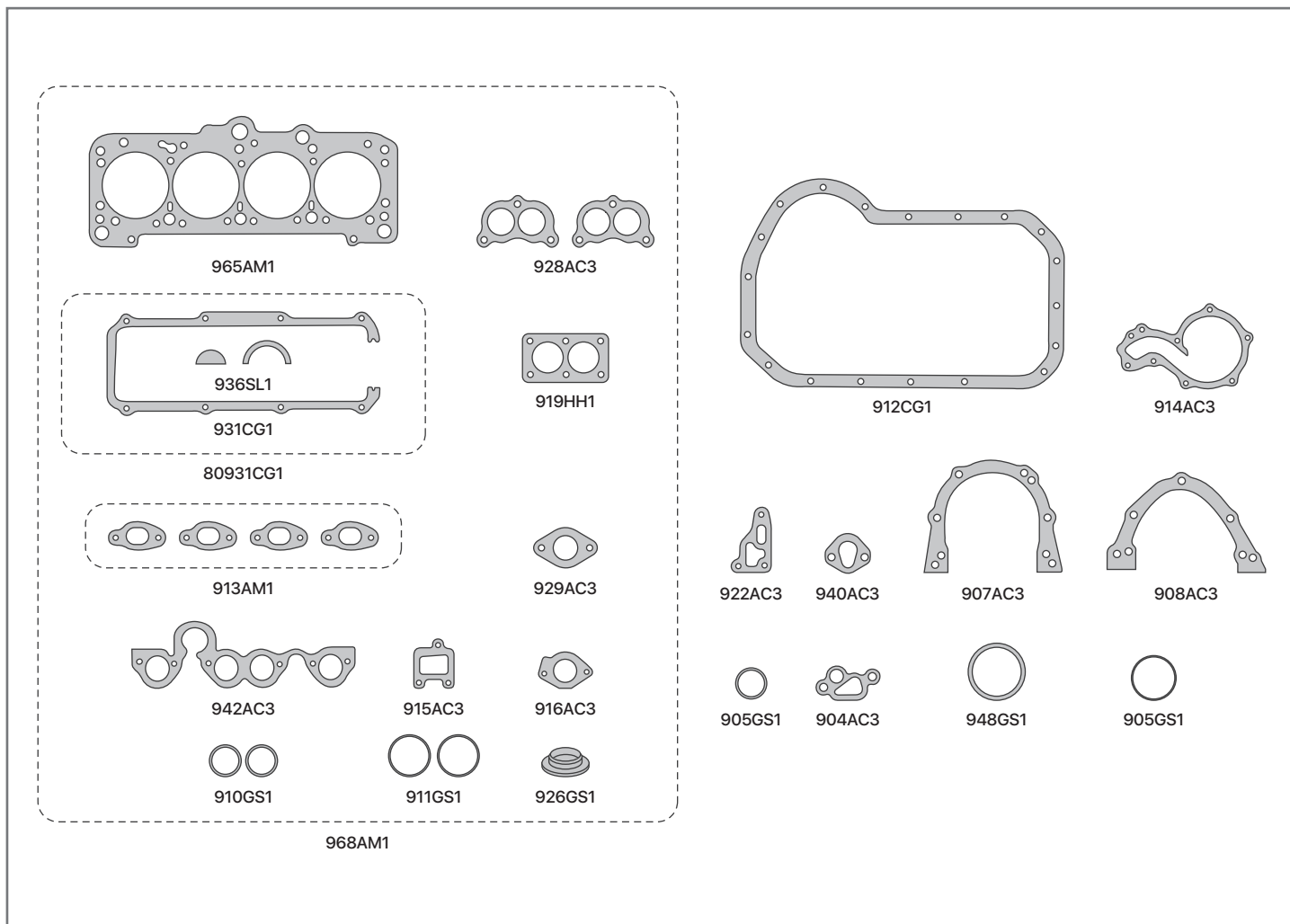

SINONIMO	Nº ORIG	DESCRIPCIÓN
965AM1		JUNTA TAPA DE CILINDRO
931CG1		JUNTA TAPA DE VALVULA - SOLA
931CG4		JUNTA TAPA DE VAL (CON TELA) - SOLA
80931CG1		KIT JUNTA TAPA DE VALVULA
80931CG4		KIT JUNTA TAPA DE VALVULA (CON TELA)
912AC6		JTA P/CART (LIBRE DE AMIANTO 1.5mm)
912AD4		JUNTA PARA CARTER (ADAMITE 1.6mm)
912CG1		JUNTA PARA CARTER
912CG4		JUNTA PARA CARTER (CON TELA))
913AM1		JUEGO MULTIPLE DE ESCAPE
913HH1		JGO MULTIPLE DE ESCAPE (CHA/B/CHA)
942AC3		JUNTA MULTIPLE DE ADMISION
919HH1		JUNTA SALIDA DE ESCAPE
919HL1		JTA SALIDA DE ESCAPE (L. DE HOJALTA)
904AC3		JUNTA BOMBA DE ACEITE
907AC3		JUNTA BANCADA TRASERA
908AC3		JUNTA BANCADA DELANTERA
914AC3		JUNTA BOMBA DE AGUA

SINONIMO	Nº ORIG	DESCRIPCIÓN
914AD3		JUNTA BOMBA DE AGUA
915AC3		JUNTA SALIDA DE AGUA
915AC3		JUNTA SALIDA DE AGUA
916AC3		JUNTA ENTRADA DE AGUA
922AC3		JUNTA BASE FILTRO DE ACEITE
928AC3		JUNTA BASE CARBURADOR BROSOL
929AC3		JUNTA BRIDA AGUA A TAPA DE CILINDRO
940AC3		JUNTA BOMBA DE NAFTA
905GS1		ORING BOMBA DE NAFTA
909GS1		ORING EJE INTERMEDIO AUXILIAR
910GS1		ORING TAPA DE CILINDRO A CALEFACCION
911GS1		ORING TERMOSTATO
926GS1		TUBO SELLADO ADMISION
936GS1		CIERRE JUNTA TAPA DE VALVULA
936SL1		CIERRE JTA TAPA DE VALVULA (SILICONA)
948GS1		ORING REFRIGERADOR DE ACEITE
968AM1		JUEGO DESMONTAJE TAPA DE CILINDRO
969AM1		JUEGO DE JTA PARA MOTOR COMPLETO



# 25208VA1

VOLKSWAGEN POLO CLASSIC / GOL / POIN-  
TER 1585cc / 1781cc INYECCION - MOTOR IF  
- AFT - ADZ - DESDE 1993/...



# IMPERIAL®

UNA BUENA JUNTA

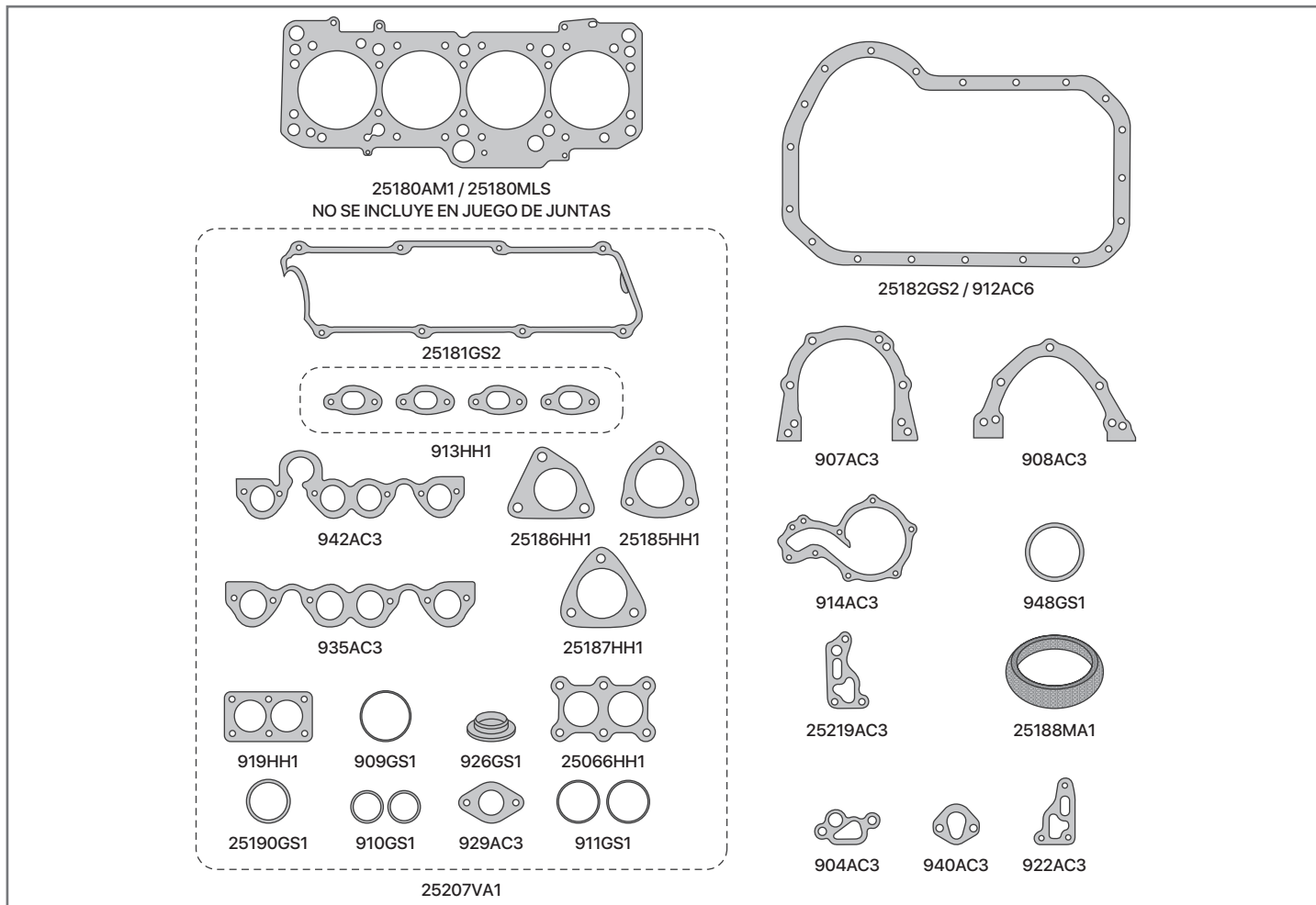

SINONIMO	Nº ORIG	DESCRIPCIÓN
25181GS2		JUNTA TAPA DE VALVULA
25182GS2		JUNTA PARA CARTER (CHAPA Y GOMA)
912AC6		JUNTA CARTER (LIBRE DE AMIANTO 1.5mm) OPCIONAL
913HH1		JGO MULTIPLE DE ESCAPE (CHA/B/CHA)
935AC3		JUNTA MULTIPLE DE ADMISION
919HL1		JTA SALIDA DE ESCAPE (LAM DE HOJAL)
919HH1		JUNTA SALIDA DE ESCAPE - POLO
25186HH1		JUNTA SALIDA DE ESCAPE - GOL 96 A 98
25187HH1		JTA SALIDA DE ESCAPE - GOL AB9/GOLF
25187HL1		JTA SALIDA DE ESCAPE - GOL AB9/GOLF
25066HH1		JUNTA SALIDA ESCAPE POLO
25066HL1		JUNTA SALIDA ESCAPE POLO
914AC3		JUNTA BOMBA DE AGUA
914AD3		JUNTA BOMBA DE AGUA
907AC3		JUNTA BANCADA TRASERA
908AC3		JUNTA BANCADA DELANTERA
922AC3		JUNTA BASE FILTRO DE ACEITE
940AC3		JUNTA BOMBA DE NAFTA
904AC3		JUNTA BOMBA DE ACEITE

SINONIMO	Nº ORIG	DESCRIPCIÓN
25219AC3		JUNTA BASE FILTRO DE ACEITE
948GS1		ORING REFRIGERADOR DE ACEITE
942AC3		JUNTA MULTIPLE DE ADMISION
929AC3		JUNTA BRIDA AGUA A TAPA CILINDRO
926GS1		TUBO SELLADO ADMISION
911GS1		ORING TERMOSTATO
910GS1		ORING TAPA DE CILINDRO A CALEFACCION
909GS1		ORING EJE INTERMEDIO AUXILIAR
25190GS1		ORING TERMOSTATO POLO/GOL
25207VA1		JGO DESMONTAJE T.CIL. (SIN JTA T.CIL.)
25208VA1		JGO DE JTAS P/MOTOR (SIN JTA T.CIL.)
		<b>DEMÁS ARTICULOS RELACIONADOS AL MOTOR</b>
		<b>NO SE COLOCAN EN EL JUEGO DE JUNTAS</b>
25180AM1		JUNTA TAPA DE CILINDROS - ALMETAN
25180MLS		JUNTA TAPA DE CILINDROS - MULTILAMINA
25185HH1		JTA ACOPLE CATALIZADOR - GOL 96 A 98
25185HL1		JTA ACOPLE CATALIZADOR - GOL 96 A 98
25188MA1		JTA ACOPLE CATALIZADOR

# 25238VA1

VOLKSWAGEN DIESEL 1896cc POLO / GOL  
/ GOLF / CADDY - MOTOR 1Y - AAZ - DESDE  
1994/...



# IMPERIAL®

UNA BUENA JUNTA

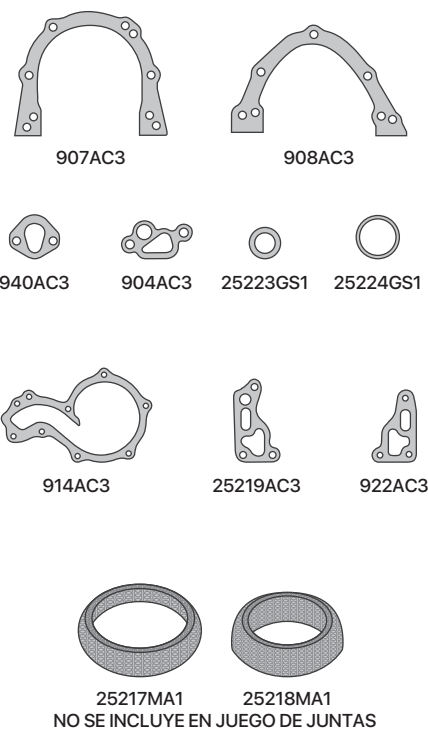
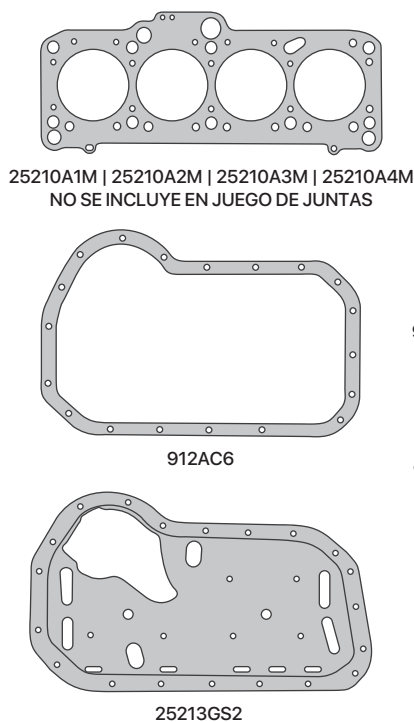
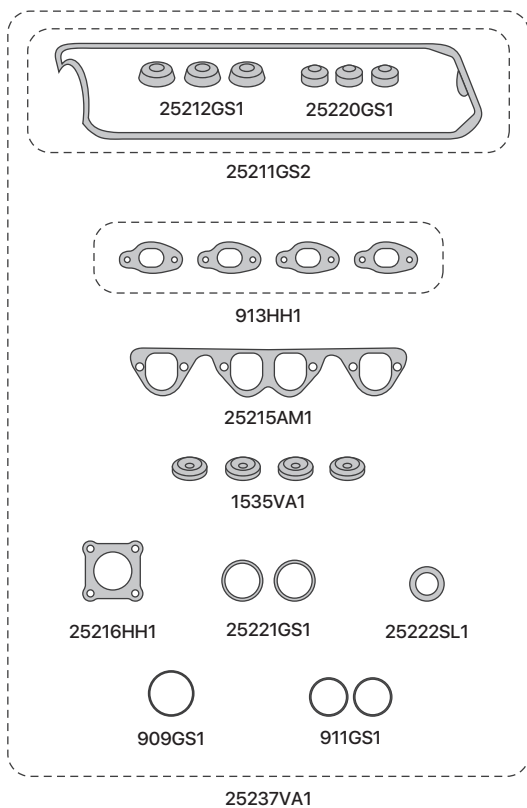

SE INCLUYE JUEGO DE ARANDELAS METALICAS

SINONIMO	Nº ORIG	DESCRIPCIÓN
25211GS2		JUNTA TAPA DE VALVULA
25213GS2		JUNTA PARA CARTER CON ROMPEOLAS
912AC6		JTA P/CARTER (LIBRE DE A. 1.5mm)
913AM1		JUEGO MULTIPLE DE ESCAPE
913HH1		JGO MULTIPLE DE ESCAPE (CHA/B/CHA)
25215AM1		JUNTA MULTIPLE DE ADMISION
25216HH1		JUNTA SALIDA DE ESCAPE
25219AC3		JUNTA BASE FILTRO DE ACEITE
904AC3		JUNTA BOMBA DE ACEITE
907AC3		JUNTA BANCADA TRASERA
908AC3		JUNTA BANCADA DELANTERA
914AC3		JUNTA BOMBA DE AGUA
914AD3		JUNTA BOMBA DE AGUA
922AC3		JUNTA BASE FILTRO DE ACEITE
940AC3		JUNTA BOMBA DE NAFTA
25212GS2		ARANDELA AJUSTE TAPA DE VALVULA
25220GS1		BUJE CASQUILLO ARBOL DE ELVA

SINONIMO	Nº ORIG	DESCRIPCIÓN
25221GS1		ORING 36 x 3
25222SL1		ORING 39 x 3
25223GS1		ORING 30 x 3.5
25224GS1		ORING 40.5x3.7
909GS1		ORING EJE INTERMEDIO AUXILIAR
911GS1		ORING TERMOSTATO
1535VA1		ARANDELA PARALLAMA
25237VA1		JGO DESMONTAJE T.CIL. (SIN JTA T.CIL.)
25238VA1		JUEGO DE JTAS P/MOTOR (SIN JTA T.CIL.)
		<b>DEMÁS ARTICULOS RELACIONADOS AL MOTOR</b>
		<b>NO SE COLOCAN EN EL JUEGO DE JUNTAS</b>
25210A1M		JUNTA T.CIL. 1 MUESCA - 1.50 mm
25210A2M		JUNTA T.CIL. 2 MUESCA - 1.60 mm
25210A3M		JUNTA T.CIL. 3 MUESCA - 1.70 mm
25210A4M		JUNTA T.CIL. 4 MUESCA - 1.90 mm
25217MA1		JTA ACOPLE CAÑO ESCAPE TRANSPORTER
25218MA1		JTA ACOPLE CAÑO ESCAPE POLO / CADDY

← VOLVER A VOLKSWAGEN

# 25528VA1

VOLKSWAGEN GOL 1000 / SAVEIRO 999cc -  
MOTOR AER - ALL - AT



# IMPERIAL®

UNA BUENA JUNTA

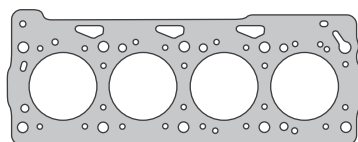
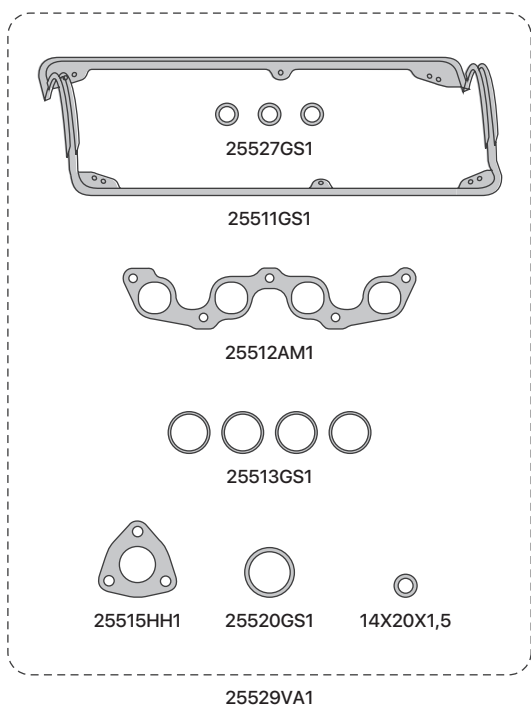

25510AM1 / 25510MLS  
NO SE INCLUYE EN JUEGO DE JUNTAS

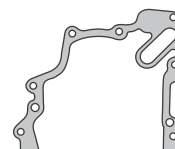

25516AC3

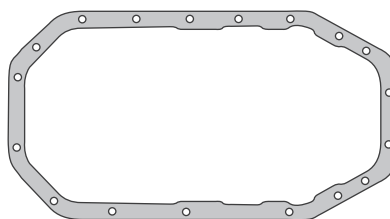

25514CG1

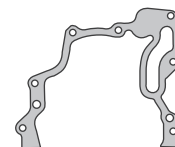

25517AC3



907AC3



25518AC3



2349



25519GS1



25521GS1



25522GS1



25524GS1



25525GS1



25526GS1



25523GS1

SINONIMO	Nº ORIG	DESCRIPCIÓN
25511GS2		JUNTA TAPA DE VALVULA
25514CG1		JUNTA PARA CARTER
25512AM1		JUNTA PARA MULTIPLE DE ESCAPE
25512HH1		JTA P/MULTIPLE DE ESCAPE (CHA/B/CHA)
25513GS1		JUEGO ORING MULTIPLE ADMISION
25515HH1		JUNTA SALIDA DE ESCAPE
25516AC3		JUNTA TAPA DE DISTRIBUCION
25517AC3		JUNTA TAPA DE DISTRIBUCION
25518AC3		JUNTA BRIDA BOMBA DE ACEITE
907AC3		JUNTA BANCADA TRASERA
25527GS1		ARANDELA AJUSTE TAPA DE VALVULA
25519GS1		ORING 52x56.6x5.3
25520GS1		ORING 36.5x3.53 CODO T. DE CLINDRO
25521GS1		ORING 21.6x4 BULBO BOMA DE AGUA

SINONIMO	Nº ORIG	DESCRIPCIÓN
25522GS1		ORING 38x45x6
25523GS1		ORING BOMBA DE AGUA
25524GS1		ORING 60x4
25525GS1		ORING 46.8x4 TUBO DE AGUA
25526GS1		ORING 8x2.5
2349		JUNTA
14.20.1,5		ARANDELA 14x20 - COBRE
25529VA1		JGO DES T.CIL. (SIN JUNTA T.CIL.)
25528VA1		JGO DE JTAS P/MOTOR (SIN JUNTA T.CIL.)
		<b>DEMÁS ARTICULOS RELACIONADOS AL MOTOR</b>
		<b>NO SE COLOCAN EN EL JUEGO DE JUNTAS</b>
25510AM1		JUNTA TAPA DE CILINDRO - ALMETAN
25510MLS		JUNTA TAPA DE CILINDRO - MULTILAMINA

# 25759VA1

VOLKSWAGEN TDI/SDI 1896cc POLO / CADDY  
/ GOLF / PASSAT - MOTOR 1Z / AFN / AHU /  
AEY



# IMPERIAL®

UNA BUENA JUNTA

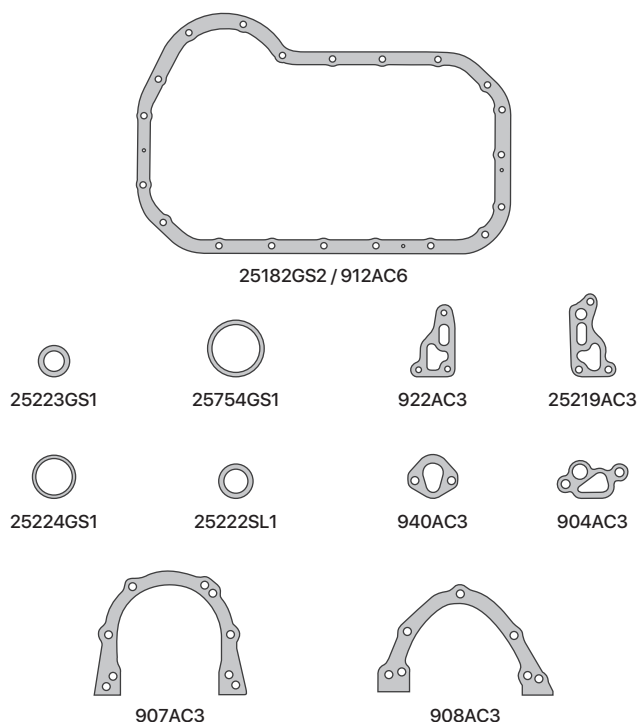
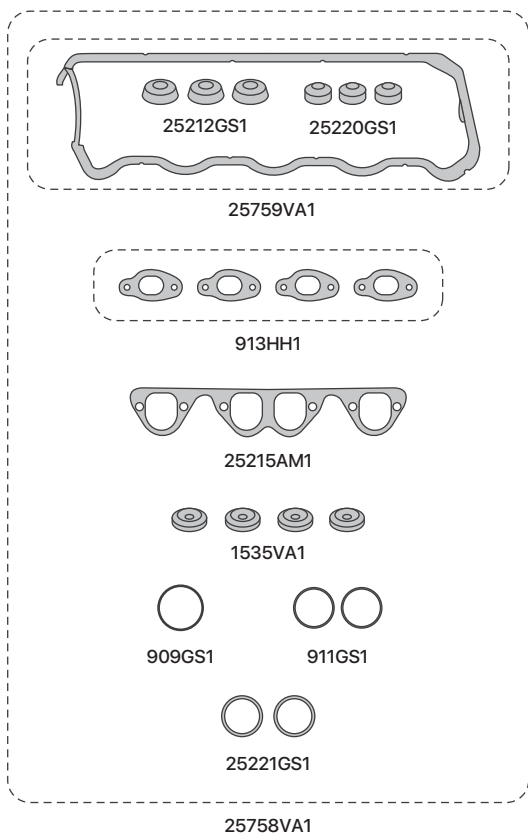

SE INCLUYE JUEGO DE ARANDELAS METALICAS

SINONIMO	Nº ORIG	DESCRIPCIÓN
25751GS2		JUNTA TAPA DE VALVULA
25182GS2		JUNTA PARA CARTER (CHAPA Y GOMA)
912AC6		JUNTA CARTER (LIBRE DE AMIANTO 1.5mm) OPCIONAL
913AM1		JUEGO MULTIPLE DE ESCAPE
913HH1		JUEGO MULTIPLE DE ESC (CHA/B/CHA)
25215AM1		JUNTA MULTIPLE DE ADMISION
25219AC3		JUNTA BASE FILTRO DE ACEITE
904AC3		JUNTA BOMBA DE ACEITE
907AC3		JUNTA BANCADA TRASERA
908AC3		JUNTA BANCADA DELANTERA
922AC3		JUNTA BASE FILTRO DE ACEITE
940AC3		JUNTA BOMBA DE NAFTA

SINONIMO	Nº ORIG	DESCRIPCIÓN
25212GS2		ARANDELA AJUSTE TAPA DE VALVULA
25220GS1		BUJE CASQUILLO ARBOL DE ELVA
25221GS1		ORING 36 x 3
25222SL1		ORING 39 x 3
25223GS1		ORING 30 x 3.5
25224GS1		ORING 40.5x3.7
25754GS1		ORING BOMBA DE AGUA
909GS1		ORING EJE INTERMEDIO AUXILIAR
911GS1		ORING TERMOSTATO
1535VA1		ARANDELA PARALLAMA
25758VA1		JGO DESMONTAJE T.CIL. (SIN JTA T.CIL.)
25759VA1		JGO DE JTAS P/MOTOR (SIN JUNTA T.CIL.)

← VOLVER A VOLKSWAGEN

# 26288VA1

VOLKSWAGEN FOX / SURAN / GOL TREND / NUEVO  
POLO / VOYAGE 1598cc MOTOR BAH/BJA/BLH/BPA  
- GOL 1390cc MOTOR AUD/AKK/BKR/BLM



# IMPERIAL®

UNA BUENA JUNTA

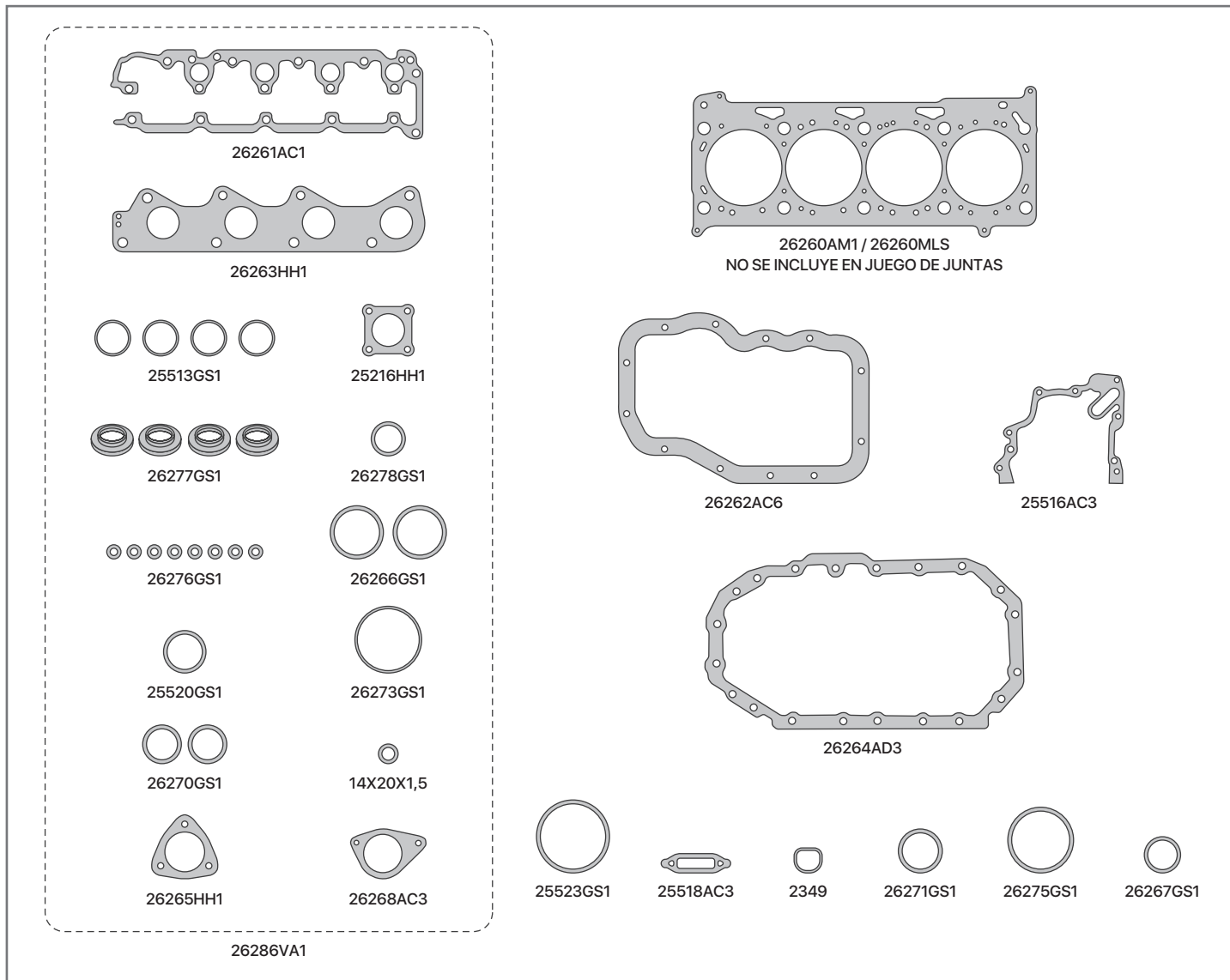

SINONIMO	Nº ORIG	DESCRIPCIÓN
26261AC1		JUNTA TAPA DE VALVULAS
26264AD3		JUNTA PARA CARTER SUPERIOR
26262AC6		JUNTA PARA CARTER
26263HH1		JUNTA PARA MULTIPLE DE ESCAPE
25216HH1		JUNTA SALIDA DE ESCAPE
26265HH1		JUNTA SALIDA DE ESCAPE GOL/FOX/SURAN/VOYAGE
26265HL1		JUNTA SALIDA DE ESCAPE GOL/FOX/SURAN/VOYAGE
25516AC3		JUNTA TAPA DE DISTRIBUCION
25518AC3		JUNTA BRIDA BOMBA DE ACEITE
25513GS1		JUEGO ORING MULTIPLE ADMISION
25520GS1		ORING 36.5x3.53 CODO TAPA DE CIL
25523GS1		ORING BOMBA DE AGUA
26266GS1		ORING TERMOSTATO
26267GS1		ORING SALIDA TERMOSTATO A BLOCK
26268AC3		JUNTA TERMOSTATO

SINONIMO	Nº ORIG	DESCRIPCIÓN
26278GS1		ORING LLENADO DE AGUA
26270GS1		ORING RETORNO RADIADOR
26271GS1		ORING CAÑO BOMBA DE AGUA
26273GS1		ORING MEZCLA ADMISION
26275GS1		ORING ASIENTO DEFLECTOR
26276GS1		ORING PICO INYECTOR
26277GS1		ORING ASIENTO INYECTOR
2349		JUNTA
14.20.1,5		ARANDELA 14x20 - COBRE
26286VA1		JGO DESM TAPA DE CIL (SIN JTA T.CIL.)
26288VA1		JUEGO DE JTA P/MOTOR (SIN JTA T.CIL.)
		<b>DEMÁS ARTICULOS RELACIONADOS AL MOTOR</b>
		<b>NO SE COLOCAN EN EL JUEGO DE JUNTAS</b>
26260AM1		JUNTA TAPA DE CILINDROS - ALMETAN
26260MLS		JUNTA TAPA DE CILINDRO - MULTILAMINA

# 26848VA1

VOLKSWAGEN BORA / GOLF / SHARAN /  
PASSAT / NEW BEETLE 1781cc 20V. TURBO -  
MOTOR AWP/AUQ/AGU/AJH/ARZ



# IMPERIAL®

UNA BUENA JUNTA

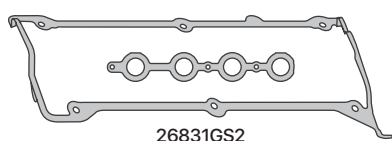

26831GS2



26833HJ4



26834AM1

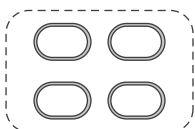

26835GS1



26836AM1



26837CE1

26846VA1

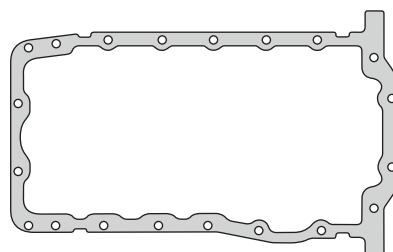

26832AC6



25219AC3



26838GS1

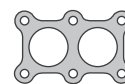

25066HH1



909GS1



905GS1



3529

SINONIMO	Nº ORIG	DESCRIPCIÓN
26831GS2		JUNTA TAPA DE VALVULAS
26832AC6		JUNTA PARA CARTER
26833HJ4		JUNTA MULTIPLE DE ESCAPE
26834AM1		JUNTA MULTIPLE DE ADMISION
26835GS1		JUEGO DE JUNTAS MULTIPLE DE ADMISION
26836AM1		JUNTA SALIDA DE ESCAPE A CATALIZADOR
26837CE1		JUNTA SALIDA DE ESCAPE A TURBO
25066HH1		JUNTA SALIDA DE ESCAPE - MOTOR AGN

SINONIMO	Nº ORIG	DESCRIPCIÓN
25219AC3		JUNTA BASE FILTRO DE ACEITE
26838GS1		JUNTA BOMBA DE ACEITE
909GS1		ORING 56,87 x 1,78
905GS1		ORING 34,59 x 2,62
3529		ORING 28,24 x 2,62
26846VA1		JUEGO DE JUNTAS DESMONTAJE TAPA DE CILINDRO (S/JTA T.CIL)
26848VA1		JUEGO DE JUNTAS PARA MOTOR (S/JTA T.CIL)

# 27048VA1

VOLKSWAGEN AMAROK TDI 1968cc 20V. -  
MOTOR CDBA/CDCA



# IMPERIAL®

UNA BUENA JUNTA

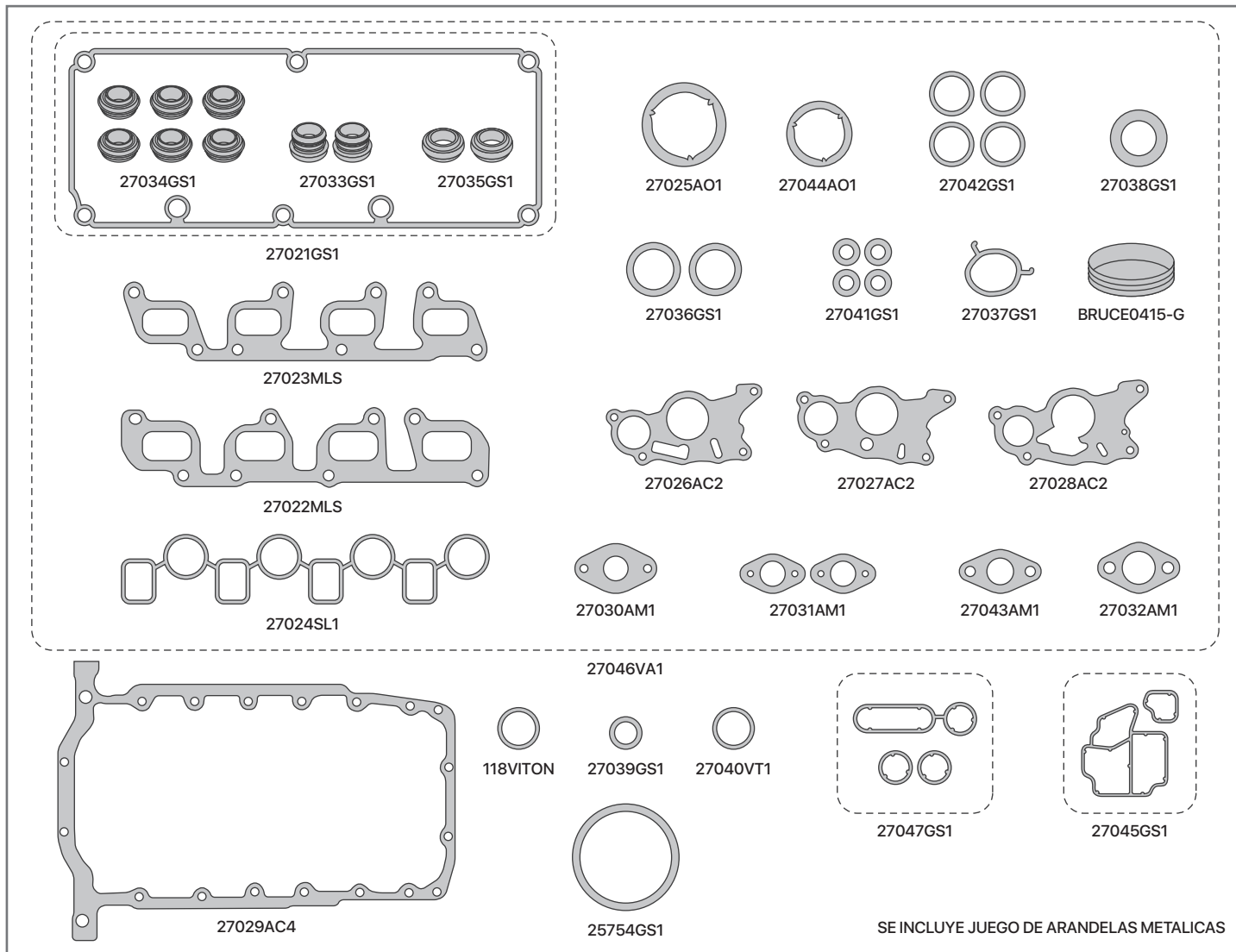

SINONIMO	Nº ORIG	DESCRIPCIÓN	SINONIMO	Nº ORIG	DESCRIPCIÓN
27021GS1		JUNTA TAPA DE VALVULA (KIT COMPLETO)	27032AM1		JUNTA VALVULA EGR A T. DE CILINDRO
27022GR1		JUNTA MULTIPLE DE ESCAPE - MOTOR CDBA	27034GS1		ARANDELA AJUSTE TAPA DE VALVULA CHICA
27022MLS		JUNTA MULTIPLE DE ESCAPE - MOTOR CDBA - MLS	27035GS1		ARANDELA AJUSTE TAPA DE VALVULA GRANDE
27023GR1		JUNTA MULTIPLE DE ESCAPE - MOTOR CDCA	27036GS1		ORING CODO DE AGUA
27023MLS		JUNTA MULTIPLE DE ESCAPE - MOTOR CDCA - MLS	27037GS1		JUNTA CODO DE AGUA BLOCK A TERMOSTATO
27024SL1		JUNTA MULTIPLE DE ADMISION	27038GS1		JUNTA TAPA CARGA DE ACEITE
27025AO1	2HO253115	JUNTA SALIDA DE ESCAPE 95mm - MOTOR CDCA	27039GS1		ORING 19.6x3.5
27044AO1	1KO253115T	JUNTA SALIDA DE ESCAPE 75mm - MOTOR CDBA	27040VT1		ORING 20x3 - VITON BBA DE ACEITE
27029AC4		JUNTA PARA CARTER	27041GS1		ORING 2,75x1,6 SISTEMA INYECCION
25754GS1		ORING BOMBA DE AGUA	27042GS1		ORING 16,1x1,6 SISTEMA INYECCION
27026AC2		JUNTA BBA DEPRESORA PIERBURG 031145100EH	27043AM1		JUNTA CAÑO EGR DE M.ESC. A T.CIL.
27027AC2		JUNTA BBA DEPRESORA PIERBURG 031145100E	27045GS1	03L 198 441	JUNTA BASE FILTRO DE ACEITE - REFRIGERADOR
27028AC2		JUNTA BBA DEPRESORA RM	27047GS1	03L 198 170	JUNTA RADIADOR DE ACEITE
27033GS1		BUJE TAPA DE VALVULA	BRUCE0415-G	03L 103 113A	JUNTA TAPON TAPA DE CILINDRO 32mm
27030AM1		JUNTA TURBO A M. DE ESCAPE	27046VA1		JUEGO DE JUNTAS DESMONTAJE TAPA DE CILINDRO (S/JTA.T.CIL)
27031AM1		JUNTA VALVULA EGR A T. DE CILINDRO	27048VA1		JUEGO DE JUNTAS PARA MOTOR (S/JTA.T.CIL)



# 27338VA1

VOLKSWAGEN SURAN / SURAN CROSS /  
 SAVEIRO / FOX / VIRTUS / POLO 1598cc 16V.  
 MSI - MOTOR CNXA-CWSA



# IMPERIAL®

UNA BUENA JUNTA

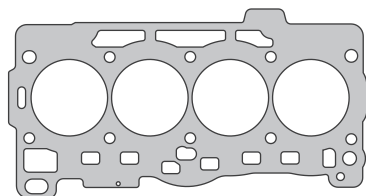

27320AM1

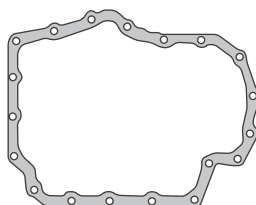

27331AC3

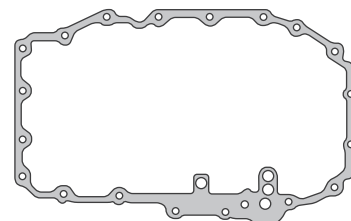

27332AC3

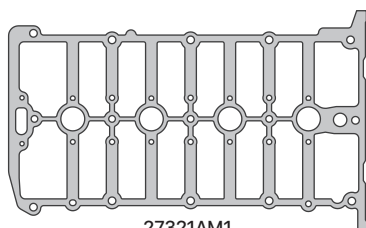

27321AM1

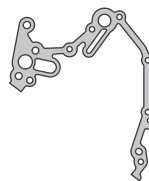

27326AC3



27327GS1



27323GS1

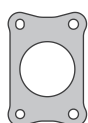

27324AM1



27322GS1

27322GS1



27325GS1



25224GS1



26273GS1



2140GS1



2431GS1



26276GS1



27330GS1

27336VA1

SINONIMO	NCRG	DESCRIPCIÓN
27321AM1	04E103483N	JUNTA TAPA DE VALVULAS
27331AC3		JUNTA PARA CARTER INFERIOR
27332AC3		JUNTA PARA CARTER SUPERIOR
27322SL1	04C129717C	JUEGO ORING MULTIPLE ADMISION
27328SL1	04C129717D	ORING CHICO MULTIPLE ADMISION
27324AM1	04E253039D	JUNTA SALIDA DE ESCAPE
27326AC3	04C103161E	JUNTA TAPA DE DISTRIBUCION
27323GS1	04E121119Q	JUNTA CUERPO BOMBA DE AGUA
27327GS1	04E121119P	JUNTA BASE BOMBA DE AGUA
27325GS1	04E121119R	JUNTA TERMOSTATO
26276GS1	07C906149V	ORING INYECTOR - 7,5x3,5

SINONIMO	NCRG	DESCRIPCIÓN
27330GS1	06A906149B	ORING INYECTOR - 8,3x3
26273GS1	03C133073D	ORING MEZCLA ADMISION
2140GS1	N 90467301	ORING ARBOL DE LEVA - 34x3
2431GS1	036906149D	ORING SENSOR PRESION MULTIPLE ADMISION - 7,6x2,6
25224GS1		ORING 42x3,5
27336VA1		JGO DESMONTAJE T.CIL. (SIN JTA T.CIL.)
27338VA1		JGO DE JTAS P/MOTOR (SIN JUNTA T.CIL.)
		<b>DEMÁS ARTICULOS RELACIONADOS AL MOTOR</b>
		<b>NO SE COLOCAN EN EL JUEGO DE JUNTAS</b>
27320AM1	04E103383BE	JUNTA TAPA DE CILINDROS



BEDFORD

CUMMINS

DEUTZ

FIAT  
SOMECA TRACTOR

FIAT  
IVECO CAMION

HANOMAG

JOHN DEERE

MERCEDES BENZ

MWM

PERKINS  
MASSEY FERGUSON

SCANIA

ZANELLO

[← VOLVER A INDICE](#)

# | Bedford

**90AM1**

BEDFORD 300D 4927cc -  
1961/66

**153HH1**

CHEVROLET 350D 5755cc -  
1971/79

[← VOLVER A LINEA PESADA](#)

# 90AM1

BEDFORD 300D 4927cc - 1961/66



# IMPERIAL®

UNA BUENA JUNTA

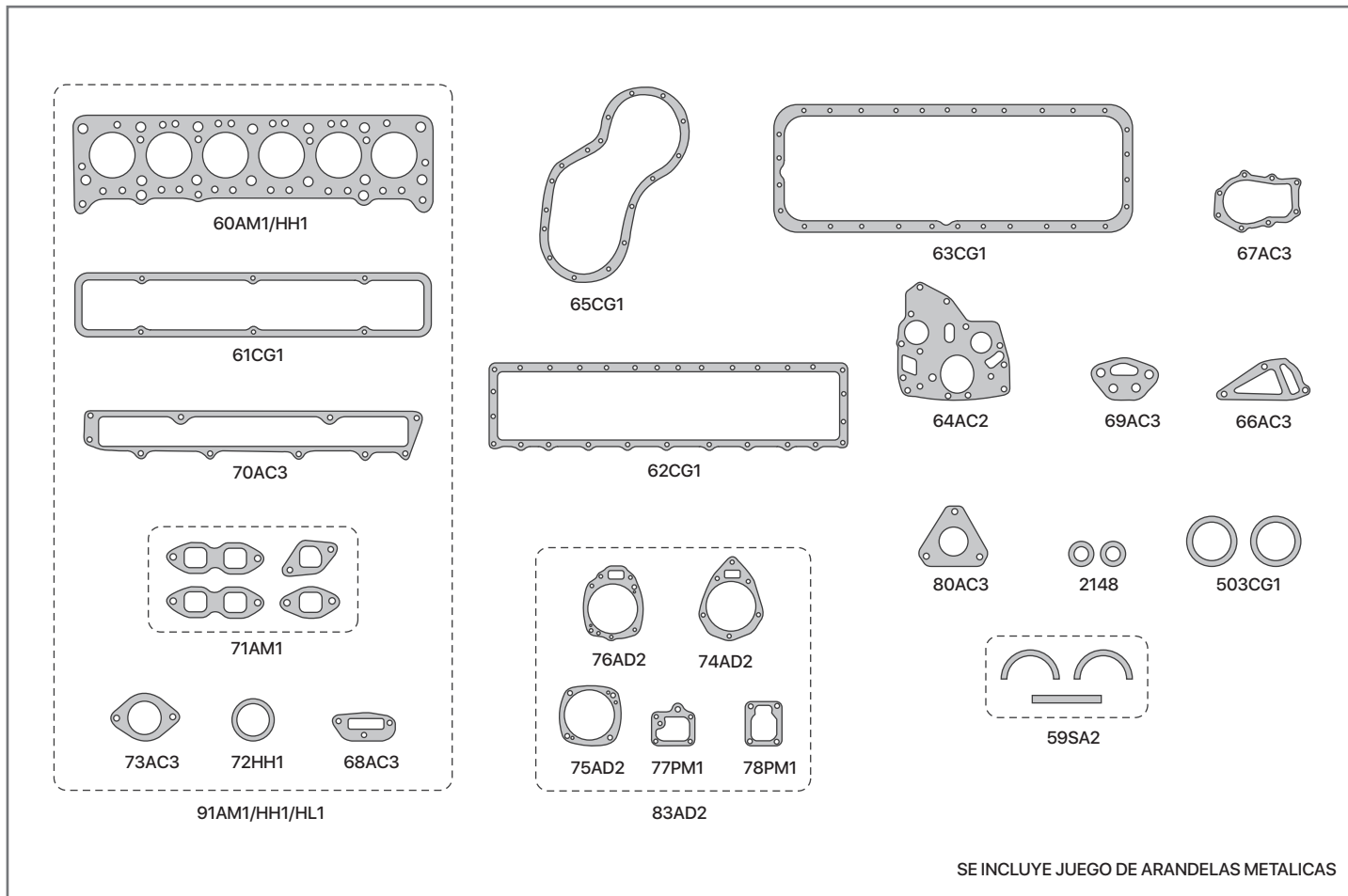

SE INCLUYE JUEGO DE ARANDELAS METALICAS

SINONIMO	Nº ORIG	DESCRIPCIÓN
60AM1		JUNTA TAPA DE CILINDROS - ALMETAN
60HH1		JUNTA TAPA DE CILINDROS - CHAPA /BEATER/CHAPA
61CG1		JUNTA TAPA DE VALVULAS
62CG1		JUNTA TAPA DE BOTADORES
63CG1		JUNTA PARA CARTER
70AC3		JUNTA MULTIPLE DE ADMISION
70AD3		JUNTA MULTIPLE DE ADMISION
71AM2		JUEGO DE JUNTAS MULTIPLE DE ESCAPE
72HH1		JUNTA SALIDA DE ESCAPE
64AC2		JUNTA PLACA DE DISTRIBUCION
65AC6		JUNTA TAPA DE DISTRIBUCION - LIBRE DE AMIANTO COMPRIMIDO
65CG1		JUNTA TAPA DE DISTRIBUCION - CORCHO Y GOMA
66AC3		JUNTA BASE BOMBA DE AGUA - LIBRE DE AMIANTO COMPRIMIDO
66AD3		JUNTA BASE BOMBA DE AGUA - ADAMITE
67AC3		JUNTA CUERPO BOMBA DE AGUA - LIBRE DE AMIANTO COMPRIMIDO
67AD3		JUNTA CUERPO BOMBA DE AGUA - ADAMITE
68AC3		JUNTA BASE TERMOSTATO
73AC3		JUNTA TAPA TERMOSTATO
69AC3		JUNTA BASE FILTRO DE ACEITE
80AC3		JUNTA BOMBA INYECTORA

SINONIMO	Nº ORIG	DESCRIPCIÓN
74AD2		JUNTA MANDO BOMBA DE VACIO
74PM1		JUNTA MANDO BOMBA DE VACIO
75AD2		JUNTA TAPA TRASERA BOMBA DE VACIO
75PM1		JUNTA TAPA TRASERA BOMBA DE VACIO
76AD2		JUNTA PLACA BOMBA DE VACIO
76PM1		JUNTA PLACA BOMBA DE VACIO
77PM1		JUNTA PLACA TAPA SUPERIOR BOMBA DE VACIO
78PM1		JUNTA CUERPO VÁLVULA BOMBA DE VACÍO
83AD2		JUEGO DE JUNTAS BOMBA DE VACIO
2148		TUBO PASO DE ACEITE
503CG1		JUNTA FILTRO DE ACEITE
91AM1		JUEGO DE JUNTAS PARA DESMONTAJE T.CIL (C/JTA ALMETAN)
91HH1		JUEGO DE JUNTAS PARA DESMONTAJE T.CIL (C/JTA CHA/B/CHA)
92VA1		JUEGO DE JUNTAS PARA MOTOR (S/ JTA T.CIL)
90AM1		JUEGO DE JUNTAS PARA MOTOR COMPLETO (C/JTA ALMETAN)
90HH1		JUEGO DE JUNTAS PARA MOTOR COMPLETO (C/JTA CHA/B/CHA)
		<b>DEMÁS ARTICULOS RELACIONADOS AL MOTOR</b>
		<b>NO SE COLOCAN EN EL JUEGO DE JUNTAS</b>
59SA2		JUEGO EMPAQUETADURAS DE BANCADA

# 153HH1

CHEVROLET 350D 5755cc - 1971/79SE



# IMPERIAL®

UNA BUENA JUNTA

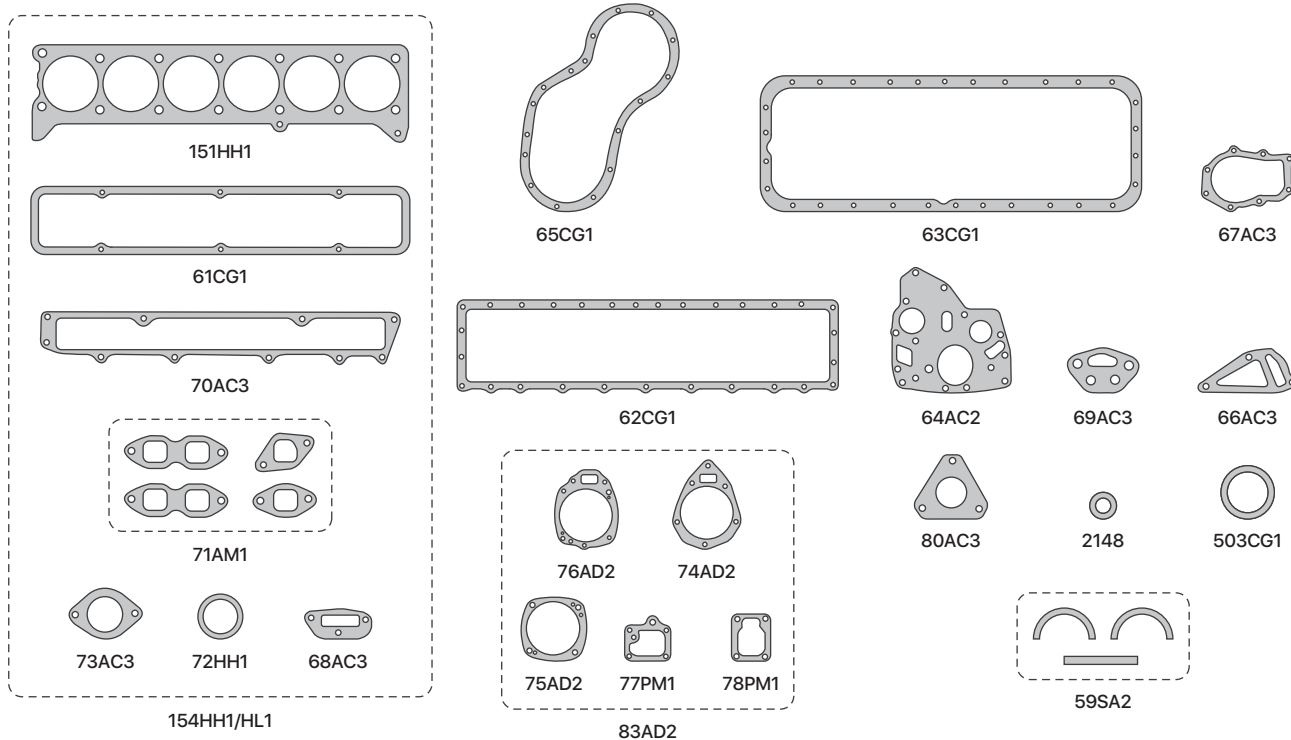

SE INCLUYE JUEGO DE ARANDELAS METALICAS

SINONIMO	Nº ORIG	DESCRIPCIÓN	SINONIMO	Nº ORIG	DESCRIPCIÓN
151HH1		JUNTA TAPA DE CILINDROS - CHAPA/BEATER/CHAPA	80AC3		JUNTA BOMBA INYECTORA
61CG1		JUNTA TAPA DE VALVULAS	74AD2		JUNTA MANDO BOMBA DE VACIO
62CG1		JUNTA TAPA DE BOTADORES	74PM1		JUNTA MANDO BOMBA DE VACIO
63CG1		JUNTA PARA CARTER	75AD2		JUNTA TAPA TRASERA BOMBA DE VACIO
70AC3		JUNTA MULTIPLE DE ADMISION	75PM1		JUNTA TAPA TRASERA BOMBA DE VACIO
70AD3		JUNTA MULTIPLE DE ADMISION	76AD2		JUNTA PLACA BOMBA DE VACIO
71AM2		JUEGO DE JUNTAS MULTIPLE DE ESCAPE	76PM1		JUNTA PLACA BOMBA DE VACIO
72HH1		JUNTA SALIDA DE ESCAPE	77PM1		JUNTA PLACA TAPA SUPERIOR BOMBA DE VACIO
64AC2		JUNTA PLACA DE DISTRIBUCION	78PM1		JUNTA CUERPO VÁLVULA BOMBA DE VACÍO
65AC6		JUNTA TAPA DE DISTRIBUCION - LIBRE DE AMIANTO COMPRIMIDO	83AD2		JUEGO DE JUNTAS BOMBA DE VACIO
65CG1		JUNTA TAPA DE DISTRIBUCION - CORCHO Y GOMA	2148		TUBO PASO DE ACEITE
66AC3		JUNTA BASE BOMBA DE AGUA - LIBRE DE AMIANTO COMPRIMIDO	154HH1		JUEGO DE JUNTAS PARA DESMONTAJE T.CIL (C/JTA CHA/B/CHA)
66AD3		JUNTA BASE BOMBA DE AGUA - ADAMITE	92VA1		JUEGO DE JUNTAS PARA MOTOR (S/ JTA T.CIL)
67AC3		JUNTA CUERPO BOMBA DE AGUA - LIBRE DE AMIANTO COMPRIMIDO	153HH1		JUEGO DE JUNTAS PARA MOTOR COMPLETO (C/JTA CHA/B/CHA)
67AD3		JUNTA CUERPO BOMBA DE AGUA - ADAMITE			<b>DEMÁS ARTICULOS RELACIONADOS AL MOTOR</b>
68AC3		JUNTA BASE TERMOSTATO			<b>NO SE COLOCAN EN EL JUEGO DE JUNTAS</b>
73AC3		JUNTA TAPA TERMOSTATO	59SA2		JUEGO EMPAQUETADURAS DE BANCADA
69AC3		JUNTA BASE FILTRO DE ACEITE			

# Cummins

**449VA1 SUPERIOR** CUMMINS 4 CILINDROS SERIE B  
3900 CC - MOTOR 4B - 4BT -  
4BTA

**450VA1 INFERIOR** CUMMINS 4 CILINDROS SERIE B  
3900 CC - MOTOR 4B - 4BT -  
4BTA

**25358VA1 SUPERIOR** CUMMINS 6 CILINDROS SERIE B  
5900 CC - MOTOR 6B - 6BT -  
6BTA

**25359VA1 INFERIOR** CUMMINS 6 CILINDROS SERIE B  
5900 CC - MOTOR 6B - 6BT -  
6BTA

**25388VA1 25400VA1 SUPERIOR** CUMMINS 6 CILINDROS SERIE C  
8300 CC - MOTOR 6C - 6CT -  
6CTA

**25389VA1 INFERIOR** CUMMINS 6 CILINDROS SERIE C  
8300 CC - MOTOR 6C - 6CT -  
6CTA

**26798VA1 SUPERIOR** CUMMINS ISBe 4 CIL. 3900 CC  
ELECTRONICO APLICACIÓN  
AGRALE 6500 - 7800 / FORD  
915e - 1715e / VW 9-150 - 10-  
150

**26799VA1 INFERIOR** CUMMINS ISBe 4 CIL. 3900 CC  
ELECTRONICO APLICACIÓN  
AGRALE 6500 - 7800 / FORD  
915e - 1715e / VW 9-150 - 10-  
150

**26808VA1 SUPERIOR** CUMMINS ISBe 6 CIL. 5900 CC  
ELECTRONICO APLICACIÓN  
FORD 1722e - VW 17-250

**26809VA1 INFERIOR** CUMMINS ISBe 6 CIL. 5900 CC  
ELECTRONICO APLICACIÓN  
FORD 1722e / VW 17-250v

**26919VA1 INFERIOR** CUMMINS ISCe 6 CIL 8300 CC  
ELECTRONICO APLICACIÓN  
FORD 1932e / 2632e - VW 19-  
320 / 25-320 / 31-320 / 18-  
320BUS

[← VOLVER A LINEA PESADA](#)

# 449VA - SUPERIOR

CUMMINS 4 CILINDROS SERIE B 3900 CC -  
MOTOR 4B - 4BT - 4BTA



# IMPERIAL®

UNA BUENA JUNTA

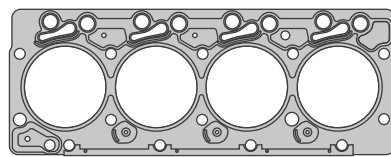

440OR1 (NO SE INCLUYE EN JUEGO)



25381AO1

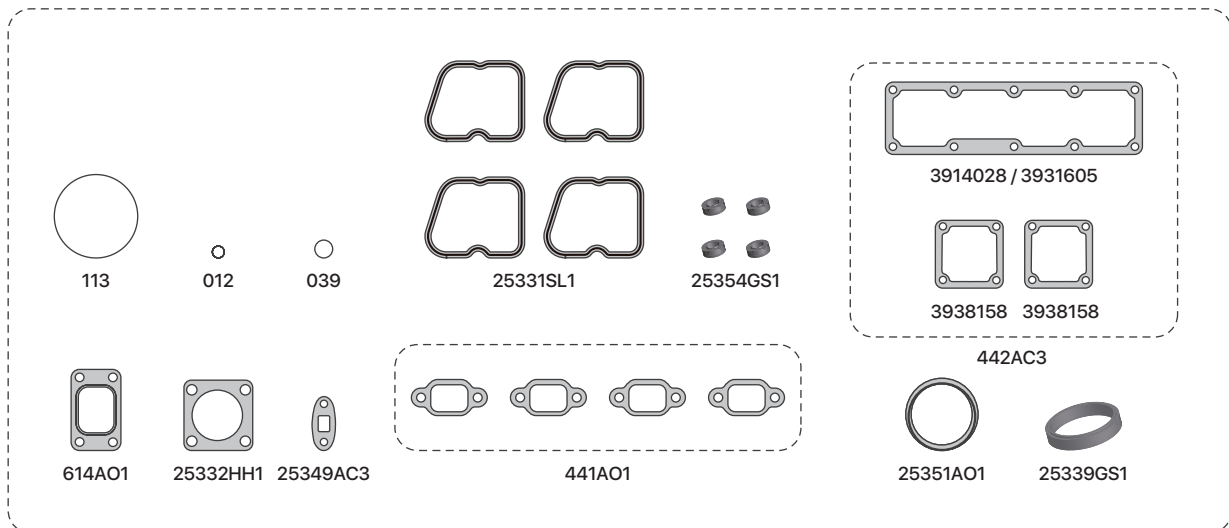

SE INCLUYE JUEGO DE ARANDELAS

SINONIMO	Nº ORIG	DESCRIPCIÓN	SINONIMO	Nº ORIG	DESCRIPCIÓN
440OR1	3921393	JUNTA TAPA DE CILINDRO (ORIGINAL)	25332HH1	3912220	JUNTA TURBO
25331GS1	3902666	JUNTA TAPA DE VÁLV. (INCLUYE CAP. AJUSTE T.V.)	25354GS1	3935449	CAPUCHÓN AJUSTE TAPA DE VÁLVULA
25331SL1	3902666	JUNTA TAPA DE VÁLV. (INCLUYE CAP. AJUSTE T.V.)	25381AO1	3352494	JUNTA TURBO A SALIDA DE ESCAPE (ANILLO)
441AO1	3927154	JUNTA MÚLTIPLE DE ESCAPE	614AO1		JUNTA SALIDA TURBO
442AC3	33914028/3931605	JUNTA MÚLTIPLE DE ADMISIÓN	012		ORING 9.25 x 1.78
25339GS1	3920020/3923331	TUBO TERMOSTATO	039		ORING 69.57 x 1.78
25349AC3	3931350	JUNTA DRENAJE ACEITE TURBO	113		ORING 13.94 x 2.62
25351AO1	3354864	JUNTA TURBO A SALIDA DE ESCAPE (ANILLO)	449VA1		JUEGO DE JUNTAS SUP. (S/JUNTA TAPA CILINDRO)
25332AO1	3912220	JUNTA TURBO			

# 450VA1 - INFERIOR

CUMMINS 4 CILINDROS SERIE B  
3900 CC - MOTOR 4B - 4BT - 4BTA



# IMPERIAL®

UNA BUENA JUNTA

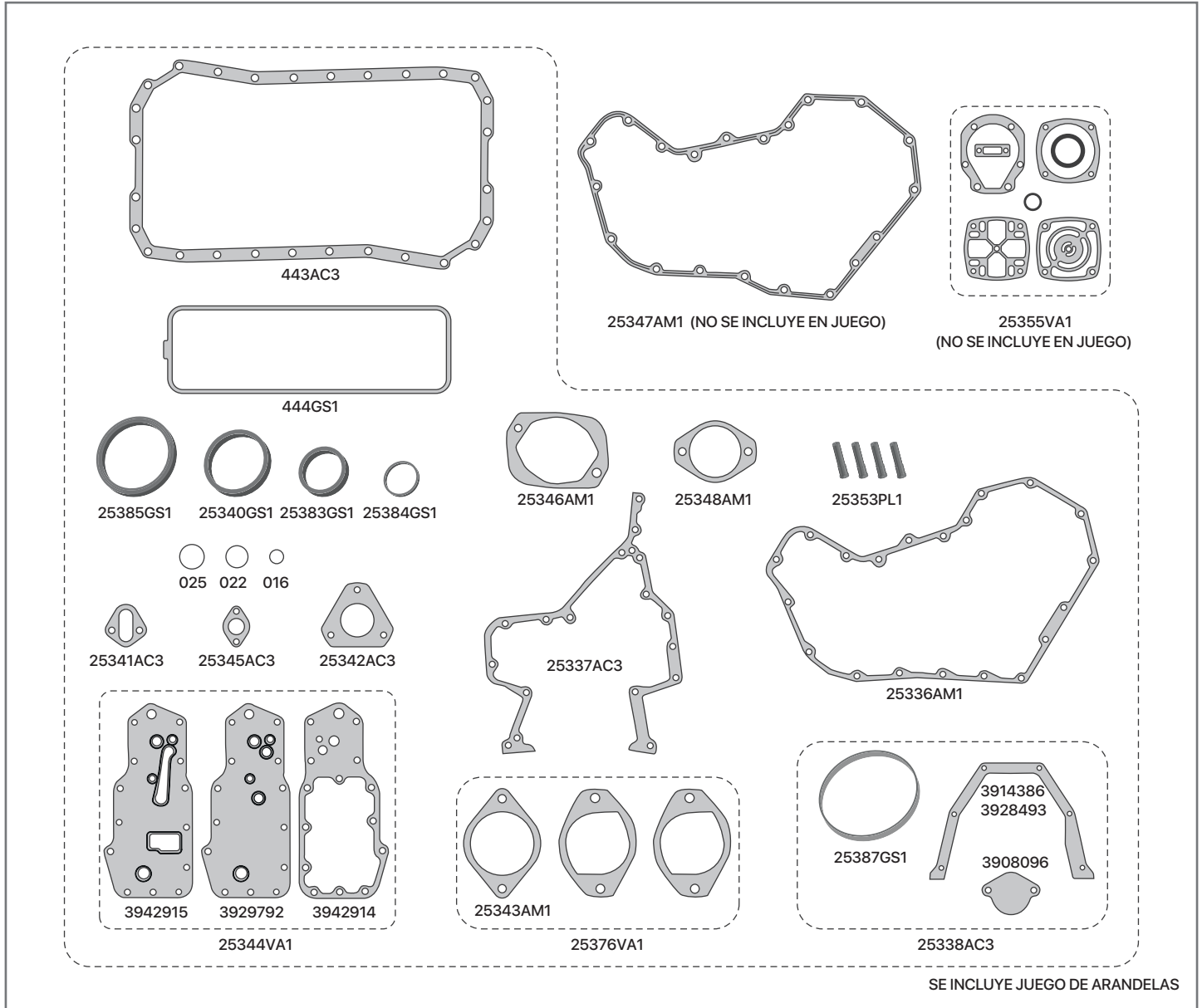

SINONIMO	Nº ORIG	DESCRIPCIÓN
444GS1	3914028/3931605	JUNTA TAPA DE BOTADORES
443AC3	3912018	JUNTA DE CÁRTER
443AC6		JUNTA DE CÁRTER 1,5MM
25336AM1	3914385	JUNTA TAPA DE DISTRIB. (BOMBA ROTATIVA)
25337AC3	3931351	JUNTA PLACA DE DISTRIBUCIÓN
25338AC3		JUNTA BANCADA TRASERA
25340GS1	3906698	ORING BOMBA DE AGUA
25341AC3	3914304	JUNTA BOMBA DE COMBUSTIBLE
25342AC3	3914389	JUNTA BASE BOMBA INYECTORA
25343AM1	3008400	JUNTA BASE COMPRESOR
25344VA1		JUEGO JUNTA ENFRIADOR DE ACEITE
25345AC3	3914383/3931349	JUNTA TUBO SUCCIÓN ACEITE
25346AM1	3913287	JUNTA BASE COMPRESOR

SINONIMO	Nº ORIG	DESCRIPCIÓN
25347AM1	3918673	JUNTA TAPA DE DISTRIBUCIÓN (BOMBA LINEAL)
25348AM1	154916	JUNTA BOMBA HIDRÁULICA
25353PL1	3937214	TUBO INYECTOR ACEITE PISTÓN
25376VA1		JUEGO JUNTA MANDO BOMBA HIDRÁULICA
25383GS1	3906697	ORING SALIDA DE AGUA
25384GS1	3910530	ORING SALIDA DE AGUA COMPRESOR
25385GS1	3903475	ORING TAPA DELANTERA DISTRIBUCIÓN
25387GS1	3912473	ORING TAPA TRASERA
		JUNTA BRIDA
016		ORING 15.60 x 1.78
022		ORING 25.12 x 1.78
025		ORING 29.87 x 1.78
450VA1		JUEGO DE JUNTAS INFERIOR



# 25358VA1 - SUPERIOR

CUMMINS 6 CILINDROS SERIE B  
5900 CC - MOTOR 6B - 6BT - 6BTA



# IMPERIAL®

UNA BUENA JUNTA

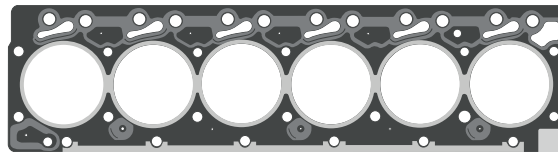

253300R1 (NO SE INCLUYE EN JUEGO)

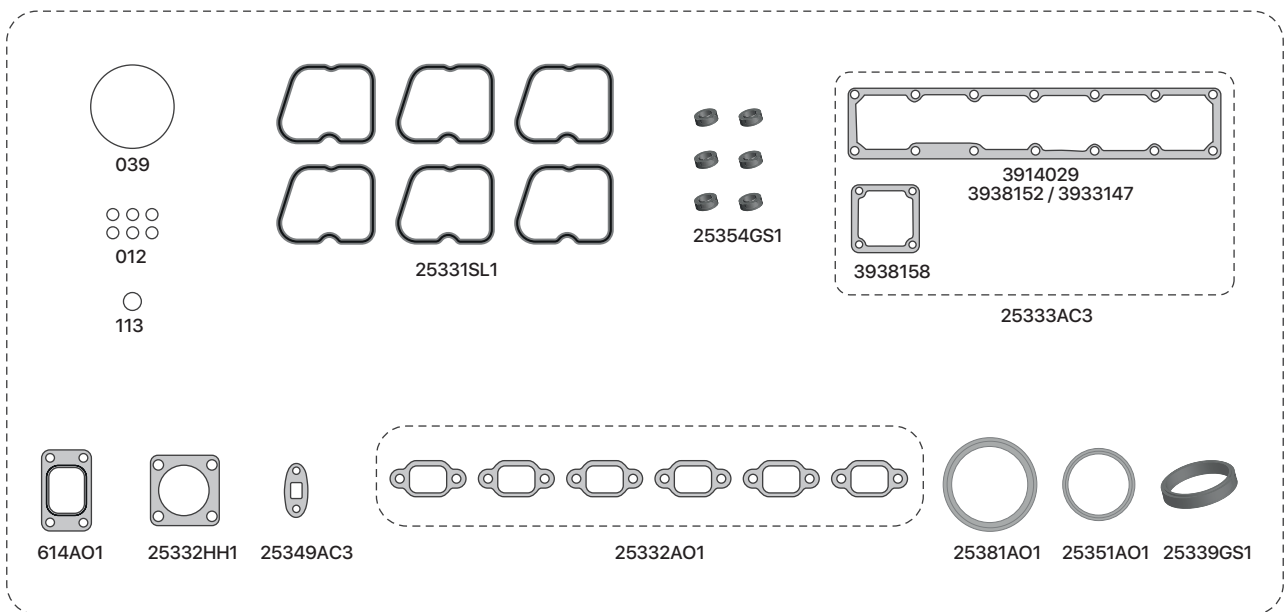

SE INCLUYE JUEGO DE ARANDELAS

SINONIMO	Nº ORIG	DESCRIPCIÓN	SINONIMO	Nº ORIG	DESCRIPCIÓN
253300R1	3282805/3921394/3283570	JUNTA TAPA DE CILINDRO (ORIGINAL)	25332HH1	3912220	JUNTA TURBO
25331GS1	3902666	JUNTA TAPA DE VÁLV. (INCLUYE CAP. AJUSTE T.V.)	25354GS1	3935449	CAPUCHÓN AJUSTE TAPA DE VÁLVULA
25331SL1	3902666	JUNTA TAPA DE VÁLV. (INCLUYE CAP. AJUSTE T.V.)	25381AO1	3352494	JUNTA TURBO A SALIDA DE ESCAPE (ANILLO)
25332AO1	3927154	JUNTA MÚLTIPLE DE ESCAPE	614AO1		JUNTA SALIDA TURBO
25333AC3	3914029	JUNTA MÚLTIPLE DE ADMISIÓN	012		ORING 9.25 x 1.78
25339GS1	3920020/3923331	TUBO TERMOSTATO	039		ORING 69.57 x 1.78
25349AC3	3931350	JUNTA DRENAJE ACEITE TRUBO	113		ORING 13.94 x 2.62
25351AO1	3354864	JUNTA TURBO A SALIDA DE ESCAPE (ANILLO)	25358VA1		JUEGO DE JUNTAS SUP. (S/JUNTA TAPA CILINDRO)
25332AO1	3912220	JUNTA TURBO			



# 25359VA1 - INFERIOR

CUMMINS 6 CILINDROS SERIE B  
5900 CC - MOTOR 6B - 6BT - 6BTA



# IMPERIAL®

UNA BUENA JUNTA

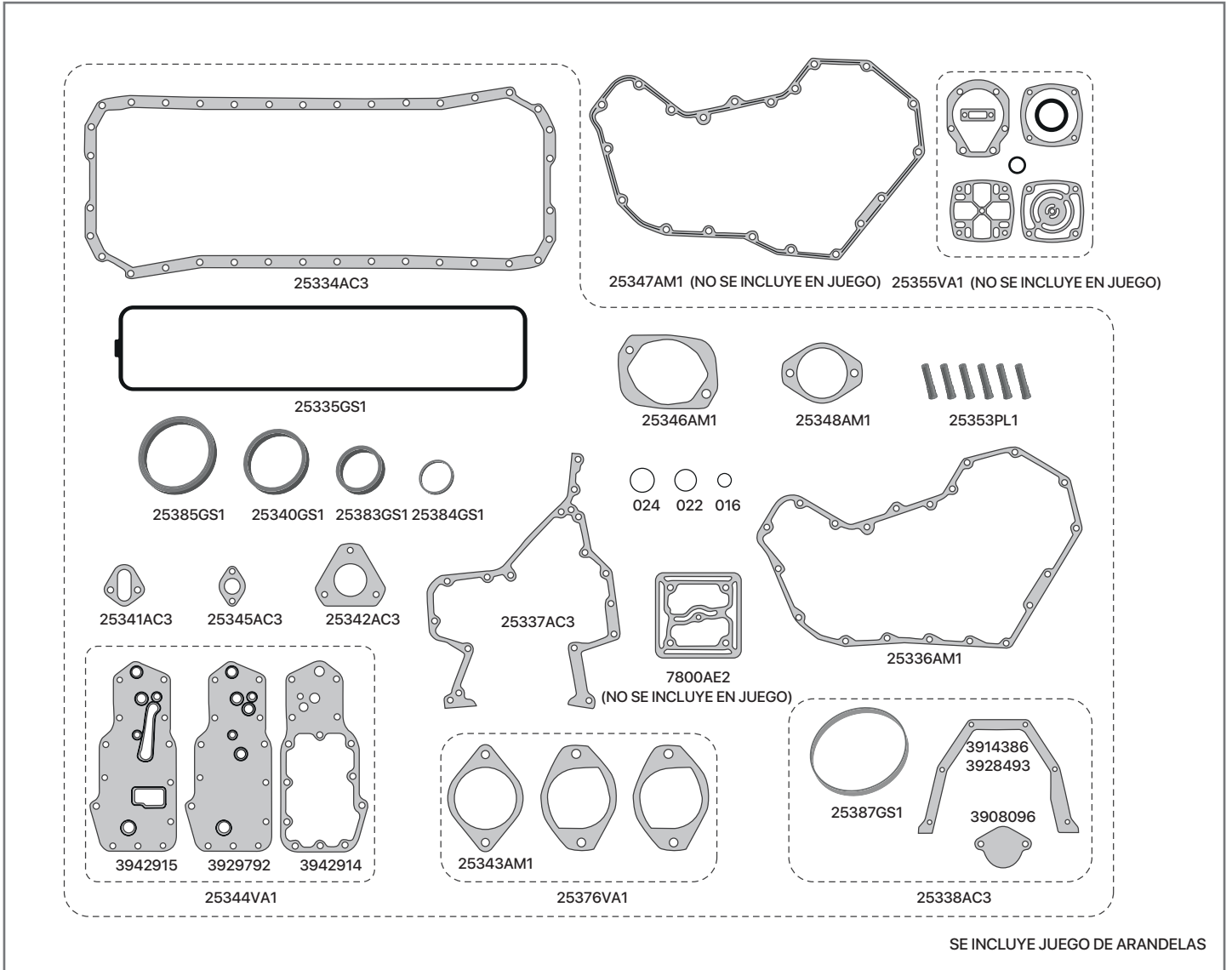

SINONIMO	Nº ORIG	DESCRIPCIÓN
25335GS1	3284623	JUNTA TAPA DE BOTADORES
25334AC3	3911536/3937072/3931346	JUNTA DE CÁRTER
25334AC6		JUNTA DE CÁRTER 1,5MM
25336AM1	3914385	JUNTA TAPA DE DISTRIB. (BOMBA ROTATIVA)
25337AC3	3931351	JUNTA PLACA DE DISTRIBUCIÓN
25338AC3		JUNTA BANCADA TRASERA
25340GS1	3906698	ORING BOMBA DE AGUA
25341AC3	3914304	JUNTA BOMBA DE COMBUSTIBLE
25342AC3	3914389	JUNTA BASE BOMBA INYECTORA
25343AM1	3008400	JUNTA BASE COMPRESOR
25344VA1		JUEGO JUNTA ENFRIADOR DE ACEITE
25345AC3	3914383/3931349	JUNTA TUBO SUCCIÓN ACEITE
25346AM1	3913287	JUNTA BASE COMPRESOR
25347AM1	3918673	JUNTA TAPA DE DISTRIBUCIÓN (BOMBA LINEAL)
25348AM1	154916	JUNTA BOMBA HIDRÁULICA

SINONIMO	Nº ORIG	DESCRIPCIÓN
25353PL1	3937214	TUBO INYECTOR ACEITE PISTÓN
25376VA1		JUEGO JUNTA MANDO BOMBA HIDRÁULICA
25383GS1	3906697	ORING SALIDA DE AGUA
25384GS1	3910530	ORING SALIDA DE AGUA COMPRESOR
25385GS1	3903475	ORING TAPA DELANTERA DISTRIBUCIÓN
25387GS1	3912473	ORING TAPA TRASERA
016		ORING 15.60 x 1.78
022		ORING 25.12 x 1.78
024		ORING 29.87 x 1.78
25359VA1		JUEGO DE JUNTAS INFERIOR
		<b>DEMÁS ARTICULOS RELACIONADOS AL MOTOR</b>
		<b>NO SE COLOCAN EN EL JUEGO DE JUNTAS</b>
7800AE2	895471	JUNTA ENTRETAPAS SUPERIOR COMPRESOR WABCO 85mm
		APLICACION FORD CARGO

# 25388VA1 - 25400VA1 SUPERIOR

CUMMINS 6 CILINDROS SERIE C  
8300 CC - MOTOR 6C - 6CT - 6CTA



# IMPERIAL®

UNA BUENA JUNTA

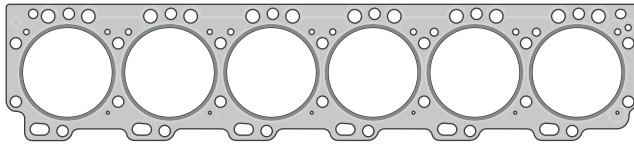

25360AM1 (NO SE INCLUYE EN JUEGO)

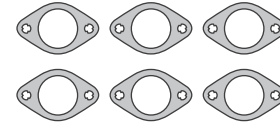

3932063

25362MLS (SE INCLUYE EN JUEGO 25400VA1)

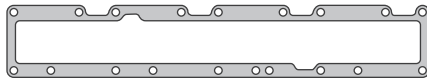

25363AC3

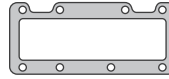

25373AC3

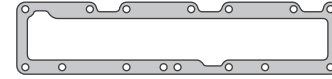

25365AC3

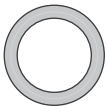

25372AO1



25381AO1



25380AO1



25379AC3



25378AC3



25377PL1



25361SL1



25369AC3



039



120



012

116

115

113



26390AC3



26391AC3



25382CE1 3914708

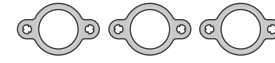

3929012

25362AO1 (SE INCLUYE EN JUEGO 25388VA1)

SE INCLUYE JUEGO DE ARANDELAS

SINONIMO	Nº ORIG	DESCRIPCIÓN	SINONIMO	Nº ORIG	DESCRIPCIÓN
25360AM1	33932867/3931019	JUNTA TAPA DE CILINDRO	25381AO1	3352494	JUNTA TURBO A SALIDA DE ESCAPE (ANILLO)
25361SL1	3905449	JUNTA TAPA DE VÁLVULA	25382CE1		TRABA TUERCA MÚLTIPLE DE ESCAPE (x 12 UNID.)
25362AO1	3929012	JUNTA MÚLTIPLE DE ESCAPE	26390AC3	3913027	JUNTA SUPERIOR CARCAZA TERMOSTATO
25362MLS	3932063	JUNTA MÚLTIPLE DE ESCAPE (MULTI LÁMINA)	26391AC3	3913025	JUNTA INFERIOR CARCAZA TERMOSTATO
25363AC3	3914311	JUNTA MÚLTIPLE DE ADMISIÓN (APL. AGRÍCOLA)	012		ORING 9.25x1.78
25365AC3	3922440	JUNTA MÚLTIPLE DE ADMISIÓN (APL. VEHICULAR)	039		ORING 69.57x1.78
25369AC3	3914310	JUNTA TERMOSTATO	113		ORING 13.94x2.62
25372AO1	3352493	JUNTA TURBO A SALIDA DE ESCAPE (ANILLO)	115		ORING 17.12x2.62
25373AC3	3354398	JUNTA CODO MÚLTIPLE ADMISIÓN	116		ORING 18.72x2.62
25377PL1	3909886	TUBO INYECTOR (GUARDAPOLVO)	120		ORING 25.07x2.62
25378AC3	3914388	JUNTA DRENAJE ACEITE TURBO	25388VA1		JUEGO DE JUNTAS SUPERIOR
25379AC3	3060912/3918779	JUNTA CONEXIÓN SALIDA DE AGUA	25400VA1		JUEGO DE JUNTAS SUPERIOR (CON M. ESCAPE MULTILAMINA)
25380AO1	3911941	JUNTA TURBO A MÚLTIPLE DE ESCAPE			

# 25389VA1 - INFERIOR

CUMMINS 6 CILINDROS SERIE C  
8300 CC - MOTOR 6C - 6CT - 6CTA



# IMPERIAL®

UNA BUENA JUNTA

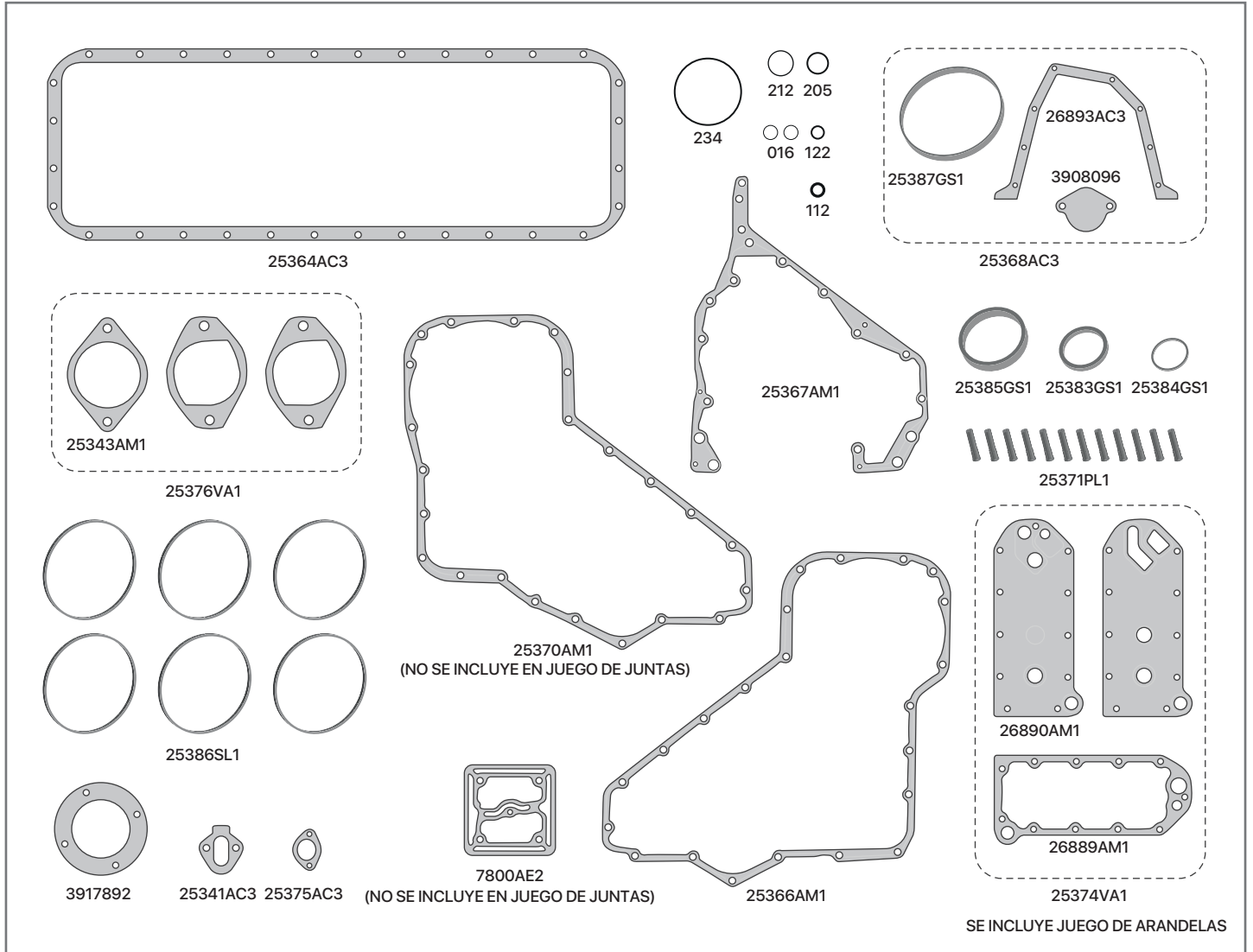

SINONIMO	Nº ORIG	DESCRIPCIÓN
25341AC3	3914304	JUNTA BOMBA DE COMBUSTIBLE
25364AC3	3934044/3914017	JUNTA DE CÁRTER
25364AC6		JUNTA DE CÁRTER 1,5MM
25366AM1	3916193/3917780	JUNTA TAPA DE DISTRIBUCIÓN
25367AM1	3929253	JUNTA PLACA DE DISTRIBUCIÓN
25368AC3		JUEGO DE JUNTA PORTARETÉN BANCADA TRASERA
25370AM1	3917779	JUNTA TAPA DE DISTRIBUCIÓN - BOMBA LINEAL
25371PL1	3928031	TUBO INYECTOR ACEITE PISTÓN
25343AM1	3008400	JUNTA BASE COMPRESOR
25374VA1		JUEGO DE JUNTA ENFRIADOR DE ACEITE
25375AC3	3914302	JUNTA TUBO SUCCIÓN ACEITE
25376VA1		JUEGO JUNTA MANDO BOMBA HIDRÁULICA
25385GS1	3903475	ORING TAPA DELANTERA DISTRIBUCIÓN
25386SL1	3907170	ANILLO DE CAMISA
25387GS1	3912473	ORING TAPA TRASERA
25383GS1	3906697	ORING SALIDA DE AGUA

SINONIMO	Nº ORIG	DESCRIPCIÓN
25384GS1	3910530	ORING SALIDA DE AGUA COMPRESOR
016		ORING 15.60x1.78
112		ORING 12.37x2.62
122		ORING 28.24x2.62
205		ORING 10.69x3.53
212		ORING 21.82x3.53
234		ORING 75.79x3.531
26889AM1	3918334	JUNTA ENFRIADOR DE ACEITE
26890AM1	3918332	JUNTA PLACA ENFRIADOR DE ACEITE
26893AC3	3939353	JUNTA BANCADA TRASERA
25389VA1		JUEGO DE JUNTAS INFERIOR
		<b>DEMÁS ARTICULOS RELACIONADOS AL MOTOR</b>
		<b>NO SE COLOCAN EN EL JUEGO DE JUNTAS</b>
7800AE2	895471	JUNTA ENTRETAPAS SUPERIOR COMPRESOR WABCO 85mm
		APLICACION FORD CARGO

# 26798VA1 - SUPERIOR

CUMMINS ISBe 4 CIL. 3900 CC ELECTRONICO  
 APLICACIÓN AGRALE 6500 - 7800 / FORD  
 915e - 1715e / VW 9-150 - 10-150



# IMPERIAL®

UNA BUENA JUNTA

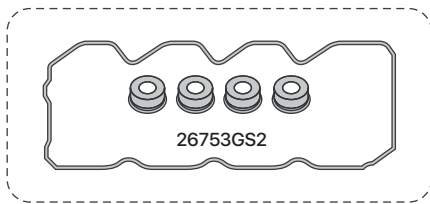

26751GS1

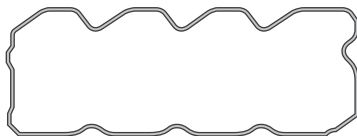

26752GS1

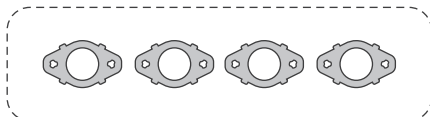

26755MLS



26763AO1



26762AC3



26764GS1



26765GS1



26766VT1



26767GS1



26768SL1



26769VT1



26770VT1



26771VT1



26772VT1



26773VT1



26774VT1



26775VT1



26776VT1



26777VT1



26778VT1

SE INCLUYE JUEGO DE ARANDELAS

SINONIMO	Nº ORIG	DESCRIPCIÓN	SINONIMO	Nº ORIG	DESCRIPCIÓN
26751GS1	4899228	JUNTA TAPA DE VALVULA SUPERIOR	26769VT1		ORING 25,07x2,62mm
26752GS1	4899230	JUNTA TAPA DE VALVULA INFERIOR	26770VT1	3865398	ORING 23,47x2,62mm
26753GS2		ARANDELA AJUSTE TAPA DE VALVULA	26771VT1		ORING 17,12x2,62mm
26755MLS	5266422/3955339	JGO DE JTAS MULTIPLE ESCAPE-LAMINADA	26772VT1		ORING 17,17x1,78mm
26755GR1	2830444	JGO DE JTAS MULTIPLE ESCAPE-GRAFITO	26773VT1	3678603	ORING 9,4x2,4mm
26762AC3	4891288	JUNTA DRENAJE ACEITE TURBO	26774VT1	4890926	ORING INYECTOR 21.1x3mm
26763AO1	3932475	JUNTA BASE TURBO A M. ESCAPE	26775VT1	4890929	ORING INYECTOR 11.1x3mm
26764GS1	3942454	ORING TERMOSTATO	26776VT1	4898439	ORING 20,29x2,62mm
26765GS1		ORING 105x111x3,36mm	26777VT1	4894095	ORING 8x2,5mm
26766VT1		ORING 9,25x1,78mm	26778VT1	4898372	ORING 13x2,6mm
26767GS1	4895461	JUNTA LLENADO ACEITE	26798VA1	4089780	JUEGO DE JUNTAS SUPERIOR SIN JTA T.C.
26768SL1	3066211	ORING 82,22x2,62			

# 26799VA1 - INFERIOR

CUMMINS ISBe 4 CIL. 3900 CC ELECTRONICO  
 APLICACIÓN AGRALE 6500 - 7800 / FORD  
 915e - 1715e / VW 9-150 - 10-150



# IMPERIAL®

UNA BUENA JUNTA

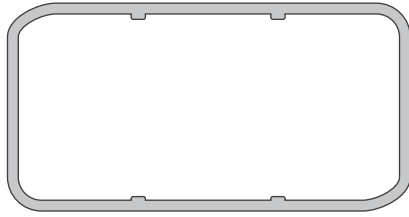

26754GS1

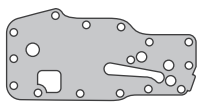

26758AM1

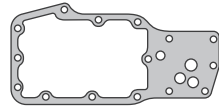

26759STL

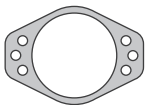

26761AM1



26760AC3



25340GS1



25383GS1



26765GS1



26769VT1



26771VT1



26772VT1



26773VT1



26776VT1



26777VT1



26778VT1



26779VT1



26780VT1



26781VT1



26782VT1



26783VT1



26784VT1



26785VT1



26786VT1



26787VT1



26788VT1



26789SL1



26790VT1

SE INCLUYE JUEGO DE ARANDELAS

SINONIMO	Nº ORIG	DESCRIPCIÓN	SINONIMO	Nº ORIG	DESCRIPCIÓN
26754GS1	4939246	JUNTA DE CARTER	26778VT1	4898372	ORING 13x2,6mm
26758AM1	4896409	JUNTA PLACA ENFRIADOR DE ACEITE	26779VT1		ORING 63,09x3,53mm
26759STL	4895742	JUNTA ENFRIADOR DE ACEITE	26780VT1	3926047	ORING 56,87x1,78mm
26760AC3	4898301	JUNTA CHUPADOR ACEITE	26781VT1		ORING 50,39x3,53mm
26761AM1	4896897	JUNTA BASE COMPRESOR	26782VT1		ORING 44x3mm
25340GS1	3906698	ORING BOMBA DE AGUA	26783VT1		ORING 21,82x3,53mm
25383GS1	3906697	ORING SALIDA DE AGUA	26784VT1	3929457	ORING 18,72x2,62mm
26765GS1		ORING 105x111x3,36mm	26785VT1	3089240	ORING 19,5x2,2mm
26769VT1		ORING 25,07x2,62mm	26786VT1	3678786	ORING 15,2x2,2mm
26771VT1		ORING 17,12x2,62mm	26787VT1	3679139	ORING 13,2x2,2mm
26772VT1		ORING 17,17x1,78mm	26788VT1	3678912/4010519	ORING 11,2x2,2mm
26773VT1	3678603	ORING 9,4x2,4mm	26789SL1	3678603	ORING 9,4x2,2mm
26776VT1	4898439	ORING 20,29x2,62mm	26790VT1	3678925	ORING 8,2x1,7mm
26777VT1	4894095	ORING 8x2,5mm	26799VA1	4025108	JUEGO DE JUNTAS INFERIOR

# 26808VA1 - SUPERIOR

CUMMINS ISBe 6 CIL. 5900 CC ELECTRONICO  
 APLICACIÓN FORD 1722e - VW 17-250



# IMPERIAL®

UNA BUENA JUNTA

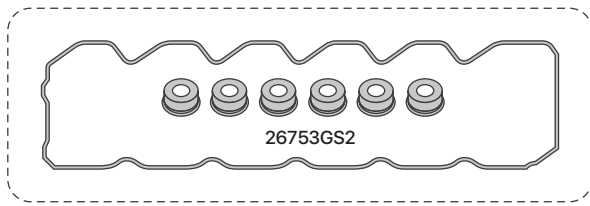

26801GS1

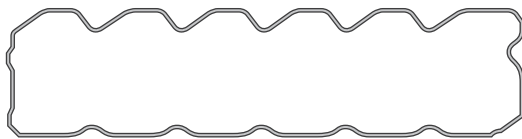

26802GS1

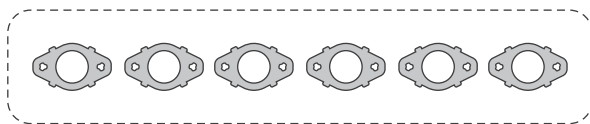

26805MLS



26763AO1



25350AO1



26762AC3



26764GS1



26765GS1



26766VT1



26767GS1



26768SL1



26769VT1



26770VT1



26771VT1



26772VT1



26773VT1



26774VT1



26775VT1



26777VT1



26776VT1



26778VT1

SE INCLUYE JUEGO DE ARANDELAS

SINONIMO	Nº ORIG	DESCRIPCIÓN	SINONIMO	Nº ORIG	DESCRIPCIÓN
26801GS1	4899228	JUNTA TAPA DE VALVULA SUPERIOR	26768SL1	3066211	ORING 82,22x2,62
26802GS1	4899230	JUNTA TAPA DE VALVULA INFERIOR	26769VT1		ORING 25,07x2,62mm
26753GS2		ARANDELA AJUSTE TAPA DE VALVULA	26770VT1	3865398	ORING 23,47x2,62mm
26805MLS	5266422/3955339	JGO DE JTAS MULTIPLE ESCAPE-LAMINADA	26771VT1		ORING 17,12x2,62mm
26805GR1	2830444	JGO DE JTAS MULTIPLE ESCAPE-GRAFITO	26772VT1		ORING 17,17x1,78mm
26762AC3	4891288	JUNTA DRENAJE ACEITE TURBO	26773VT1	3678603	ORING 9,4x2,4mm
26763AO1	3932475	JUNTA BASE TURBO A M. ESCAPE	26774VT1	4890926	ORING INYECTOR 21.1x3mm
25350AO1	3919369/3901356	JUNTA BASE TURBO A M. ESCAPE	26775VT1	4890929	ORING INYECTOR 11.1x3mm
26764GS1	3942454	ORING TERMOSTATO	26776VT1	4898439	ORING 20,29x2,62mm
26765GS1		ORING 105x111x3,36mm	26777VT1	4894095	ORING 8x2,5mm
26766VT1		ORING 9,25x1,78mm	26778VT1	4898372	ORING 13x2,6mm
26767GS1	4895461	JUNTA LLENADO ACEITE	26808VA1	4025138	JUEGO DE JUNTAS SUPERIOR SIN JTA T.C.

# 26809VA1 - INFERIOR

CUMMINS ISBe 6 CIL. 5900 CC ELECTRONICO  
 APLICACIÓN FORD 1722e / VW 17-250



# IMPERIAL®

UNA BUENA JUNTA

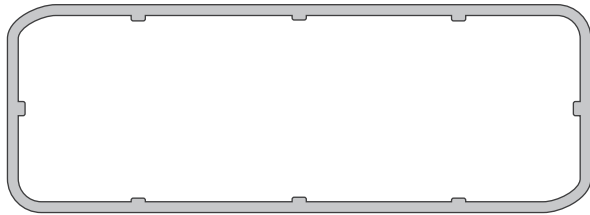

26803GS1

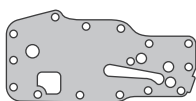

26758AM1

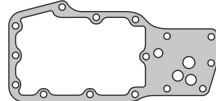

26759STL



26761AM1



26760AC3



25340GS1



25383GS1



26765GS1



26769VT1



26771VT1



26772VT1



26773VT1



26776VT1



26777VT1



26778VT1



26779VT1



26780VT1



26781VT1



26782VT1



26783VT1



26784VT1



26785VT1



26786VT1



26787VT1



26788VT1



26789SL1



26790VT1

SE INCLUYE JUEGO DE ARANDELAS METALICAS

SINONIMO	N° ORIG	DESCRIPCIÓN
26803GS1	4939246	JUNTA DE CARTER
26758AM1	4896409	JUNTA PLACA ENFRIADOR DE ACEITE
26759STL	4895742	JUNTA ENFRIADOR DE ACEITE
26760AC3	4898301	JUNTA CHUPADOR ACEITE
26761AM1	4896897	JUNTA BASE COMPRESOR
25340GS1	3906698	ORING BOMBA DE AGUA
25383GS1	3906697	ORING SALIDA DE AGUA
26765GS1		ORING 105x111x3,36mm
26769VT1		ORING 25,07x2,62mm
26771VT1		ORING 17,12x2,62mm
26772VT1		ORING 17,17x1,78mm
26773VT1	3678603	ORING 9,4x2,4mm
26776VT1	4898439	ORING 20,29x2,62mm
26777VT1	4894095	ORING 8x2,5mm

SINONIMO	N° ORIG	DESCRIPCIÓN
26778VT1	4898372	ORING 13x2,6mm
26779VT1		ORING 63,09x3,53mm
26780VT1	3926047	ORING 56,87x1,78mm
26781VT1		ORING 50,39x3,53mm
26782VT1		ORING 44x3mm
26783VT1		ORING 21,82x3,53mm
26784VT1	3929457	ORING 18,72x2,62mm
26785VT1	3089240	ORING 19,5x2,2mm
26786VT1	3678786	ORING 15,2x2,2mm
26787VT1	3679139	ORING 13,2x2,2mm
26788VT1	3678912/4010519	ORING 11,2x2,2mm
26789SL1	3678603	ORING 9,4x2,2mm
26790VT1	3678925	ORING 8,2x1,7mm
26809VA1	4025139	JUEGO DE JUNTAS INFERIOR



# 26918VA1 - SUPERIOR

CUMMINS ISCe 6 CIL. 8300 CC ELECTRONICO  
 APLICACIÓN FORD 1932e / 2632e - VW 19-  
 320 / 25-320 / 31-320 / 18-320BUS



# IMPERIAL®

UNA BUENA JUNTA

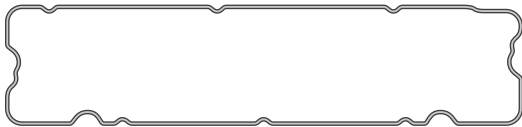

26881GS1



26882GS1

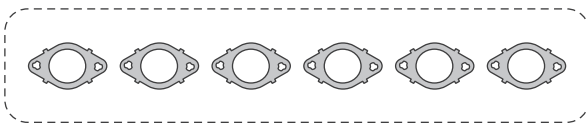

26885MLS

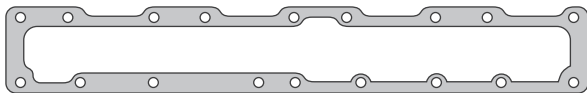

26886AC3

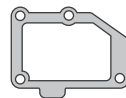

26892AC3



25350AO1



25378AC3

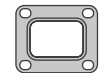

26897AO1



26773VT1



26774VT1

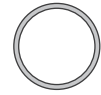

26768SL1



26766VT1



26786VT1



26901VT1



26907VT1



26902VT1



26903VT1



26904VT1



26905VT1



26909VT1

SE INCLUYE JUEGO DE ARANDELAS METALICAS

SINONIMO	Nº ORIG	DESCRIPCIÓN
26881GS1	3959798	JUNTA TAPA DE VALVULA SUPERIOR
26882GS1	3966708	JUNTA TAPA DE VALVULA INFERIOR
26885MLS	5269779	JGO DE JTAS MULTIPLE ESCAPE-LAMINADA
26886AC3		JUNTA MULTIPLE DE ADMISION
26892AC3	3967891	JUNTA CODO ADMISION
25350AO1	3919369/3901356	JUNTA BASE TURBO A M. ESCAPE
25378AC3	3937706	JUNTA DRENAJE ACEITE TURBO
26897AO1	3755843	JUNTA BASE TURBO A M. ESCAPE
26786VT1	3678786	ORING 15,2x2,2mm
26766VT1		ORING 9,25x1,78mm
26768SL1	3066211	ORING 82,22x2,62

SINONIMO	Nº ORIG	DESCRIPCIÓN
26773VT1	3678603	ORING 9,4x2,4mm
26774VT1	4890926	ORING INYECTOR 21,1x3mm
26901VT1	4062328	ORING INYECTOR 10,77x2,6mm
26902VT1		ORING 18,77x1,78mm
26903VT1	3973512	ORING 29,82x2,62mm
26904VT1		ORING 59,99x2,62mm
26905VT1	4010643	ORING 15,54x2,62mm
26909VT1	3073922	ORING 47,22x3,53mm
26907VT1		ORING 12,42x1,78mm
26918VA1	4089758	JUEGO DE JUNTAS SUPERIOR SIN JTA T.C.



# 26919VA1 - INFERIOR

CUMMINS ISCe 6 CIL 8300 CC ELECTRONICO  
 APLICACIÓN FORD 1932e / 2632e - VW 19-  
 320 / 25-320 / 31-320 / 18-320BUS



# IMPERIAL®

UNA BUENA JUNTA

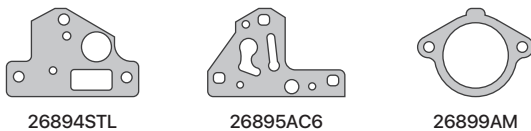
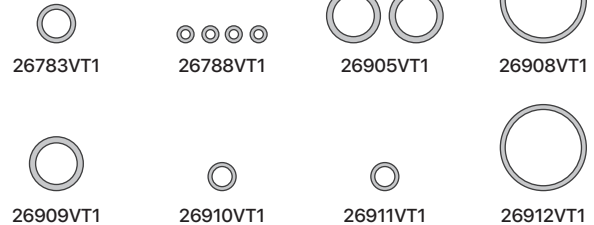
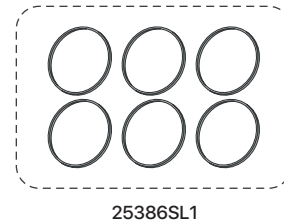
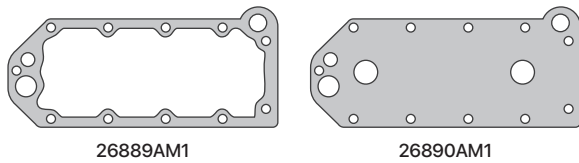
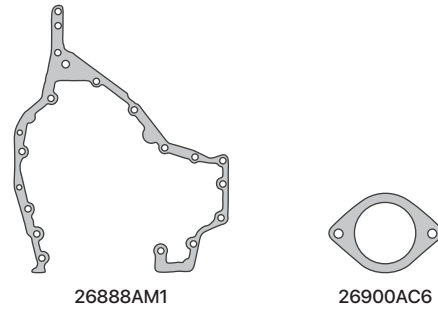
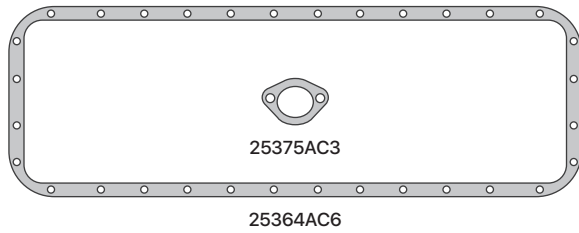

SE INCLUYE JUEGO DE ARANDELAS METALICAS

SINONIMO	Nº ORIG	DESCRIPCIÓN
25364AC6	34939246	JUNTA DE CARTER
25375AC3	3914302	JUNTA CHUPADOR ACEITE
26888AM1	3944293	JUNTA PLACA DISTRIBUCION
26889AM1	3918334	JUNTA ENFRIADOR DE ACEITE
26890AM1	3918332	JUNTA PLACA ENFRIADOR DE ACEITE
26891AC6	3992092	JUNTA CABEZA ENFRIADOR DE ACEITE
26893AC3	3939353	JUNTA BANCADA TRASERA
26894STL	4902952	JUNTA BOMBA COMBUSTIBLE
26895AC6	4928538	JUNTA BOMBA COMBUSTIBLE
26896AM1	3940245	JUNTA BASE BOMBA HIDRAULICA
26899AM1		JUNTA INSPECCION CUBRE VOLANTE

SINONIMO	Nº ORIG	DESCRIPCIÓN
26900AC6		JUNTA
25386SL1		JUEGO ORING DE CAMISA
26783VT1		ORING 21,82x3,53mm
26788VT1	3678912/4010519	ORING 11,2x2,2mm
26905VT1	4010643	ORING CUMMINS 15,54x2,62mm
26908VT1		ORING CUMMINS 98,02x3,53mm
26909VT1	3073966	ORING CUMMINS 47,22x3,53mm
26910VT1	3930911	ORING CUMMINS 20,35x1,78mm
26911VT1	3201562	ORING CUMMINS 23,5x3mm
26912VT1		ORING CUMMINS 107,57x3,53mm
26919VA1	4089759	JUEGO DE JUNTAS INFERIOR

# | Deutz

- 580VA1** DEUTZ F2L 514 / 2 CILINDROS  
2660cm<sup>3</sup> – TRACTOR
- 581VA1** DEUTZ F3L 514 / 3 CILINDROS  
3990cm<sup>3</sup> – TRACTOR
- 582VA1** DEUTZ F4L 514 / 4 CILINDROS  
5320 cm<sup>3</sup> – TRACTOR
- 583VA1** DEUTZ F6L 514 / 6 CILINDROS  
7980 cm<sup>3</sup> – TRACTOR
- 584VA1** DEUTZ AF2L 1114 2908cm<sup>3</sup>  
AF2L 2114 3167cm<sup>3</sup> / 2 CIL. –  
TRACTOR
- 585VA1** DEUTZ AF3L 1114 4363cm<sup>3</sup>  
AF3L 2114 4750cm<sup>3</sup> / 3 CIL. –  
TRACTOR
- 586VA1** DEUTZ AF4L 1114 5817cm<sup>3</sup>  
AF4L 2114 6333cm<sup>3</sup> / 4 CIL. –  
TRACTOR
- 587VA1** DEUTZ AF6L 1114 8725cm<sup>3</sup>  
AF6L 2114 9500cm<sup>3</sup> / 6 CIL. –  
TRACTOR
- 650VA1** DEUTZ F3L 913 3064cm<sup>3</sup> / 3 CIL.
- 651VA1** DEUTZ F4L 913 4086cm<sup>3</sup> / 4 CIL.
- 652VA1** DEUTZ F5L 913 5106cm<sup>3</sup> / 5 CIL.
- 653VA1** DEUTZ F6L 913 6128cm<sup>3</sup> / 6 CIL.
- 654VA1** DEUTZ BF6L TURBO 913  
6128cm<sup>3</sup> / 6 CIL.
- 689VA1** DEUTZ F10L 413F / V10
- 724VA1** DEUTZ F8L 413N 11309cm<sup>3</sup> / V8
- 730VA1** DEUTZ F8L 413F 11309cm<sup>3</sup> / V8

[← VOLVER A LINEA PESADA](#)

# 580VA1

DEUTZ F2L 514 / 2 CILINDROS  
2660cm3 - TRACTOR



# IMPERIAL®

UNA BUENA JUNTA

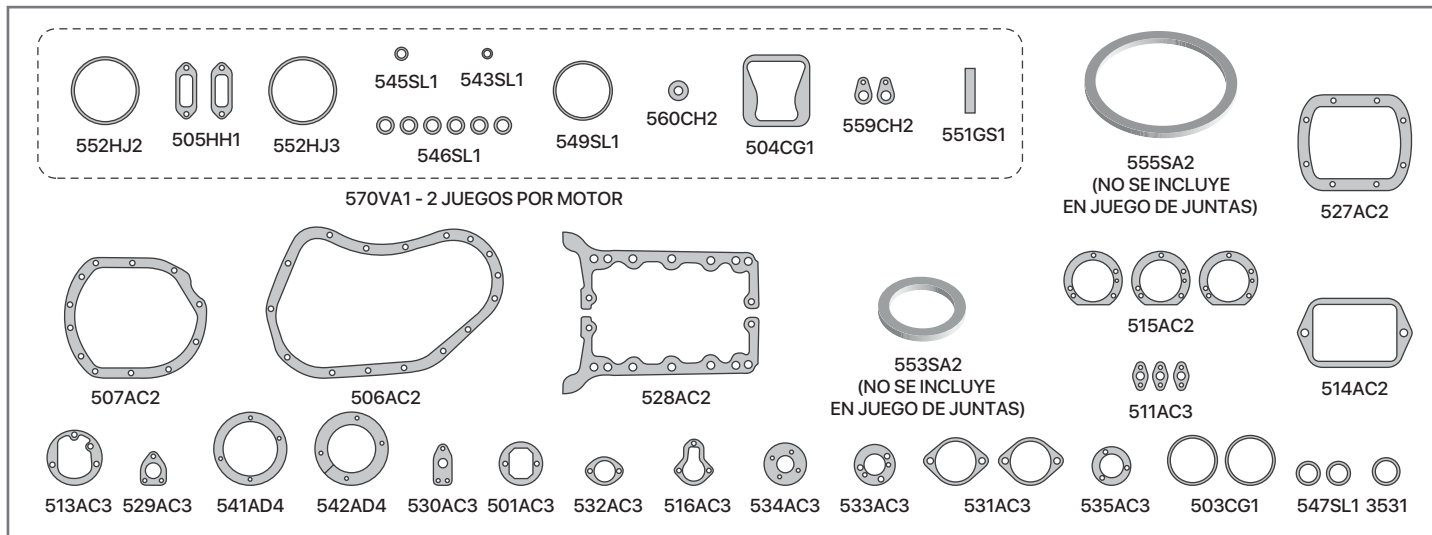

SINONIMO	Nº ORIG	DESCRIPCIÓN
504CG1	3365751	JUNTA TAPA DE VÁLVULA
527AC2	2101602	JUNTA CÁRTER INFERIOR
527AD2	2101602	JUNTA CÁRTER INFERIOR
528AC2	3367527	JUNTA DE CÁRTER
528AD2	3367527	JUNTA DE CÁRTER
505HH1	3316525	JUNTA ADMISIÓN Y ESCAPE
506AC2	3367524	JUNTA TAPA DE DISTRIBUCIÓN
506AD2	3367524	JUNTA TAPA DE DISTRIBUCIÓN
503CG1		JUNTA FILTRO DE ACEITE
507AC2	3367523	JUNTA BANCADA TRASERA
507AD2	3367523	JUNTA BANCADA TRASERA
511AC3	3371967	JUNTA CHUPADOR BOMBA DE ACEITE
511AD3	3371967	JUNTA CHUPADOR BOMBA DE ACEITE
513AC3	3367895	JUNTA BASE FILTRO DE ACEITE
513AD3	3367895	JUNTA BASE FILTRO DE ACEITE
514AC2	3000649	JUNTA BOMBA INYECTORA
514AC3	3000649	JUNTA BOMBA INYECTORA
514AD2	3000649	JUNTA BOMBA INYECTORA
514AD3	3000649	JUNTA BOMBA INYECTORA
514HJ2	3000649	JUNTA BOMBA INYECTORA
515AC2	3368302	JUNTA CAJA REGULADOR
515AD2	3368302	JUNTA CAJA REGULADOR
516AC3	3368304	JUNTA TAPA REGULADOR
516AD3	3368304	JUNTA TAPA REGULADOR
529AC3	3368112	JUNTA BOMBA ALIMENTADORA A FILTRO
529AD3	3368112	JUNTA BOMBA ALIMENTADORA A FILTRO
530AC3	3368121	JUNTA BOMBA ALIMENTADORA
530AD3	3368121	JUNTA BOMBA ALIMENTADORA
531AC3	3008579	JUNTA BRIDA BOMBA INYECTORA
501AC3	3016809	JUNTA TAPA TRASERA ÁRBOL DE LEVA
501AD3	3016809	JUNTA TAPA TRASERA ÁRBOL DE LEVA

SINONIMO	Nº ORIG	DESCRIPCIÓN
531AD3	3008579	JUNTA BRIDA BOMBA INYECTORA
532AC3	8094009	JUNTA TAPA ALIM. FILTRO ACEITE
532AD3	8094009	JUNTA TAPA ALIM. FILTRO ACEITE
533AC3	3367873	JUNTA CAJA FILTRO ACEITE
533AD3	3367873	JUNTA CAJA FILTRO ACEITE
534AC3	8094046	JUNTA
534AD3		JUNTA
535AC3		JUNTA TURBINA
535AD3	8094046	JUNTA TURBINA
541AD4	3367679	JUNTA ANILLO DEFLECTOR BANCADA
542AD4	3367676	JUNTA DEFLECTOR BANCADA
543SL1	1160038	ORING 10x2.5 ESPÁRRAGO T. VÁLVULA
545SL1	1167366	ORING 12x3.5 DESCARGA ACEITE
546SL1	1169762	ORING 16x4 GUÍA BOTADORES
547SL1	1161019	ORING 25x4 RADIADOR ACEITE
549SL1	1166137	ORING 110x4.5 ANILLO CAMISA
551GS1	3007334	CAÑO RETORNO ACEITE
552HJ2	3365048	SUPLEMENTO DE CAMISA - 0,20mm
552HJ3	3365049	SUPLEMENTO DE CAMISA - 0,30mm
553SA2	3365725	RETÉN DISTRIBUCIÓN 60x80x10 - GRAFITO
555SA2		RETÉN BANCADA 120x140x10 - GRAFITO
559CH2		JUNTA INTERMEDIA T. CILINDRO
559HH1	3365725	JUNTA INTERMEDIA T. CILINDRO
560CH2	3365726	JUNTA INTERMEDIA T. CILINDRO
560HH1	3365726	JUNTA INTERMEDIA T. CILINDRO
3531	3009638	ORING 30x4
570VA1		JUEGO REPARACIÓN DE CILINDRO
580VA1	1021005	JUEGO DE JUNTAS PARA MOTOR COMPLETO
541AC6	3367679	JUNTA ANILLO DEFLECTOR BANCADA
542AC6	3367676	JUNTA DEFLECTOR BANCADA

# 581VA1

DEUTZ F3L 514 / 3 CILINDROS  
3990cm<sup>3</sup> - TRACTOR



# IMPERIAL<sup>®</sup>

UNA BUENA JUNTA

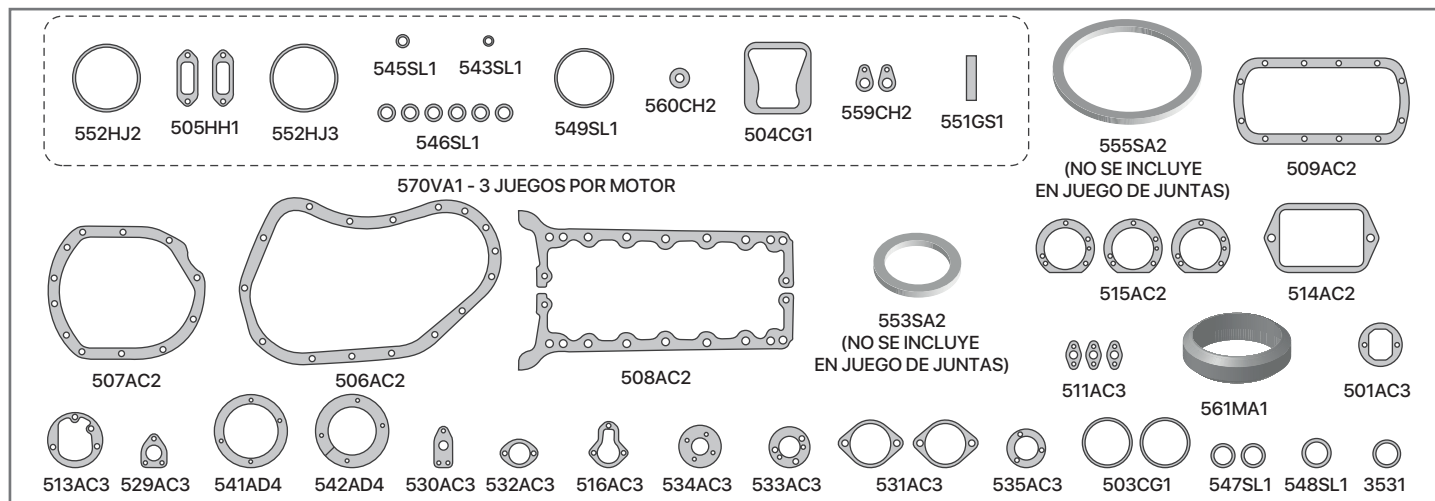

SINONIMO	Nº ORIG	DESCRIPCIÓN
504CG1	3365751	JUNTA TAPA DE VÁLVULA
509AC2	2101601	JUNTA CÁRTER INFERIOR
509AD2	2101601	JUNTA CÁRTER INFERIOR
508AC2	3367578	JUNTA DE CÁRTER
508AD2	3367578	JUNTA DE CÁRTER
505HH1	3316525	JUNTA ADMISIÓN Y ESCAPE
561MA1	3348038	JUNTA SALIDA DE ESCAPE
501AC3	3016809	JUNTA TAPA TRASERA ÁRBOL DE LEVA
501AD3	3016809	JUNTA TAPA TRASERA ÁRBOL DE LEVA
506AC2	3367524	JUNTA TAPA DE DISTRIBUCIÓN
506AD2	3367524	JUNTA TAPA DE DISTRIBUCIÓN
503CG1		JUNTA FILTRO DE ACEITE
507AC2	3367523	JUNTA BANCADA TRASERA
507AD2	3367523	JUNTA BANCADA TRASERA
511AC3	3371967	JUNTA CHUPADOR BOMBA DE ACEITE
511AD3	3371967	JUNTA CHUPADOR BOMBA DE ACEITE
513AC3	3367895	JUNTA BASE FILTRO DE ACEITE
513AD3	3367895	JUNTA BASE FILTRO DE ACEITE
514AC2	3000649	JUNTA BOMBA INYECTORA
514AC3	3000649	JUNTA BOMBA INYECTORA
514AD2	3000649	JUNTA BOMBA INYECTORA
514AD3	3000649	JUNTA BOMBA INYECTORA
514HJ2	3000649	JUNTA BOMBA INYECTORA
515AC2	3368302	JUNTA CAJA REGULADOR
515AD2	3368302	JUNTA CAJA REGULADOR
516AC3	3368304	JUNTA TAPA REGULADOR
516AD3	3368304	JUNTA TAPA REGULADOR
529AC3	3368112	JUNTA BOMBA ALIMENTADORA A FILTRO
529AD3	3368112	JUNTA BOMBA ALIMENTADORA A FILTRO
530AC3	3368121	JUNTA BOMBA ALIMENTADORA
530AD3	3368121	JUNTA BOMBA ALIMENTADORA
531AC3	3008579	JUNTA BRIDA BOMBA INYECTORA

SINONIMO	Nº ORIG	DESCRIPCIÓN
531AD3	3008579	JUNTA BRIDA BOMBA INYECTORA
532AC3	8094009	JUNTA TAPA ALIM. FILTRO ACEITE
532AD3	8094009	JUNTA TAPA ALIM. FILTRO ACEITE
533AC3	3367873	JUNTA CAJA FILTRO ACEITE
533AD3		JUNTA CAJA FILTRO ACEITE
534AC3		JUNTA
534AD3	3367873	JUNTA
535AC3	8094046	JUNTA TURBINA
535AD3	8094046	JUNTA TURBINA
541AD4	3367679	JUNTA ANILLO DEFLECTOR BANCADA
542AD4	3367676	JUNTA DEFLECTOR BANCADA
541AC6	3367679	JUNTA ANILLO DEFLECTOR BANCADA
542AC6	3367676	JUNTA DEFLECTOR BANCADA
543SL1	1160038	ORING 10x2.5 ESPÁRRAGO T. VÁLVULA
545SL1	1167366	ORING 12x3.5 DESCARGA ACEITE
546SL1	1169762	ORING 16x4 GUIA BOTADORES
547SL1	1161019	ORING 25x4 RADIADOR ACEITE
549SL1	1166137	ORING 110x4.5 ANILLO CAMISA
551GS1		CAÑO RETORNO ACEITE
552HJ2		SUPLEMENTO DE CAMISA - 0,20mm
552HJ3	3007334	SUPLEMENTO DE CAMISA - 0,30mm
553SA2	3365048	RETÉN DISTRIBUCIÓN 60x80x10 - GRAFITO
555SA2	3365049	RETÉN BANCADA 120x140x10 - GRAFITO
559CH2	3365725	JUNTA INTERMEDIA T. CILINDRO
559HH1		JUNTA INTERMEDIA T. CILINDRO
560CH2	3365725	JUNTA INTERMEDIA T. CILINDRO
560HH1	3365726	JUNTA INTERMEDIA T. CILINDRO
3531	3365726	ORING 30x4
548SL1	1166053	ORING 35x4 RADIADOR ACEITE
570VA1	3009638	JUEGO REPARACIÓN DE CILINDRO
581VA1	1031101	JUEGO DE JUNTAS PARA MOTOR COMPLETO

# 582VA1

DEUTZ F4L 514 / 4 CILINDROS  
5320 cm<sup>3</sup> – TRACTOR



# IMPERIAL<sup>®</sup>

UNA BUENA JUNTA

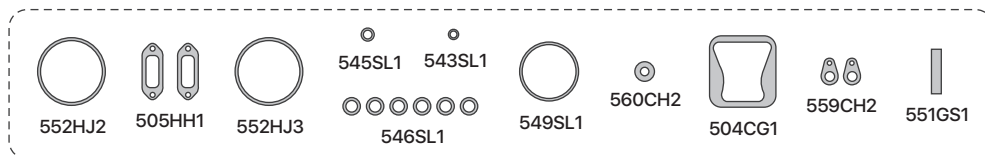

570VA1 - 4 JUEGOS POR MOTOR

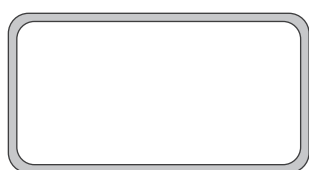

525GS1



517AC3

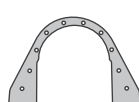

537AC3



554SA2  
(NO SE INCLUYE  
EN JUEGO DE JUNTAS)

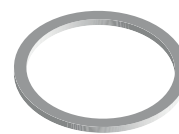

555SA2  
(NO SE INCLUYE  
EN JUEGO DE JUNTAS)



529AC3



519AC3



502AC3



534AC3



535AC3



523AC3



524AC3



561MA1



522AC3



547SL1



548SL1

SINONIMO	Nº ORIG	DESCRIPCIÓN	SINONIMO	Nº ORIG	DESCRIPCIÓN
504CG1	3365751	JUNTA TAPA DE VÁLVULA	535AD3	8094046	JUNTA TURBINA
505HH1	3316525	JUNTA ADMISIÓN Y ESCAPE	537AC3	3365276	JUNTA BANCADA TRASERA
561MA1	3348038	JUNTA SALIDA DE ESCAPE	537AD3	3365276	JUNTA BANCADA TRASERA
525GS1	3314037	JUNTA PARA CÁRTER - LISO	543SL1	1160038	ORING 10x2.5 ESPARRAGO T. VÁLVULA
80525GS1	3314037	JUNTA PARA CÁRTER - RAYADO	545SL1	1167366	ORING 12x3.5 DESCARGA ACEITE
502AC3	3365105	JUNTA TAPA TRASERA ÁRBOL DE LEVA	546SL1	1169762	ORING 16x4 GUÍA BOTADORES
502AD3	3365105	JUNTA TAPA TRASERA ÁRBOL DE LEVA	547SL1	1161019	ORING 25x4 RADIADOR ACEITE
517AC3	3314046	JUNTA BANCADA DELANTERA	548SL1	1166053	ORING 35x4 RADIADOR ACEITE
517AD3	3314046	JUNTA BANCADA DELANTERA	549SL1	1166137	ORING 110x4.5 ANILLO CAMISA
519AC3	3017861	JUNTA ASP. BOMBA DE ACEITE	551GS1	3007334	CAÑO RETORNO ACEITE
519AD3	3017861	JUNTA ASP. BOMBA DE ACEITE	552HJ2	3365048	SUPLEMENTO DE CAMISA - 0,20mm
522AC3		JUNTA RADIADOR ACEITE	552HJ3	3365049	SUPLEMENTO DE CAMISA - 0,30mm
523AC3	3014850	JUNTA BASE FILTRO DE ACEITE	554SA2		RETÉN DISTRIBUCIÓN 70x90x10 - GRAFITO
523AD3	3014850	JUNTA BASE FILTRO DE ACEITE	555SA2		RETÉN BANCADA 120x140x10 - GRAFITO
524AC3	3014824	JUNTA BOCA LLENADO ACEITE	559CH2	3365725	JUNTA INTERMEDIA T. CILINDRO
524AD3	3014824	JUNTA BOCA LLENADO ACEITE	559HH1	3365725	JUNTA INTERMEDIA T. CILINDRO
529AC3	3368112	JUNTA BOMBA ALIMENTADORA A FILTRO	560CH2	3365726	JUNTA INTERMEDIA T. CILINDRO
529AD3	3368112	JUNTA BOMBA ALIMENTADORA A FILTRO	560HH1	3365726	JUNTA INTERMEDIA T. CILINDRO
534AC3		JUNTA	570VA1	3009638	JUEGO REPARACIÓN DE CILINDRO
534AD3		JUNTA	582VA1	1041001	JUEGO DE JUNTAS PARA MOTOR COMPLETO
535AC3	8094046	JUNTA TURBINA			

# 583VA1

DEUTZ F6L 514 / 6 CILINDROS  
7980 cm<sup>3</sup> - TRACTOR



# IMPERIAL<sup>®</sup>

UNA BUENA JUNTA

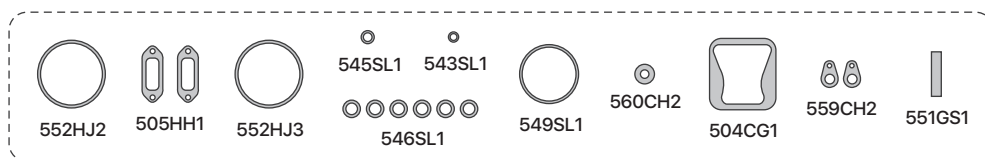

570VA1 - 6 JUEGOS POR MOTOR

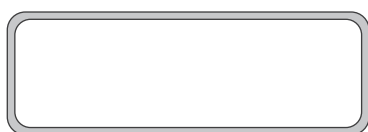

526GS1



517AC3

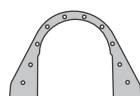

537AC3



554SA2  
(NO SE INCLUYE  
EN JUEGO DE JUNTAS)



556SA2  
(NO SE INCLUYE  
EN JUEGO DE JUNTAS)



529AC3



519AC3



523AC3



541AD4



539AC3



521AC3



503CG1



540AC3



520AC3



524AC3



501AC3

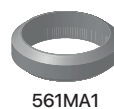

561MA1



547SL1



3531



548SL1

SINONIMO	Nº ORIG	DESCRIPCIÓN
504CG1	3365751	JUNTA TAPA DE VÁLVULA
505HH1	3316525	JUNTA ADMISIÓN Y ESCAPE
561MA1	3348038	JUNTA SALIDA DE ESCAPE
526GS1	3368112	JUNTA PARA CÁRTER - LISO
501AC3	3016809	JUNTA TAPA TRASERA ÁRBOL DE LEVA
501AD3	3016809	JUNTA TAPA TRASERA ÁRBOL DE LEVA
503CG1		JUNTA FILTRO DE ACEITE
517AC3	3314046	JUNTA BANCADA DELANTERA
517AD3	3314046	JUNTA BANCADA DELANTERA
519AC3	3017861	JUNTA ASP. BOMBA DE ACEITE
519AD3	3017861	JUNTA ASP. BOMBA DE ACEITE
520AC3		JUNTA BASE FILTRO
521AC3	8094035	JUNTA TAPA FILTRO ACEITE
521AD3	8094035	JUNTA TAPA FILTRO ACEITE
523AC3	3014850	JUNTA BASE FILTRO DE ACEITE
523AD3	3014850	JUNTA BASE FILTRO DE ACEITE
524AC3	3014824	JUNTA BOCA LLENADO ACEITE
524AD3	3014824	JUNTA BOCA LLENADO ACEITE
529AC3	3368112	JUNTA BOMBA ALIMENTADORA A FILTRO
529AD3	3368112	JUNTA BOMBA ALIMENTADORA A FILTRO
537AC3	3365276	JUNTA BANCADA TRASERA
537AD3	3365276	JUNTA BANCADA TRASERA
539AC3	26DIN71511	JUNTA CAÑO RADIADOR ACEITE

SINONIMO	Nº ORIG	DESCRIPCIÓN
539AD3	26DIN71511	JUNTA CAÑO RADIADOR ACEITE
540AC3	22DIN71511	JUNTA FILTRO DE ACEITE
540AD3	22DIN71511	JUNTA FILTRO DE ACEITE
541AD4	3367679	JUNTA ANILLO DEFLECTOR BANCADA
541AC6	3367679	JUNTA ANILLO DEFLECTOR BANCADA
543SL1	1160038	ORING 10x2.5 ESPÁRRAGO T. VÁLVULA
545SL1	1167366	ORING 12x3.5 DESCARGA ACEITE
546SL1	1169762	ORING 16x4 GUÍA BOTADORES
547SL1	1161019	ORING 25x4 RADIADOR ACEITE
548SL1	1166053	ORING 35x4 RADIADOR ACEITE
549SL1	1166137	ORING 110x4.5 ANILLO CAMISA
551GS1	3007334	CAÑO RETORNO ACEITE
552HJ2	3365048	SUPLEMENTO DE CAMISA - 0,20mm
552HJ3	3365049	SUPLEMENTO DE CAMISA - 0,30mm
554SA2	3365725	RETÉN DISTRIBUCIÓN 70x90x10 - GRAFITO
556SA2		RETÉN BANCADA 150x170x10 - GRAFITO
559CH2		JUNTA INTERMEDIA T. CILINDRO
559HH1	3365725	JUNTA INTERMEDIA T. CILINDRO
560CH2	3365726	JUNTA INTERMEDIA T. CILINDRO
560HH1	3365726	JUNTA INTERMEDIA T. CILINDRO
3531	3009638	ORING 30x4
570VA1		JUEGO REPARACIÓN DE CILINDRO
583VA1	3368302	JUEGO DE JUNTAS PARA MOTOR COMPLETO



# 584VA1

DEUTZ AF2L 1114 2908cm<sup>3</sup>

AF2L 2114 3167cm<sup>3</sup> / 2 CIL. - TRACTOR



# IMPERIAL<sup>®</sup>

UNA BUENA JUNTA

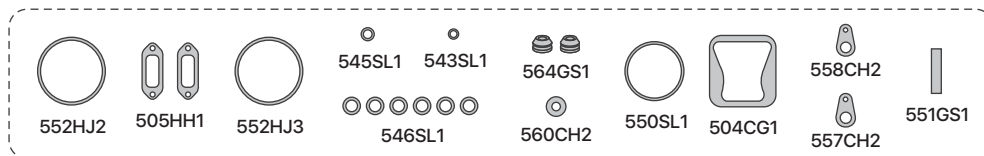

572VA1 - 2 JUEGOS POR MOTOR

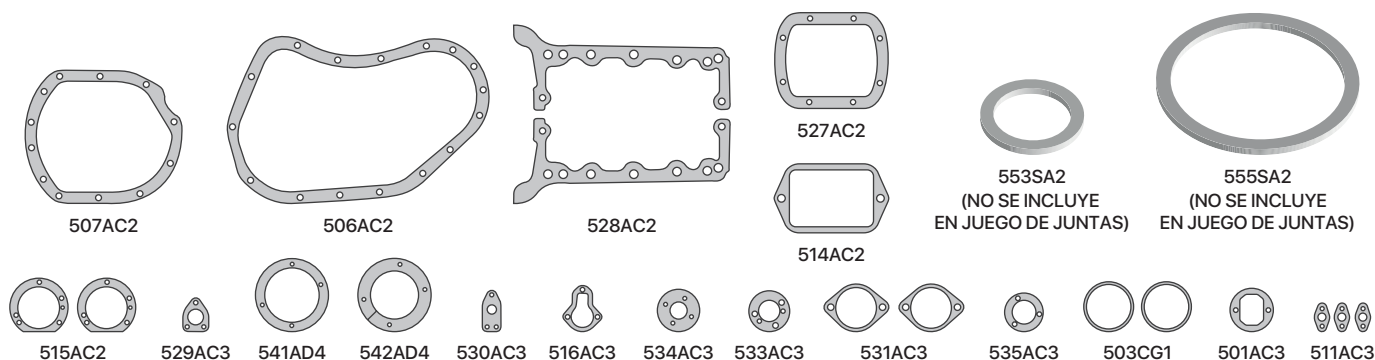

SINONIMO	Nº ORIG	DESCRIPCIÓN	SINONIMO	Nº ORIG	DESCRIPCIÓN
504CG1	3365751	JUNTA TAPA DE VÁLVULA	531AD3	3008579	JUNTA BRIDA BOMBA INYECTORA
505HH1	3316525	JUNTA ADMISIÓN Y ESCAPE	533AC3	3367873	JUNTA CAJA FILTRO ACEITE
527AC2	2101602	JUNTA CÁRTER INFERIOR	533AD3	3367873	JUNTA CAJA FILTRO ACEITE
527AD2	2101602	JUNTA CÁRTER INFERIOR	534AC3		JUNTA
528AC2	3367578	JUNTA DE CÁRTER	534AD3		JUNTA
528AD2	3367578	JUNTA DE CÁRTER	535AC3	8094046	JUNTA TURBINA
501AC3	3016809	JUNTA TAPA TRASERA ÁRBOL DE LEVA	535AD3	8094046	JUNTA TURBINA
501AD3	3016809	JUNTA TAPA TRASERA ÁRBOL DE LEVA	541AD4	3367679	JUNTA ANILLO DEFLECTOR BANCADA
503CG1		JUNTA FILTRO DE ACEITE	542AD4	3367676	JUNTA DEFLECTOR BANCADA
506AC2	3367524	JUNTA TAPA DE DISTRIBUCIÓN	541AC6	3367679	JUNTA ANILLO DEFLECTOR BANCADA
506AD2	3367524	JUNTA TAPA DE DISTRIBUCIÓN	542AC6	3367676	JUNTA DEFLECTOR BANCADA
507AC2	3367523	JUNTA BANCADA TRASERA	543SL1	1160038	ORING 10x2.5 ESPÁRRAGO T. VÁLVULA
507AD2	3367523	JUNTA BANCADA TRASERA	545SL1	1167366	ORING 12x3.5 DESCARGA ACEITE
511AC3	3371967	JUNTA CHUPADOR BOMBA DE ACEITE	546SL1	1169762	ORING 16x4 GUÍA BOTADORES
511AD3	3371967	JUNTA CHUPADOR BOMBA DE ACEITE	550SL1	1160598	ORING 115x2 ANILLO CAMISA
514AC2	3000649	JUNTA BOMBA INYECTORA	551GS1	3007334	CAÑO RETORNO ACEITE
514AC3	3000649	JUNTA BOMBA INYECTORA	552HJ2	3365048	SUPLEMENTO DE CAMISA - 0,20mm
514AD2	3000649	JUNTA BOMBA INYECTORA	552HJ3	3365049	SUPLEMENTO DE CAMISA - 0,30mm
514AD3	3000649	JUNTA BOMBA INYECTORA	553SA2		RETÉN DISTRIBUCIÓN 60x80x10 - GRAFITO
514HJ2	3000649	JUNTA BOMBA INYECTORA	555SA2		RETÉN BANCADA 120x140x10 - GRAFITO
515AC2	3368302	JUNTA CAJA REGULADOR	557CH2	0020296	JUNTA INTERMEDIA T. CILINDRO
515AD2	3368302	JUNTA CAJA REGULADOR	557HH1	0020296	JUNTA INTERMEDIA T. CILINDRO
516AC3	3368304	JUNTA TAPA REGULADOR	558CH2	0020285	JUNTA INTERMEDIA T. CILINDRO
516AD3	3368304	JUNTA TAPA REGULADOR	558HH1	0020285	JUNTA INTERMEDIA T. CILINDRO
529AC3	3368112	JUNTA BOMBA ALIMENTADORA A FILTRO	560CH2	3365726	JUNTA INTERMEDIA T. CILINDRO
529AD3	3368112	JUNTA BOMBA ALIMENTADORA A FILTRO	560HH1	3365726	JUNTA INTERMEDIA T. CILINDRO
530AC3	3368121	JUNTA BOMBA ALIMENTADORA	564GS1	3017883	CAPUCHÓN DESCARGA ACEITE
530AD3	3368121	JUNTA BOMBA ALIMENTADORA	572VA1	3009636	JUEGO REPARACIÓN DE CILINDRO
531AC3	3008579	JUNTA BRIDA BOMBA INYECTORA	584VA1	3019339	JUEGO DE JUNTAS PARA MOTOR COMPLETO

# 585VA1

DEUTZ AF3L 1114 4363cm3

AF3L 2114 4750cm3 / 3 CIL. - TRACTOR



# IMPERIAL®

UNA BUENA JUNTA

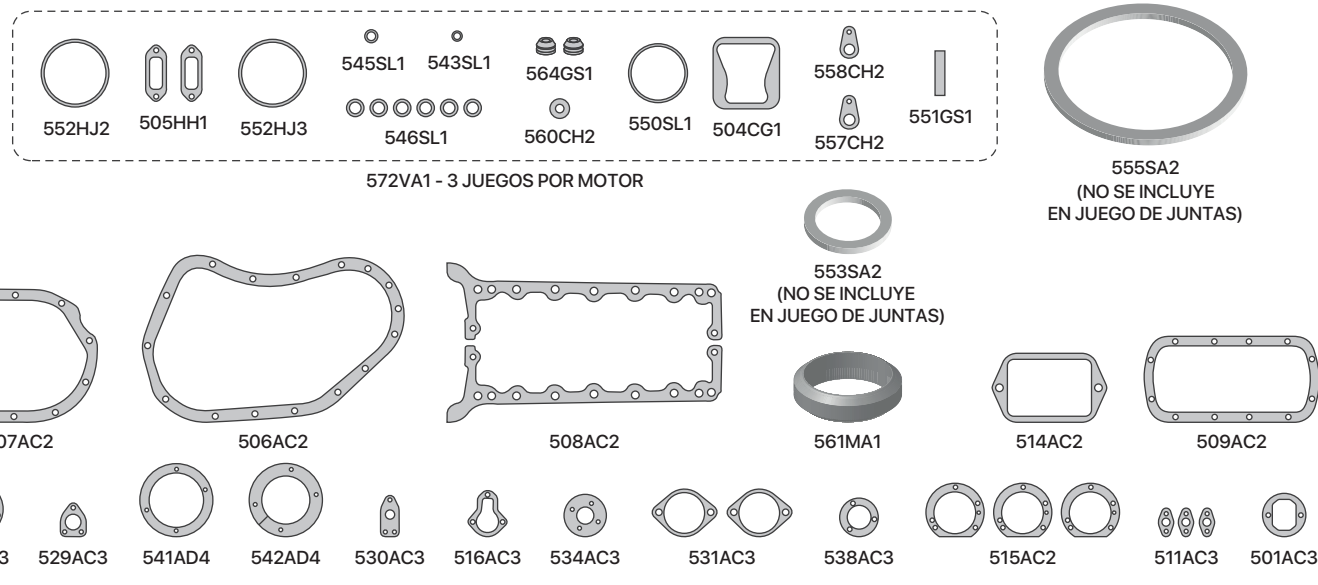

SINONIMO	Nº ORIG	DESCRIPCIÓN
504CG1	3365751	JUNTA TAPA DE VÁLVULA
505HH1	3316525	JUNTA ADMISIÓN Y ESCAPE
561MA1	3348038	JUNTA SALIDA DE ESCAPE
501AC3	3016809	JUNTA TAPA TRASERA ÁRBOL DE LEVA
501AD3	3016809	JUNTA TAPA TRASERA ÁRBOL DE LEVA
506AC2	3367524	JUNTA TAPA DE DISTRIBUCIÓN
506AD2	3367524	JUNTA TAPA DE DISTRIBUCIÓN
507AC2	3367523	JUNTA BANCADA TRASERA
507AD2	3367523	JUNTA BANCADA TRASERA
508AC2	3367578	JUNTA DE CÁRTER
508AD2	3367578	JUNTA DE CÁRTER
509AC2	2101601	JUNTA CÁRTER INFERIOR
509AD2	2101601	JUNTA CÁRTER INFERIOR
511AC3	3371967	JUNTA CHUPADOR BOMBA DE ACEITE
511AD3	3371967	JUNTA CHUPADOR BOMBA DE ACEITE
513AC3	3367895	JUNTA BASE FILTRO DE ACEITE
513AD3	3367895	JUNTA BASE FILTRO DE ACEITE
514AC2	3000649	JUNTA BOMBA INYECTORA
514AC3	3000649	JUNTA BOMBA INYECTORA
514AD2	3000649	JUNTA BOMBA INYECTORA
514AD3	3000649	JUNTA BOMBA INYECTORA
514HJ2	3000649	JUNTA BOMBA INYECTORA
515AC2	3368302	JUNTA CAJA REGULADOR
515AD2	3368302	JUNTA CAJA REGULADOR
516AC3	3368304	JUNTA TAPA REGULADOR
516AD3	3368304	JUNTA TAPA REGULADOR
529AC3	3368112	JUNTA BOMBA ALIMENTADORA A FILTRO
529AD3	3368112	JUNTA BOMBA ALIMENTADORA A FILTRO
530AC3	3368121	JUNTA BOMBA ALIMENTADORA

SINONIMO	Nº ORIG	DESCRIPCIÓN
530AD3	3368121	JUNTA BOMBA ALIMENTADORA
531AC3	3008579	JUNTA BRIDA BOMBA INYECTORA
531AD3	3008579	JUNTA BRIDA BOMBA INYECTORA
534AC3		JUNTA
534AD3		JUNTA
535AC3	8094046	JUNTA TURBINA
535AD3	8094046	JUNTA TURBINA
541AD4	3367679	JUNTA ANILLO DEFLECTOR BANCADA
542AD4	3367676	JUNTA DEFLECTOR BANCADA
541AC6	3367679	JUNTA ANILLO DEFLECTOR BANCADA
542AC6	3367676	JUNTA DEFLECTOR BANCADA
543SL1	1160038	ORING 10x2.5 ESPÁRRAGO T. VÁLVULA
545SL1	1167366	ORING 12x3.5 DESCARGA ACEITE
546SL1	1169762	ORING 16x4 GUÍA BOTADORES
550SL1	1160598	ORING 115x2 ANILLO CAMISA
551GS1	3007334	CAÑO RETORNO ACEITE
552HJ2	3365048	SUPLEMENTO DE CAMISA - 0,20mm
552HJ3	3365049	SUPLEMENTO DE CAMISA - 0,30mm
553SA2		RETÉN DISTRIBUCIÓN 60x80x10 - GRAFITO
555SA2		RETÉN BANCADA 120x140x10 - GRAFITO
557CH2	0020296	JUNTA INTERMEDIA T. CILINDRO
557HH1	0020296	JUNTA INTERMEDIA T. CILINDRO
558CH2	0020285	JUNTA INTERMEDIA T. CILINDRO
558HH1	0020285	JUNTA INTERMEDIA T. CILINDRO
560CH2	3365726	JUNTA INTERMEDIA T. CILINDRO
560HH1	3365726	JUNTA INTERMEDIA T. CILINDRO
564GS1	3017883	CAPUCHÓN DESCARGA ACEITE
572VA1	3009636	JUEGO REPARACIÓN DE CILINDRO
585VA1	3019340	JUEGO DE JUNTAS PARA MOTOR COMPLETO



# 586VA1

DEUTZ AF4L 1114 5817cm<sup>3</sup>

AF4L 2114 6333cm<sup>3</sup> / 4 CIL. - TRACTOR



# IMPERIAL<sup>®</sup>

UNA BUENA JUNTA

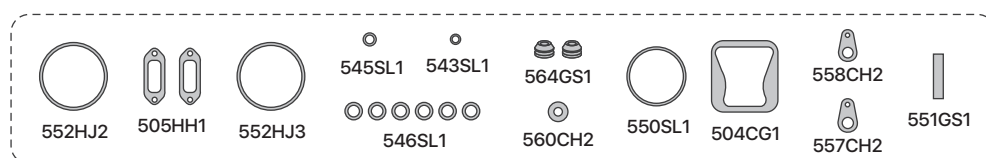

572VA1 - 4 JUEGOS POR MOTOR



525GS1



517AC3

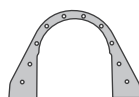

537AC3



554SA2  
(NO SE INCLUYE  
EN JUEGO DE JUNTAS)



555SA2  
(NO SE INCLUYE  
EN JUEGO DE JUNTAS)



529AC3



540AC3



502AC3



1231000



519AC3



524AC3



563AC3



561MA1



521AC3



547SL1

SINONIMO	Nº ORIG	DESCRIPCIÓN
504CG1	3365751	JUNTA TAPA DE VÁLVULA
505HH1	3316525	JUNTA ADMISIÓN Y ESCAPE
561MA1	3348038	JUNTA SALIDA DE ESCAPE
525GS1	3314037	JUNTA PARA CÁRTER - LISO
80525GS1	3314037	JUNTA PARA CÁRTER - RAYADO
502AC3	3365105	JUNTA TAPA TRASERA ÁRBOL DE LEVA
502AD3	3365105	JUNTA TAPA TRASERA ÁRBOL DE LEVA
517AC3	3314046	JUNTA BANCADA DELANTERA
517AD3	3314046	JUNTA BANCADA DELANTERA
519AC3	3017861	JUNTA ASP. BOMBA DE ACEITE
519AD3	3017861	JUNTA ASP. BOMBA DE ACEITE
521AC3	3969892	JUNTA TAPA FILTRO ACEITE
521AD3	3969892	JUNTA TAPA FILTRO ACEITE
524AC3	3014824	JUNTA BOCA LLENADO ACEITE
524AD3	3014824	JUNTA BOCA LLENADO ACEITE
529AC3	3368112	JUNTA BOMBA ALIMENTADORA A FILTRO
529AD3	3368112	JUNTA BOMBA ALIMENTADORA A FILTRO
537AC3	3365276	JUNTA BANCADA TRASERA
537AD3	3365276	JUNTA BANCADA TRASERA
540AC3	22DIN71511	JUNTA FILTRO DE ACEITE
540AD3	22DIN71511	JUNTA FILTRO DE ACEITE
543SL1	1160038	ORING 10x2.5 ESPÁRRAGO T. VÁLVULA

SINONIMO	Nº ORIG	DESCRIPCIÓN
545SL1	1167366	ORING 12x3.5 DESCARGA ACEITE
546SL1	1169762	ORING 16x4 GUÍA BOTADORES
547SL1	1161019	ORING 25x4 RADIADOR ACEITE
550SL1	1160598	ORING 115x2 ANILLO CAMISA
551GS1	3007334	CAÑO RETORNO ACEITE
552HJ2	3365048	SUPLEMENTO DE CAMISA - 0,20mm
552HJ3	3365049	SUPLEMENTO DE CAMISA - 0,30mm
554SA2		RETÉN DISTRIBUCIÓN 70x90x10 - GRAFITO
555SA2		RETÉN BANCADA 120x140x10 - GRAFITO
557CH2	0020296	JUNTA INTERMEDIA T. CILINDRO
557HH1	0020296	JUNTA INTERMEDIA T. CILINDRO
558CH2	0020285	JUNTA INTERMEDIA T. CILINDRO
558HH1	0020285	JUNTA INTERMEDIA T. CILINDRO
560CH2	3365726	JUNTA INTERMEDIA T. CILINDRO
560HH1	3365726	JUNTA INTERMEDIA T. CILINDRO
563AC3	3969892	JUNTA SOPORTE FILTRO DE ACEITE
563AD3	3969892	JUNTA SOPORTE FILTRO DE ACEITE
564GS1	3017883	CAPUCHÓN DESCARGA ACEITE
	1231000	JUNTA
572VA1	3009636	JUEGO REPARACIÓN DE CILINDRO
586VA1	3019342	JUEGO DE JUNTAS PARA MOTOR COMPLETO

# 587VA1

DEUTZ AF6L 1114 8725cm<sup>3</sup>

AF6L 2114 9500cm<sup>3</sup> / 6 CIL. - TRACTOR



# IMPERIAL<sup>®</sup>

UNA BUENA JUNTA

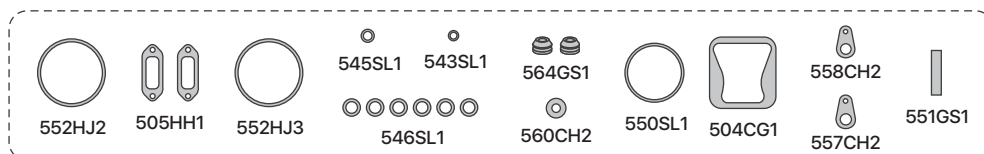

572VA1 - 6 JUEGOS POR MOTOR

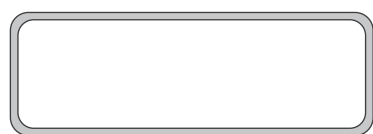

526GS1



517AC3

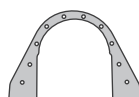

537AC3



554SA2  
(NO SE INCLUYE  
EN JUEGO DE JUNTAS)



556SA2  
(NO SE INCLUYE  
EN JUEGO DE JUNTAS)



523AC3



529AC3



540AC3



524AC3



501AC3



563AC3



561MA1



521AC3



547SL1



503CG1



548SL1

SINONIMO	Nº ORIG	DESCRIPCIÓN
504CG1	3365751	JUNTA TAPA DE VÁLVULA
505HH1	3316525	JUNTA ADMISIÓN Y ESCAPE
561MA1	3348038	JUNTA SALIDA DE ESCAPE
526GS1	3368112	JUNTA PARA CÁRTER - LISO
501AC3	3016809	JUNTA TAPA TRASERA ÁRBOL DE LEVA
501AD3	3016809	JUNTA TAPA TRASERA ÁRBOL DE LEVA
503CG1		JUNTA FILTRO DE ACEITE
517AC3	3314046	JUNTA BANCADA DELANTERA
517AD3	3314046	JUNTA BANCADA DELANTERA
521AC3	8094035	JUNTA TAPA FILTRO ACEITE
521AD3	8094035	JUNTA TAPA FILTRO ACEITE
523AC3	3014850	JUNTA BASE FILTRO DE ACEITE
523AD3	3014850	JUNTA BASE FILTRO DE ACEITE
524AC3	3014824	JUNTA BOCA LLENADO ACEITE
524AD3	3014824	JUNTA BOCA LLENADO ACEITE
529AC3	3368112	JUNTA BOMBA ALIMENTADORA A FILTRO
529AD3	3368112	JUNTA BOMBA ALIMENTADORA A FILTRO
537AC3	3365276	JUNTA BANCADA TRASERA
537AD3	3365276	JUNTA BANCADA TRASERA
540AC3	22DIN71511	JUNTA FILTRO DE ACEITE
540AD3	22DIN71511	JUNTA FILTRO DE ACEITE
543SL1	1160038	ORING 10x2.5 ESPÁRRAGO T. VÁLVULA

SINONIMO	Nº ORIG	DESCRIPCIÓN
545SL1	1167366	ORING 12x3.5 DESCARGA ACEITE
546SL1	1169762	ORING 16x4 GUÍA BOTADORES
547SL1	1161019	ORING 25x4 RADIADOR ACEITE
548SL1	1166053	ORING 35x4 RADIADOR ACEITE
550SL1	1160598	ORING 115x2 ANILLO CAMISA
551GS1	3007334	CAÑO RETORNO ACEITE
552HJ2	3365048	SUPLEMENTO DE CAMISA - 0,20mm
552HJ3	3365049	SUPLEMENTO DE CAMISA - 0,30mm
554SA2	0020296	RETÉN DISTRIBUCIÓN 70x90x10 - GRAFITO
556SA2		RETÉN BANCADA 150x170x10 - GRAFITO
557CH2		JUNTA INTERMEDIA T. CILINDRO
557HH1	0020296	JUNTA INTERMEDIA T. CILINDRO
558CH2	0020285	JUNTA INTERMEDIA T. CILINDRO
558HH1	0020285	JUNTA INTERMEDIA T. CILINDRO
560CH2	3365726	JUNTA INTERMEDIA T. CILINDRO
560HH1	3365726	JUNTA INTERMEDIA T. CILINDRO
563AC3	3969892	JUNTA SOPORTE FILTRO DE ACEITE
563AD3	3969892	JUNTA SOPORTE FILTRO DE ACEITE
564GS1	3017883	CAPUCHÓN DESCARGA ACEITE
572VA1	3009636	JUEGO REPARACIÓN DE CILINDRO
587VA1	3019343	JUEGO DE JUNTAS PARA MOTOR COMPLETO

# 650VA1

DEUTZ F3L 913 3064cm3 / 3 CIL.



# IMPERIAL®

UNA BUENA JUNTA

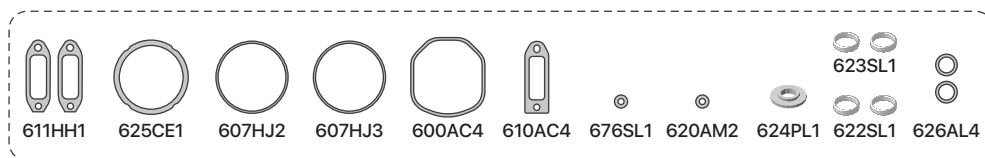

661VA1 - 3 JUEGOS POR MOTOR

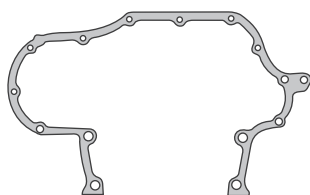

601AC2

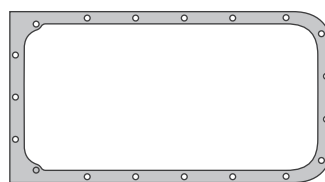

603AC2

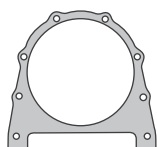

602AC2



613AM1



636AC2



621AC2



619AC3

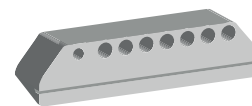

671GS1



665SL1



666SL1



548SL1



664SL1



663SL1



668CG1

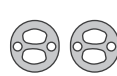

618AC3



673GS1

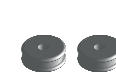

672GS1



670GS1

SE INCLUYE JUEGO DE ARANDELAS METALICAS

SINONIMO	Nº ORIG	DESCRIPCIÓN
625CE1		JUNTA TAPA DE CILINDRO - ESPESOR 1,0mm
80625CE1		JUNTA TAPA DE CILINDRO - ESPESOR 1,25mm
600AC4	3371692	JUNTA TAPA DE VÁLVULA
600SL1	4004562	JUNTA TAPA DE VÁLVULA
603AC2	3018094	JUNTA PARA CÁRTER
603AD2	3018094	JUNTA PARA CÁRTER
610AC4	2230704	JUNTA MÚLTIPLE DE ADMISIÓN
611HH1	3371689	JUNTA MÚLTIPLE DE ESCAPE
611HL1	3371689	JUNTA MÚLTIPLE DE ESCAPE-LÁMINAS DE CHAPA
613AM1	3020079	JUNTA SALIDA DE ESCAPE
601AC2	3362505	JUNTA TAPA DE DISTRIBUCIÓN
601AD2	3362505	JUNTA TAPA DE DISTRIBUCIÓN
602AC2	3362337	JUNTA TAPA TRASERA CIGÜEÑAL
602AD2	3362337	JUNTA TAPA TRASERA CIGÜEÑAL
607HJ2	2137256	SUPLEMENTO DE CAMISA 0,20mm
607HJ3	3021877	SUPLEMENTO DE CAMISA 0,30mm
608HJ4	4231432	SUPLEMENTO DE CAMISA 0,50mm
618AC3	3362983	JUNTA SOPORTE RADIADOR ACEITE
618AD3	3362983	JUNTA SOPORTE RADIADOR ACEITE
619AC3	3018849	JUNTA BOMBA ALIMENTADORA A FILTRO
619AD3	3018849	JUNTA BOMBA ALIMENTADORA A FILTRO
620AM2	3372164	ARANDELA INYECTORES
621AC2	3018528	JUNTA CODO ADMISIÓN

SINONIMO	Nº ORIG	DESCRIPCIÓN
621AD2	3018528	JUNTA CODO ADMISIÓN
622SL1	2232840	ANILLO BOTADORES SUPERIOR - SILICONA VERDE
622VT1	2232840	ANILLO BOTADORES SUPERIOR - VITÓN
623SL1	2232840B	ANILLO BOTADORES INFERIOR - SILICONA ROJO
624PL1	1216307	AJUSTE TAPA DE VÁLVULA
626AL4	1118764	ARANDELA TAPÓN TAPA DE CILINDRO - 26x32x2
626CO5	1118764	ARANDELA TAPÓN TAPA DE CILINDRO - 26x32x2
636AC2	3364291	JUNTA BOMBA HIDRÁULICA
636AD2	3364291	JUNTA BOMBA HIDRÁULICA
663SL1	1174065	ORING BOMBA PRESIÓN ACEITE 14,5x3
664SL1	1166017	ORING EJE POLEA TENSORA 18x4
665SL1	1166110	ORING TAPA POLEA TENSORA 80x3
666SL1	1166103	ORING BOMBA INYECTORA 75x3
668CG1	1236290	JUNTA TAPA LLENADO ACEITE
670GS1	3361809	PASACAÑO 2 AGUJEROS
671GS1	2101802	PASACAÑO 8 AGUJEROS
672GS1	1160592	PASACAÑO 1 AGUJERO
673GS1	1167425	BOQUILLA
676SL1		ORING 9x1,8
548SL1	1166053	ORING 35x4 RADIADOR ACEITE
661VA1		JUEGO REPARACIÓN DE CILINDRO-C/GUÍABOTADENSILICONA
650VA1	3019889	JUEGO DE JUNTAS PARA MOTOR COMPLETO

# 651VA1

DEUTZ F4L 913 4086cm3 / 4 CIL.



# IMPERIAL®

UNA BUENA JUNTA

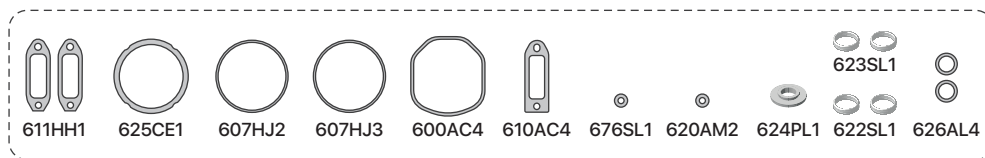

661VA1 - 4 JUEGOS POR MOTOR

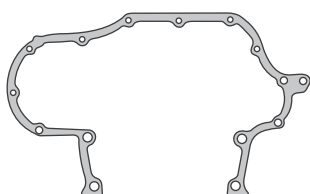

601AC2

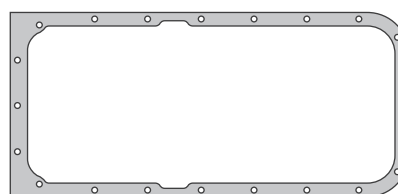

604AC2

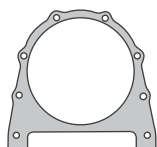

602AC2



613AM1



636AC2



621AC2



619AC3

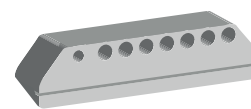

671GS1



665SL1



666SL1



548SL1



664SL1



663SL1



668CG1



618AC3



673GS1



672GS1



670GS1

SINONIMO	Nº ORIG	DESCRIPCIÓN
625CE1		JUNTA TAPA DE CILINDRO - ESPESOR 1,0mm
80625CE1		JUNTA TAPA DE CILINDRO - ESPESOR 1,25mm
600AC4	3371692	JUNTA TAPA DE VÁLVULA
600SL1	4004562	JUNTA TAPA DE VÁLVULA
604AC2	3018095	JUNTA PARA CÁRTER
604AD2	3018095	JUNTA PARA CÁRTER
604AD6		JUNTA PARA CÁRTER (3,2 mm)
610AC4	2230704	JUNTA MÚLTIPLE DE ADMISIÓN
611HH1	3371689	JUNTA MÚLTIPLE DE ESCAPE
611HL1	3371689	JUNTA MÚLTIPLE DE ESCAPE-LÁMINAS DE CHAPA
613AM1	3020079	JUNTA SALIDA DE ESCAPE
601AC2	3362505	JUNTA TAPA DE DISTRIBUCIÓN
601AD2	3362505	JUNTA TAPA DE DISTRIBUCIÓN
602AC2	3362337	JUNTA TAPA TRASERA CIGÜEÑAL
602AD2	3362337	JUNTA TAPA TRASERA CIGÜEÑAL
607HJ2	2137256	SUPLEMENTO DE CAMISA 0,20mm
607HJ3	3021877	SUPLEMENTO DE CAMISA 0,30mm
608HJ4	4231432	SUPLEMENTO DE CAMISA 0,50mm
618AC3	3362983	JUNTA SOPORTE RADIADOR ACEITE
618AD3	3362983	JUNTA SOPORTE RADIADOR ACEITE
619AC3	3018849	JUNTA BOMBA ALIMENTADORA A FILTRO
619AD3	3018849	JUNTA BOMBA ALIMENTADORA A FILTRO
620AM2	3372164	ARANDELA INYECTORES
621AC2	3018528	JUNTA CODO ADMISIÓN

SINONIMO	Nº ORIG	DESCRIPCIÓN
621AD2	3018528	JUNTA CODO ADMISIÓN
622SL1	2232840	ANILLO BOTADORES SUPERIOR - SILICONA VERDE
622VT1	2232840	ANILLO BOTADORES SUPERIOR - VITÓN
623SL1	2232840B	ANILLO BOTADORES INFERIOR - SILICONA ROJO
624PL1	1216307	AJUSTE TAPA DE VÁLVULA
626AL4	1118764	ARANDELA TAPÓN TAPA DE CILINDRO - 26x32x2
626CO5	1118764	ARANDELA TAPÓN TAPA DE CILINDRO - 26x32x2
636AC2	3364291	JUNTA BOMBA HIDRÁULICA
636AD2	3364291	JUNTA BOMBA HIDRÁULICA
663SL1	1174065	ORING BOMBA PRESIÓN ACEITE 14,5x3
664SL1	1166017	ORING EJE POLEA TENSORA 18x4
665SL1	1166110	ORING TAPA POLEA TENSORA 80x3
666SL1	1166103	ORING BOMBA INYECTORA 75x3
668CG1	1236290	JUNTA TAPA LLENADO ACEITE
670GS1	3361809	PASACAÑO 2 AGUJEROS
671GS1	2101802	PASACAÑO 8 AGUJEROS
672GS1	1160592	PASACAÑO 1 AGUJERO
673GS1	1167425	BOQUILLA
676SL1		ORING 9x1,8
548SL1	1166053	ORING 35x4 RADIADOR ACEITE
661VA1		JUEGO REPARACIÓN DE CILINDRO-C/GUÍABOTADENSILICONA
651VA1	3019890	JUEGO DE JUNTAS PARA MOTOR COMPLETO
651SW1	3019890	JUEGO DE JUNTAS PARA MOTOR COMPLETO (ADAMITE)

# 652VA1

DEUTZ F5L 913 5106cm<sup>3</sup> / 5 CIL.



# IMPERIAL<sup>®</sup>

UNA BUENA JUNTA

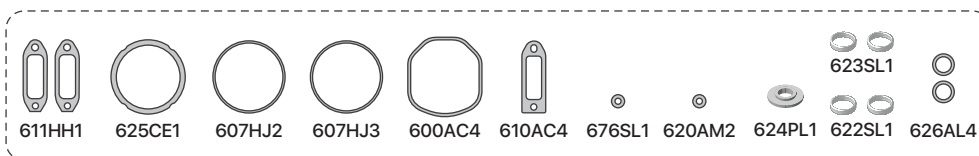

661VA1 - 5 JUEGOS POR MOTOR

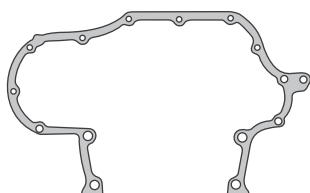

601AC2

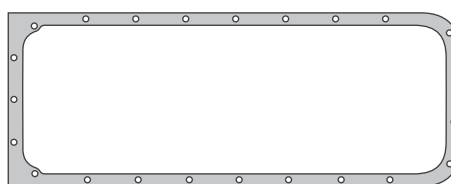

605AC2

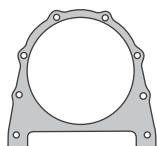

602AC2



613AM1



636AC2



621AC2



619AC3

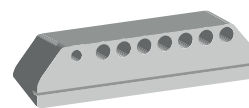

671GS1



665SL1



666SL1



548SL1



664SL1



663SL1



668CG1



618AC3



673GS1



672GS1



670GS1

SINONIMO	Nº ORIG	DESCRIPCIÓN
625CE1		JUNTA TAPA DE CILINDRO - ESPESOR 1,0mm
80625CE1		JUNTA TAPA DE CILINDRO - ESPESOR 1,25mm
600AC4	3371692	JUNTA TAPA DE VÁLVULA
600SL1	4004562	JUNTA TAPA DE VÁLVULA
605AC2	3018944	JUNTA PARA CARTER
605AD2	3018944	JUNTA PARA CARTER
610AC4	2230704	JUNTA MÚLTIPLE DE ADMISIÓN
611HH1	3371689	JUNTA MÚLTIPLE DE ESCAPE
611HL1	3371689	JUNTA MÚLTIPLE DE ESCAPE-LÁMINAS DE CHAPA
613AM1	3020079	JUNTA SALIDA DE ESCAPE
601AC2	3362505	JUNTA TAPA DE DISTRIBUCIÓN
601AD2	3362505	JUNTA TAPA DE DISTRIBUCIÓN
602AC2	3362337	JUNTA TAPA TRASERA CIGÜEÑAL
602AD2	3362337	JUNTA TAPA TRASERA CIGÜEÑAL
607HJ2	2137256	SUPLEMENTO DE CAMISA 0,20mm
607HJ3	3021877	SUPLEMENTO DE CAMISA 0,30mm
608HJ4	4231432	SUPLEMENTO DE CAMISA 0,50mm
618AC3	3362983	JUNTA SOPORTE RADIADOR ACEITE
618AD3	3362983	JUNTA SOPORTE RADIADOR ACEITE
619AC3	3018849	JUNTA BOMBA ALIMENTADORA A FILTRO
619AD3	3018849	JUNTA BOMBA ALIMENTADORA A FILTRO
620AM2	3372164	ARANDELA INYECTORES
621AC2	3018528	JUNTA CODO ADMISIÓN

SINONIMO	Nº ORIG	DESCRIPCIÓN
621AD2	3018528	JUNTA CODO ADMISIÓN
622SL1	2232840	ANILLO BOTADORES SUPERIOR - SILICONA VERDE
622VT1	2232840	ANILLO BOTADORES SUPERIOR - VITÓN
623SL1	2232840B	ANILLO BOTADORES INFERIOR - SILICONA ROJO
624PL1	1216307	AJUSTE TAPA DE VÁLVULA
626AL4	1118764	ARANDELA TAPÓN TAPA DE CILINDRO - 26x32x2
626CO5	1118764	ARANDELA TAPÓN TAPA DE CILINDRO - 26x32x2
636AC2	3364291	JUNTA BOMBA HIDRÁULICA
636AD2	3364291	JUNTA BOMBA HIDRÁULICA
663SL1	1174065	ORING BOMBA PRESIÓN ACEITE 14,5x3
664SL1	1166017	ORING EJE POLEA TENSORA 18x4
665SL1	1166110	ORING TAPA POLEA TENSORA 80x3
666SL1	1166103	ORING BOMBA INYECTORA 75x3
668CG1	1236290	JUNTA TAPA LLENADO ACEITE
670GS1	3361809	PASACAÑO 2 AGUJEROS
671GS1	2101802	PASACAÑO 8 AGUJEROS
672GS1	1160592	PASACAÑO 1 AGUJERO
673GS1	1167425	BOQUILLA
676SL1		ORING 9x1,8
548SL1	1166053	ORING 35x4 RADIADOR ACEITE
661VA1		JUEGO REPARACIÓN DE CILINDRO-C/GUÍABOTADENSILICONA
652VA1	3019891	JUEGO DE JUNTAS PARA MOTOR COMPLETO

# 653VA1

DEUTZ F6L 913 6128cm<sup>3</sup> / 6 CIL.



# IMPERIAL<sup>®</sup>

UNA BUENA JUNTA

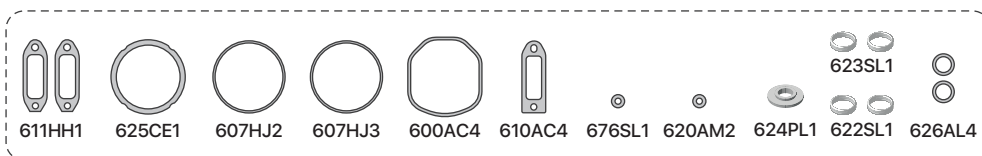

661VA1 - 6 JUEGOS POR MOTOR

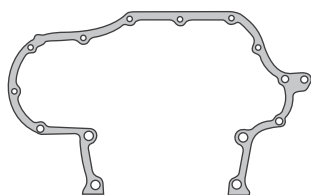

601AC2

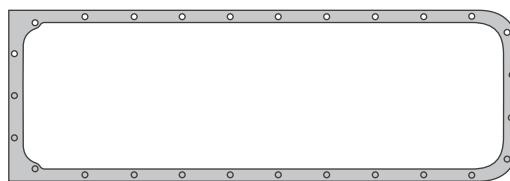

606AC2

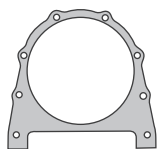

602AC2

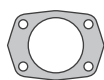

613AM1



636AC2



621AC2



619AC3

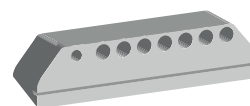

671GS1



665SL1



666SL1



548SL1



664SL1



663SL1



668CG1



618AC3



673GS1

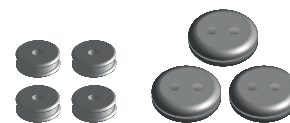

672GS1



670GS1

SINONIMO	Nº ORIG	DESCRIPCIÓN	SINONIMO	Nº ORIG	DESCRIPCIÓN
625CE1		JUNTA TAPA DE CILINDRO - ESPESOR 1,0mm	621AD2	3018528	JUNTA CODO ADMISIÓN
80625CE1		JUNTA TAPA DE CILINDRO - ESPESOR 1,25mm	622SL1	2232840	ANILLO BOTADORES SUPERIOR - SILICONA VERDE
600AC4	3371692	JUNTA TAPA DE VÁLVULA	622VT1	2232840	ANILLO BOTADORES SUPERIOR - VITÓN
600SL1	4004562	JUNTA TAPA DE VÁLVULA	623SL1	2232840B	ANILLO BOTADORES INFERIOR - SILICONA ROJO
606AC2	3018117	JUNTA PARA CARTER	624PL1	1216307	AJUSTE TAPA DE VÁLVULA
606AD2	3018117	JUNTA PARA CARTER	626AL4	1118764	ARANDELA TAPÓN TAPA DE CILINDRO - 26x32x2
610AC4	2230704	JUNTA MULTIPLE DE ADMISIÓN	626CO5	1118764	ARANDELA TAPÓN TAPA DE CILINDRO - 26x32x2
611HH1	3371689	JUNTA MÚLTIPLE DE ESCAPE	636AC2	3364291	JUNTA BOMBA HIDRÁULICA
611HL1	3371689	JUNTA MÚLTIPLE DE ESCAPE-LÁMINAS DE CHAPA	636AD2	3364291	JUNTA BOMBA HIDRÁULICA
613AM1	3020079	JUNTA SALIDA DE ESCAPE	663SL1	1174065	ORING BOMBA PRESION ACEITE 14,5x3
601AC2	3362505	JUNTA TAPA DE DISTRIBUCIÓN	664SL1	1166017	ORING EJE POLEA TENSORA 18x4
601AD2	3362505	JUNTA TAPA DE DISTRIBUCIÓN	665SL1	1166110	ORING TAPA POLEA TENSORA 80x3
602AC2	3362337	JUNTA TAPA TRASERA CIGÜEÑAL	666SL1	1166103	ORING BOMBA INYECTORA 75x3
602AD2	3362337	JUNTA TAPA TRASERA CIGÜEÑAL	668CG1	1236290	JUNTA TAPA LLENADO ACEITE
607HJ2	2137256	SUPLEMENTO DE CAMISA 0,20mm	670GS1	3361809	PASACAÑO 2 AGUJEROS
607HJ3	3021877	SUPLEMENTO DE CAMISA 0,30mm	671GS1	2101802	PASACAÑO 8 AGUJEROS
608HJ4	4231432	SUPLEMENTO DE CAMISA 0,50mm	672GS1	1160592	PASACAÑO 1 AGUJERO
618AC3	3362983	JUNTA SOPORTE RADIADOR ACEITE	673GS1	1167425	BOQUILLA
618AD3	3362983	JUNTA SOPORTE RADIADOR ACEITE	676SL1		ORING 9x1,8
619AC3	3018849	JUNTA BOMBA ALIMENTADORA A FILTRO	548SL1	1166053	ORING 35x4 RADIADOR ACEITE
619AD3	3018849	JUNTA BOMBA ALIMENTADORA A FILTRO	661VA1		JUEGO REPARACIÓN DE CILINDRO-C/GUABOTADENSILICONA
620AM2	3372164	ARANDELA INYECTORES	653VA1	3019892	JUEGO DE JUNTAS PARA MOTOR COMPLETO
621AC2	3018528	JUNTA CODO ADMISIÓN			



# 654VA1

DEUTZ BF6L TURBO 913 6128cm<sup>3</sup> / 6CIL.



# IMPERIAL<sup>®</sup>

UNA BUENA JUNTA

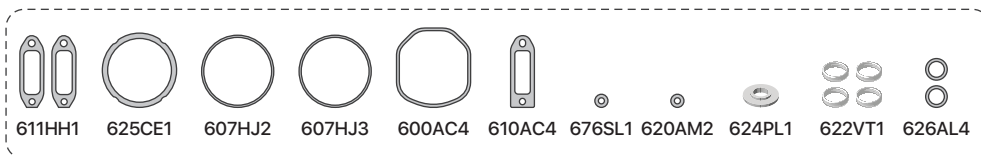

660VA1 - 6 JUEGOS POR MOTOR

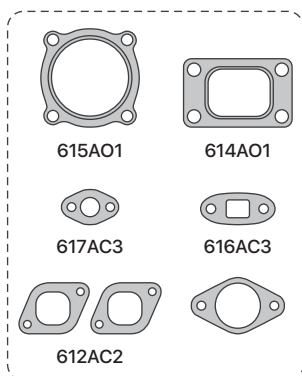

662VA1

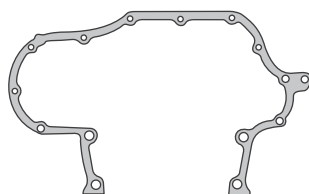

601AC2

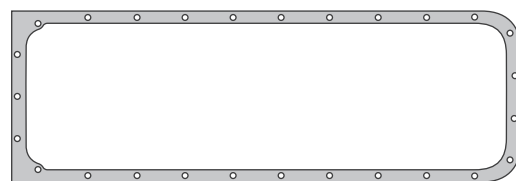

606AC2

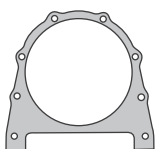

602AC2



636AC2



613AM1



619AC3

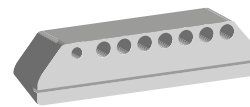

671GS1



665SL1



666SL1



1231000



548SL1



664SL1



663SL1



668CG1



618AC3



673GS1



672GS1



670GS1

SINONIMO	Nº ORIG	DESCRIPCIÓN
625CE1		JUNTA TAPA DE CILINDRO - ESPESOR 1,0mm
80625CE1		JUNTA TAPA DE CILINDRO - ESPESOR 1,25mm
600AC4	3371692	JUNTA TAPA DE VÁLVULA
600SL1	4004562	JUNTA TAPA DE VÁLVULA
606AC2	3018117	JUNTA TAPA DE CÁRTER
606AD2	3018117	JUNTA TAPA DE CÁRTER
610AC4	2230704	JUNTA MÚLTIPLE DE ADMISIÓN
611HH1	3371689	JUNTA MÚLTIPLE DE ESCAPE
611HL1	3371689	JUNTA MÚLTIPLE DE ESCAPE-LÁMINAS DE CHAPA
613AM1	3020079	JUNTA SALIDA DE ESCAPE
601AC2	3362505	JUNTA TAPA DE DISTRIBUCIÓN
601AD2	3362505	JUNTA TAPA DE DISTRIBUCIÓN
602AC2	3362337	JUNTA TAPA TRASERA CIGÜEÑAL
602AD2	3362337	JUNTA TAPA TRASERA CIGÜEÑAL
607HJ2	2137256	SUPLEMENTO DE CAMISA 0,20mm
607HJ3	3021877	SUPLEMENTO DE CAMISA 0,30mm
608HJ4	4231432	SUPLEMENTO DE CAMISA 0,50mm
618AC3	3362983	JUNTA SOPORTE RADIADOR ACEITE
618AD3	3362983	JUNTA SOPORTE RADIADOR ACEITE
619AC3	3018849	JUNTA BOMBA ALIMENTADORA A FILTRO
619AD3	3018849	JUNTA BOMBA ALIMENTADORA A FILTRO
620AM2	3372164	ARANDELA INYECTORES

SINONIMO	Nº ORIG	DESCRIPCIÓN
622VT1	2232840	ANILLO BOTADORES SUPERIOR - VITÓN
624PL1	1216307	AJUSTE TAPA DE VÁLVULA
626AL4	1118764	ARANDELA TAPÓN TAPA DE CILINDRO - 26x32x2
626CO5	1118764	ARANDELA TAPÓN TAPA DE CILINDRO - 26x32x2
636AC2	3364291	JUNTA BONBA HIDRÁULICA
636AD2	3364291	JUNTA BONBA HIDRÁULICA
663SL1	1174065	ORING BOMBA PRESIÓN ACEITE 14,5x3
664SL1	1166017	ORING EJE POLEA TENSORA 18x4
665SL1	1166110	ORING TAPA POLEA TENSORA 80x3
666SL1	1166103	ORING BOMBA INYECTORA 75x3
668CG1	1236290	JUNTA TAPA LLENADO ACEITE
670GS1	3361809	PASACAÑO 2 AGUJEROS
671GS1	2101802	PASACAÑO 8 AGUJEROS
672GS1	1160592	PASACAÑO 1 AGUJERO
673GS1	1167425	BOQUILLA
676SL1		ORING 9x1,8
548SL1	1166053	ORING 35x4 RADIADOR ACEITE
660VA1		JUEGO REPARACIÓN DE CILINDRO - C/GUÍA BOTADEN VITÓN
654VA1	3019893	JUEGO DE JUNTAS PARA MOTOR COMPLETO
654SW1	3019893	JUEGO DE JUNTAS PARA MOTOR COMPLETO (ADAMITE)
612AC2		JUNTA TAPA Y CODO MULTIPLE DE ADMISIÓN



# 689VA1

DEUTZ F10L 413F / V10



# IMPERIAL®

UNA BUENA JUNTA



698CG1 731HH1 690AM1 708HH1 745SL1 624PL1 714SL1 596SL1 664SL1 738SL1 705SL1 544SL1 593SL1 744SL1 749HJ2 749HJ3

725VA1 - 10 JUEGOS POR MOTOR

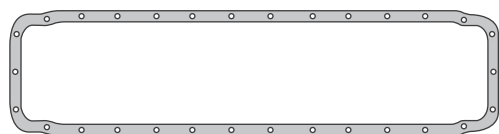

680AC4



721ADC3



728AD3



JUNTA Nº1



733SL1



715GS1



699SL1



590SL1



739SL1



547SL1



742SL1



743SL1



748GS1



735SL1



740SL1



737SL1



736SL1



665SL1



747SL1

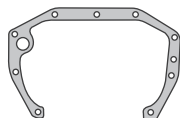

719AC3



720AC3



711SL1



712SL1



727SL1



726SL1



695AC3



696AC3

SINONIMO	Nº ORIG	DESCRIPCIÓN
698CG1		JUNTA TAPA DE VÁLVULA
698CG4		JUNTA TAPA DE VÁLVULA (CORCHO Y GOMA CON TELA)
680AC4		JUNTA CÁRTER DEUTZ 413 F-10 C.
708HH1	2407259	JUNTA MÚLTIPLE DE ADMISIÓN
731HH1		JUNTA MÚLTIPLE DE ESCAPE
544SL1	8094113	ORING 12x3
547SL1	1161019	ORING 25x4
590SL1		ORING 16x3
593SL1	1169577	ORING 8x3,5
596SL1		ORING 8x3
624PL1	1216307	AJUSTE TAPA DE VÁLVULA
664SL1	1166017	ORING 18x4
665SL1	1166110	ORING 80x3
690AC3		JUNTA BASE TAPA DE CILINDRO
690AM1		JUNTA BASE TAPA DE CILINDRO
695AC3		JUNTA RADIADOR DE ACEITE
696AC3		JUNTA
699SL1		ORING TURBINA 170x6
705SL1	1165991	ORING 10x4
711SL1	3361699	JUNTA BASE RADIADOR DE ACEITE
712SL1	2417871	JUNTA SOPORTE FILTRO DE ACEITE
714SL1	1170540	ORING INYECTOR 20x4
715GS1	2407947	ORING TURBINA 160x6

SINONIMO	Nº ORIG	DESCRIPCIÓN
719AC3	3361393	JUNTA TAPA DE DISTRIBUCIÓN
720AC3	3361324	JUNTA PORTA RETÉN BANCADA TRASERA
721AD3	3371139	JUNTA VENTEO DE CÁRTER
726SL1	2417871-S	JUNTA SOPORTE FILTRO DE ACEITE
727SL1	2417871-I	JUNTA SOPORTE FILTRO DE ACEITE
728AD3		JUNTA TAPA TRASERA ÁRBOL DE LEVA
733SL1		ORING 120x4
735SL1	1166041	ORING 28x4
736SL1	1166089	ORING 60x4 MANDO CUENTA VUELTAS
737SL1	1166075	ORING 45x4 LLENADO DE ACEITE
738SL1	1161885	ORING 20x3 CAÑO BOTADORES
739SL1		ORING 18x3
740SL1		ORING 40x3
742SL1	1169585	ORING 25x3
743SL1	1166042	ORING 29x3
744SL1	1163831	ORING DE CAMISA 140x3
745SL1	2423671	CAPUCHON DECARGA TAPA DE VÁLVULA
747SL1	1166123	ORING 90x4 BOMBA HIDRÁULICA
748GS1		ARANDELA PLANA 34x10x2
749HJ2		SUPLEMENTO DE CAMISA 0,20mm
749HJ3		SUPLEMENTO DE CAMISA 0,30mm
725VA1		JUEGO REPARACIÓN DE CILINDRO
689VA1		JUEGO DE JUNTAS PARA MOTOR COMPLETO

# 724VA1

DEUTZ F8L 413N 11309cm3 / V8



# IMPERIAL®

UNA BUENA JUNTA

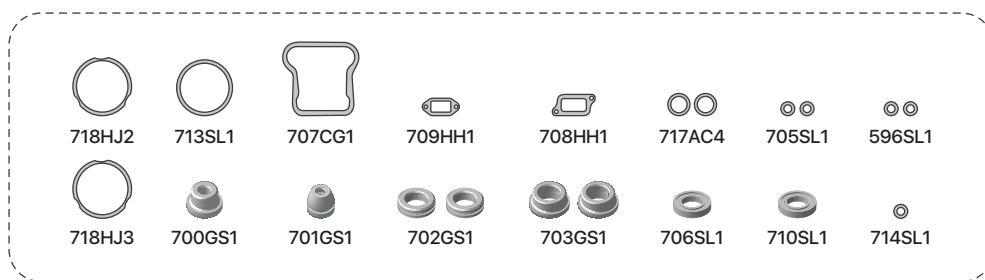

718HJ2 713SL1 707CG1 709HH1 708HH1 717AC4 705SL1 596SL1  
718HJ3 700GS1 701GS1 702GS1 703GS1 706SL1 710SL1 714SL1

722VA1 - 8 JUEGOS POR MOTOR

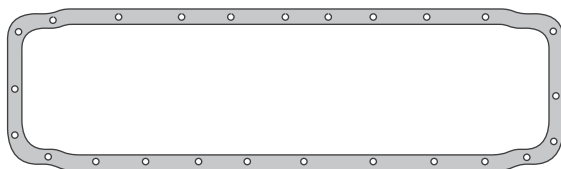

716AC4



695AC3 721ADC3 728AD3 619AC3

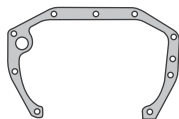

719AC3

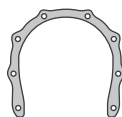

720AC3

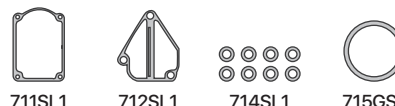

711SL1 712SL1 714SL1 715GS1

SINONIMO	Nº ORIG	DESCRIPCIÓN	SINONIMO	Nº ORIG	DESCRIPCIÓN
707CG1	2402812	JUNTA TAPA DE VÁLVULA	711SL1	3361699	JUNTA BASE RADIADOR DE ACEITE
707CG4	2402812	JUNTA TAPA DE VÁLVULA (CORCHO y GOMA CON TELA)	712SL1	2417871	JUNTA SOPORTE FILTRO DE ACEITE
716AC4	2403211	JUNTA PARA CÁRTER	713SL1	2402639	ORING DE CAMISA 135x3
708HH1	2407259	JUNTA MÚLTIPLE DE ADMISIÓN	714SL1	1170540	ORING INYECTOR 20x4
709HH1	3362170	JUNTA MÚLTIPLE DE ESCAPE	715GS1	2407947	ORING TURBINA 160x6
596SL1		ORING 8x3	717AC4	1165991	ARANDELA BASE CAÑO BOTADORES
695AC3		JUNTA RADIADOR DE ACEITE	718HJ1		SUPLEMENTO DE CAMISA 0,15mm
619AC3	3018849	JUNTA BOMBA ALIMENTADORA A FILTRO	718HJ2		SUPLEMENTO DE CAMISA 0,20mm
700GS1	3361629	CAPUCHÓN DESCARGA DE ACEITE	718HJ3		SUPLEMENTO DE CAMISA 0,30mm
701GS1	2141646	CAPUCHÓN DESCARGA DE ACEITE	719AC3	3361393	JUNTA TAPA DE DISTRIBUCIÓN
702GS1	2144131	CAPUCHÓN CAÑO BOTADORES	720AC3	3361324	JUNTA PORTA RETÉN BANCADA TRASERA
703GS1	2144516	CAPUCHÓN CAÑO BOTADORES	721AD3	3371139	JUNTA VENTEO DE CÁRTER
705SL1	1165991	ORING 10x4	728AD3		JUNTA TAPA TRASERA ÁRBOL DE LEVA
706SL1	3014447	GUÍA VÁLVULA DE ADMISIÓN	722VA1		JUEGO REPARACIÓN DE CILINDRO
710SL1	2199196	GUÍA VÁLVULA DE ESCAPE	724VA1		JUEGO DE JUNTAS PARA MOTOR COMPLETO
710VT1	2199196	GUÍA VÁLVULA DE ESCAPE (VITÓN)			

# 730VA1

DEUTZ F8L 413F 11309cm<sup>3</sup> / V8



# IMPERIAL<sup>®</sup>

UNA BUENA JUNTA



698CG1 731HH1 690AM1 708HH1 745SL1 624PL1 714SL1 596SL1 664SL1 738SL1 705SL1 544SL1 593SL1 744SL1 749HJ2 749HJ3

725VA1 - 8 JUEGOS POR MOTOR

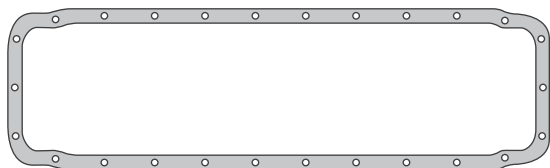

716AC4

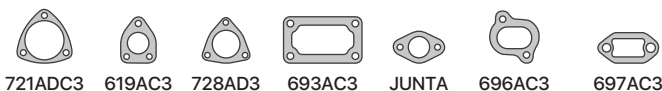

721ADC3 619AC3 728AD3 693AC3 JUNTA 696AC3 697AC3



741SL1 590SL1 739SL1 742SL1 743SL1 748GS1 735SL1 740SL1 737SL1 736SL1 746SL1 747SL1 733SL1 699SL1

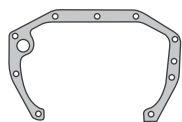

719AC3



720AC3



547SL1



711SL1



712SL1



727SL1



726SL1



695AC3



692AC3



670GS1



694AC3

SINONIMO	Nº ORIG	DESCRIPCIÓN
698CG1		JUNTA TAPA DE VÁLVULA
698CG4		JUNTA TAPA DE VÁLVULA (CORCHO y GOMA CON TELA)
716AC4	2403211	JUNTA PARA CÁRTER
708HH1	2407259	JUNTA MÚLTIPLE DE ADMISIÓN
731HH1		JUNTA MÚLTIPLE DE ESCAPE
544SL1	8094113	ORING 12x3
547SL1	11161019	ORING 25x4
590SL1		ORING 16x3
593SL1	1169577	ORING 8x3,5
596SL1		ORING 8x3
619AC3	3018849	JUNTA BOMBA ALIMENTADORA A FILTRO
624PL1	1216307	AJUSTE TAPA DE VÁLVULA
664SL1	1166017	ORING 18x4
670GS1	3361809	PASACAÑO 2 AGUJEROS
690AC3		JUNTA BASE TAPA DE CILINDRO
690AM1		JUNTA BASE TAPA DE CILINDRO
692AC3		JUNTA
693AC3		JUNTA
694AC3		JUNTA
695AC3		JUNTA RADIADOR DE ACEITE
696AC3		JUNTA
697AC3		JUNTA
699SL1		ORING TURBINA 170x6
705SL1	1165991	ORING 10x4
711SL1	3361699	JUNTA BASE RADIADOR DE ACEITE
712SL1	2417871	JUNTA SOPORTE FILTRO DE ACEITE

SINONIMO	Nº ORIG	DESCRIPCIÓN
714SL1	1170540	ORING INYECTOR 20x4
719AC3	3361393	JUNTA TAPA DE DISTRIBUCIÓN
720AC3	3361324	JUNTA PORTA RETÉN BANCADA TRASERA
721AD3	3371139	JUNTA VENTEO DE CÁRTER
726SL1	2417871-S	JUNTA SOPORTE FILTRO DE ACEITE
727SL1	2417871-I	JUNTA SOPORTE FILTRO DE ACEITE
728AD3		JUNTA TAPA TRASERA ÁRBOL DE LEVA
733SL1		ORING 120x4
735SL1	1166041	ORING 28x4
736SL1	1166089	ORING 60x4 MANDO CUENTA VUELTAS
737SL1	1166075	ORING 45x4 LLENADO DE ACEITE
738SL1	1161885	ORING 20x3 CAÑO BOTADORES
739SL1		ORING 18x3
740SL1		ORING 40x3
741SL1	1165996	ORING 14x3 MEDIDOR ACEITE
742SL1	1169585	ORING 25x3 RADIADOR ACEITE
743SL1	1166042	ORING 29x3
744SL1	1163831	ORING DE CAMISA 140x3
745SL1	2423671	CAPUCHÓN DECARGA TAPA DE VÁLVULA
746SL1		ORING 70x3
747SL1	1166123	ORING 90x4 BOMBA HIDRÁULICA
748GS1		ARANDELA PLANA 34x10x2
749HJ2		SUPLEMENTO DE CAMISA 0,20mm
749HJ3		SUPLEMENTO DE CAMISA 0,30mm
725VA1		JUEGO REPARACIÓN DE CILINDRO
730VA1		JUEGO DE JUNTAS PARA MOTOR COMPLETO

# | Fiat - Someca Tractor

**1421CC1** FIAT TRACTOR CO3 5401CC  
MOTOR 700E / 800 / 640 / 740 -  
1971/80

**1460CC1** FIAT TRACTOR SOMECA CN3  
3421CC MOTOR 650 / 700  
STANDARD - 1961/70

**1482CC1** FIAT TRACTOR U-25 / 211-R  
1135CC MOTOR U25 - 211R -  
CD - 1957/1965

**1491CC1** FIAT TRACTOR 411-R / 411-T  
431-R 2279CC - MOTOR 615 -  
1959/85

**1731CC1** FIAT TRACTOR 55L / 55R / 60R  
6546CC 1955/63

**1732CC1** FIAT TRACTOR 780R 6872CC  
1962/69

**1753CC1** FIAT TRACTOR CP3 7412CC -  
MOTOR 840 900 - 1100 -  
1964/83 CAMIÓN 673N

**1780CC1** FIAT TRACTOR 400 - 500 - 600E -  
480 3421CC/ 3705cc - MOTOR  
CN3 - CN4 1969/80

**5920CC1** FIAT TRACTOR SOMECA M40 /  
LEONCINO 3456CC - MOTOR  
DA40 - DA50 - 1950/...

**5940CC1** FIAT 450 / SOMECA TRACTOR  
4156CC MOTOR M45 -  
SUPERSON 55 - 1965/74

[← VOLVER A LINEA PESADA](#)

# 1421CC1

FIAT TRACTOR CO3 5401CC

MOTOR 700E / 800 / 640 / 740 - 1971/80



# IMPERIAL®

UNA BUENA JUNTA

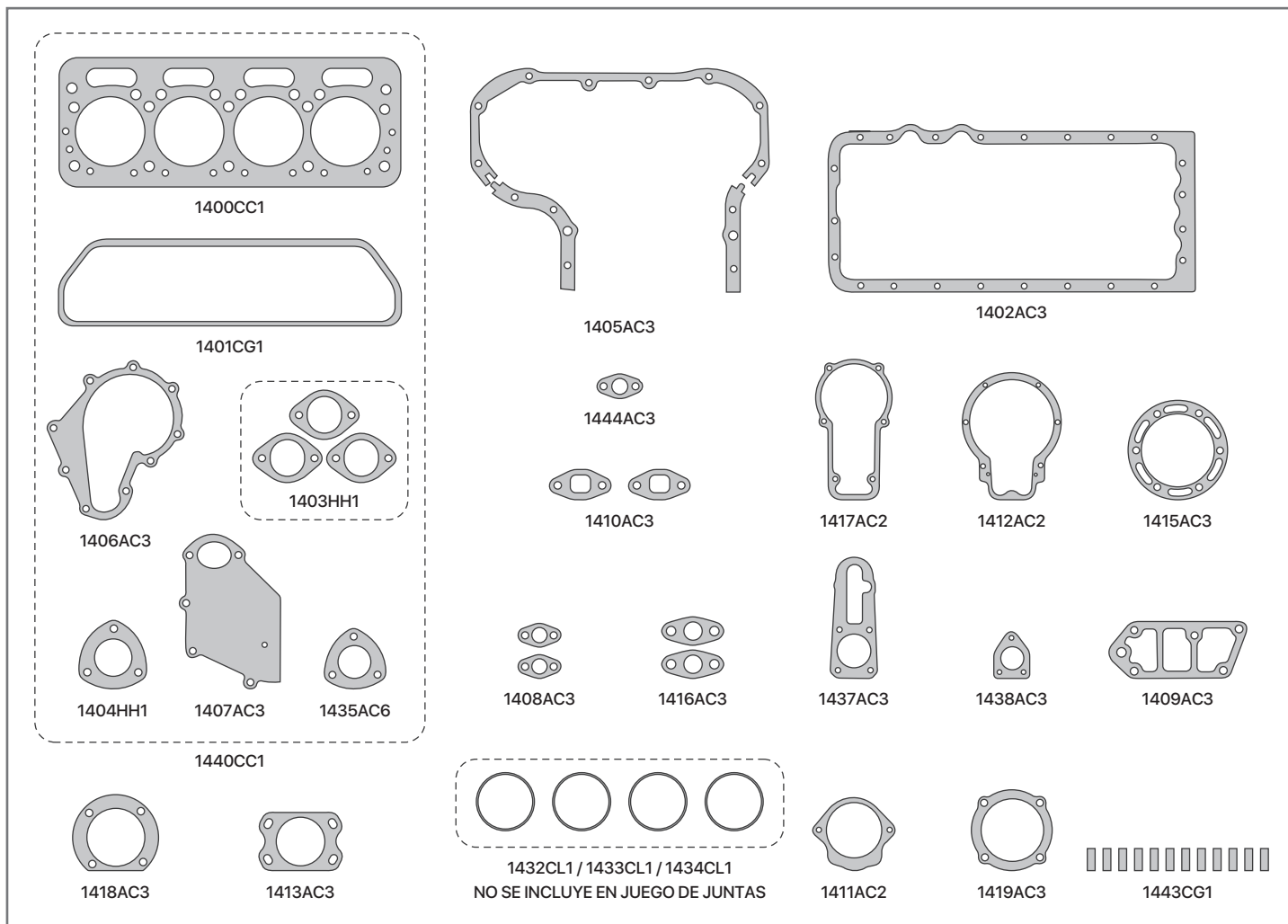

SINONIMO	Nº ORIG	DESCRIPCIÓN
1400CC1	8824633	JUNTA TAPA DE CILINDROS
1401CG1	8307703	JUNTA TAPA DE VÁLVULAS
1401SL1	8829095	JUNTA TAPA DE VÁLVULAS - ORING
1402AC3	8310981/8307706	JUNTA DE CÁRTER
1403HH1	3881365/3882495	JUEGO MÚLTIPLE DE ESCAPE
1404HH1	8308543	JUNTA SALIDA DE ESCAPE
1405AC3	8817760	JUNTA TAPA DE DISTRIBUCIÓN
1406AC3	8818228	JUNTA CUERPO BOMBA DE AGUA
1406AD3	8818228	JUNTA CUERPO BOMBA DE AGUA
1407AC3	8818239	JUNTA BASE BOMBA DE AGUA
1407AD3	8818239	JUNTA BASE BOMBA DE AGUA
1435AC6	549417	JUNTA CUERPO TERMOSTATO
1409AC3	8817453	JUNTA SOPORTE FILTRO DE ACEITE
1410AC3	8816260	JUNTA CAÑO DE AGUA A BLOCK
1411AC2	8307497	JUNTA BOMBA HIDRÁULICA 3 PUNTOS
1411AC3	8307497	JUNTA BOMBA HIDRÁULICA 3 PUNTOS
1412AC2	760203	JUNTA TAPA REGULAD. BOMBA INYECTORA
1413AC3	561353	JUNTA BASE BOMBA INYECTORA

SINONIMO	Nº ORIG	DESCRIPCIÓN
1415AC3	114802	JUNTA SOPORTE BOMBA INYECTORA
1417AC2	1049197	JUNTA TAPA REGULAD. BOMBA INYECTORA
1418AC3	8308640	JUNTA ALOJAMIENTO BOMBA HIDRÁULICA
1419AC3	583596	JUNTA ALOJAMIENTO BOMBA HIDRÁULICA
1437AC3	1049211	JUNTA ENTRE TAPA CAJA REGULADORA
1438AC3	746153	JUNTA BOMBA ALIMENTADORA
1408AC3	38814976/5	JUNTA CAÑO CHUPADOR ACEITE
1443CG1	8828172	RETÉN ACEITE CIGÜEÑAL
1444AC3	12683080	JUNTA CAÑO DE GAUA
1416AC3	7130645/38819201	JUNTA CAÑO CHUPADOR ACEITE C/BALANC. ARMÓNICO
1440CC1		JUEGO DESMONTAJE PARA TAPA DE CILINDRO
1420VA1		JUEGO DE JUNTAS PARA MOTOR SIN JTA T.C.
1421CC1		JUEGO DE JUNTAS PARA MOTOR COMPLETO
		<b>DEMÁS ARTICULOS RELACIONADOS AL MOTOR</b>
		<b>NO SE COLOCAN EN EL JUEGO DE JUNTAS</b>
1432CL1		JUEGO SUPLEMENTO DE CAMISAS-0,05mm
1433CL1		JUEGO SUPLEMENTO DE CAMISAS-0,07mm
1434CL1		JUEGO SUPLEMENTO DE CAMISAS-0,10mm

# 1460CC1

FIAT TRACTOR SOMECA CN3 3421CC  
MOTOR 650 / 700 STANDARD - 1961/70



# IMPERIAL®

UNA BUENA JUNTA

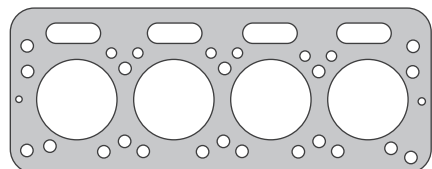

1449CC1



5933CG1

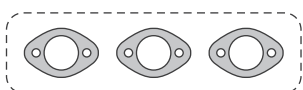

5937HH1

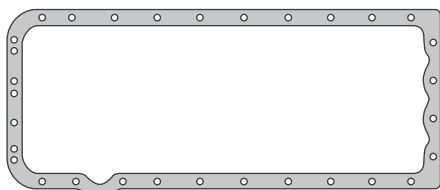

5922AC3

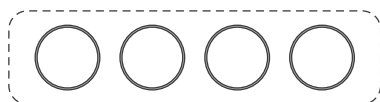

1450LA1 / 1451LA1 / 1452LA1  
NO SE INCLUYE EN JUEGO DE JUNTAS

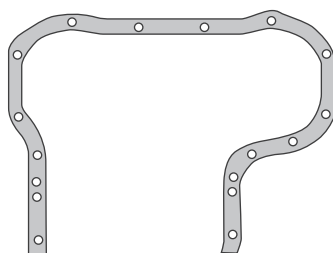

5938AC3

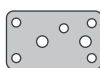

5913AD3



1404HH1



5909AD3



5914AD3

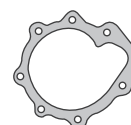

5934AC3

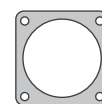

5912AD3

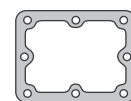

5906AD3



5907AD3



1435AC6



5911AD3



5915AD3



5939AC3



5908AD3

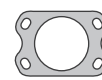

1413AC3

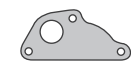

5936AC3

SE INCLUYE JUEGO DE ARANDELAS

SINONIMO	Nº ORIG	DESCRIPCIÓN	SINONIMO	Nº ORIG	DESCRIPCIÓN
1449CC1	8807696	JUNTA PARA TAPA DE CILINDROS	5908AD3	17334	JUNTA TAPA CUENTA HORAS
5933CG1	70446/72840	JUNTA TAPA DE VÁLVULAS	5909AD3	541065	JUNTA CUENTA HORAS
5937HH1	0187486	JUEGO DE JUNTAS MÚLTIPLE DE ESCAPE	5912AD3	548264	JUNTA ELEVADOR HIDRÁULICO
1404HH1	8308543	JUNTA SALIDA DE ESCAPE	5913AD3	113909	JUNTA BASE FILTRO DE ACEITE
5922AC3	546295	JUNTA PARA CÁRTER	5914AD3	115036	JUNTA BOCA CARGA DE ACEITE
5938AC3	115288	JUNTA TAPA DE DISTRIBUCIÓN	5915AD3	8508120	JUNTA COLECTOR SALIDA DE AGUA
5934AC3	540456	JUNTA CUERPO BOMBA DE AGUA	1413AC3	561353	JUNTA BASE BOMBA INYECTORA
5934AD3	540456	JUNTA CUERPO BOMBA DE AGUA	5939AC3	1/26833/80	JUNTA ENTRADA DE AGUA
5936AC3	540461	JUNTA BASE BOMBA DE AGUA	1460CC1		JUEGO DE JUNTAS PARA MOTOR COMPLETO
5936AD3	540461	JUNTA BASE BOMBA DE AGUA			<b>DEMÁS ARTICULOS RELACIONADOS AL MOTOR</b>
5907AD3	170245	JUNTA BOMBA DE ACEITE			<b>NO SE COLOCAN EN EL JUEGO DE JUNTAS</b>
1435AC6	549417	JUNTA CUERPO TERMOSTATO	1450LA1		JUEGO SUPLEMENTO DE CAMISA 0,05 mm
5911AD3	3/10187185	JUNTA FILTRO DE ACEITE	1451LA1		JUEGO SUPLEMENTO DE CAMISA 0,07 mm
5906AD3	546297	JUNTA LATERAL CÁRTER	1452LA1		JUEGO SUPLEMENTO DE CAMISA 0,10 mm

# 1482CC1

FIAT TRACTOR U-25 / 211-R 1135CC  
MOTOR U25 - 211R - CD - 1957/1965



# IMPERIAL®

UNA BUENA JUNTA

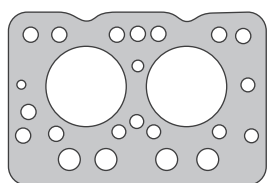

1481CC1



81483AD3



81485AD3



81481AD3

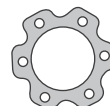

81480AD3

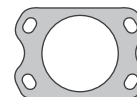

1413AC3

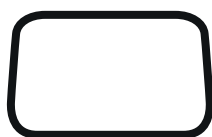

1480CG1

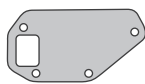

1487AD3

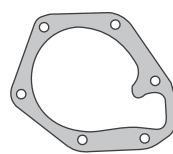

1486AD3



81482AD3

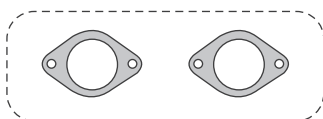

1484AM1

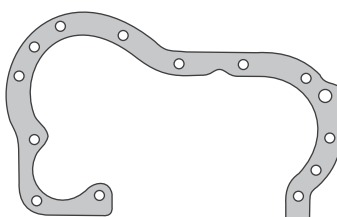

81487AD3



81486AD3



5939AC3



1485AM1



1488AD3

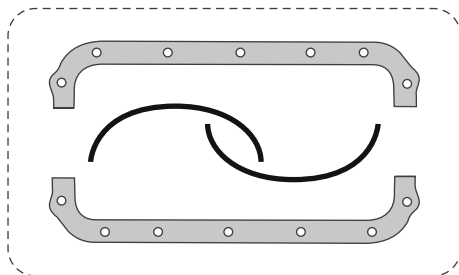

1483CG2

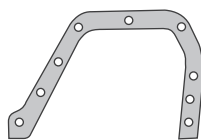

81488AD3

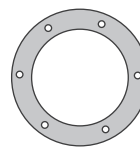

81484AD3

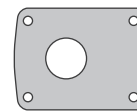

81491AD3

SE INCLUYE JUEGO DE ARANDELAS

SINONIMO	Nº ORIG	DESCRIPCIÓN	SINONIMO	Nº ORIG	DESCRIPCIÓN
1481CC1	561315	JUNTA PARA TAPA DE CILINDRO	81483AD3	746153	JUNTA BOMBA COMBUSTIBLE
1480CG1	561316	JUNTA PARA TAPA DE VÁLVULA	81484AD3	561310	JUNTA CENTRIFUGADOR ACEITE
1483CG2	561377/561378	JUNTA PARA CÁRTER	81485AD3	747014	JUNTA DIFUSOR
1484AM1	564438/561507	JUEGO DE JUNTAS ADMISIÓN Y ESCAPE	81486AD3	561361	JUNTA TAPA INSPECCIÓN
1485AM1	561234/860639	JUNTA SALIDA DE ESCAPE	81487AD3	561379	JUNTA TAPA DE DISTRIBUCIÓN
1486AD3	561233	JUNTA CUERPO BOMBA DE AGUA	81488AD3	893339	JUNTA PLACA DE DISTRIBUCIÓN
1487AD3	561234	JUNTA BASE BOMBA DE AGUA	81491AD3	565153	JUNTA TAPA ASIENTO BOMBA INYECTORA
1488AD3	563414	JUNTA ENTRADA DE AGUA	1413AC3	561353/10280060	JUNTA BASE BOMBA INYECTORA
81480AD3	561358	JUNTA SOPORTE BOMBA INYECTORA	5939AC3	1/26833/80	JUNTA ENTRADA DE AGUA
81481AD3	1/26828/80	JUNTA TUBO ASPIRACIÓN	1482CC1		JUEGO DE JUNTAS PARA MOTOR COMPLETO
81482AD3	561352	JUNTA TAPA RETÉN CIGÜEÑAL			



# 1491CC1

FIAT TRACTOR 411-R / 411-T

431-R 2279CC - MOTOR 615 - 1959/85



# IMPERIAL®

UNA BUENA JUNTA

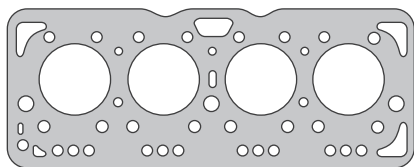

1490CC1

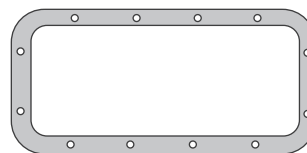

81490AD4

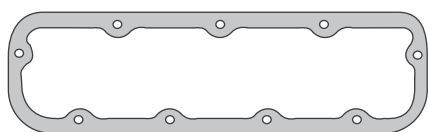

1493CG1



1494CG1

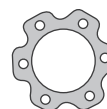

81480AD3

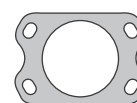

1413AC3

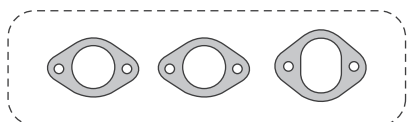

1495AM1

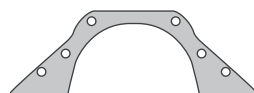

81482AD3

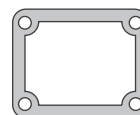

81492AD3



81486AD3



81483AD3

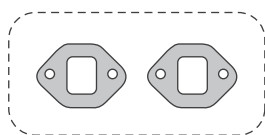

1496AM1



1497AM1

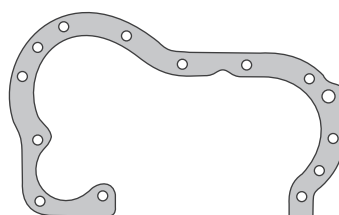

81487AD3

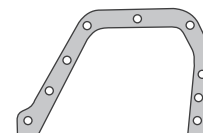

81488AD3

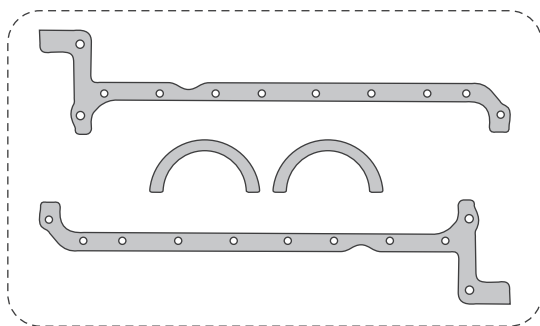

1492CG2



1499AD3

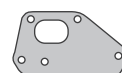

1498AD3

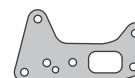

81493AD3

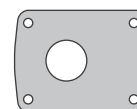

81491AD3

SE INCLUYE JUEGO DE ARANDELAS

SINONIMO	Nº ORIG	DESCRIPCIÓN	SINONIMO	Nº ORIG	DESCRIPCIÓN
1490CC1	566236	JUNTA PARA TAPA DE CILINDRO	81482AD3	561352	JUNTA TAPA RETÉN CIGÜEÑAL
1493CG1	565468	JUNTA PARA TAPA DE VÁLVULA	81483AD3	746153	JUNTA BOMBA COMBUSTIBLE
1494CG1	565443	JUNTA TAPA DE BOTADORES	81486AD3	561361	JUNTA TAPA INSPECCIÓN
1492CG2	563261/561378	JUNTA PARA CÁRTER	81487AD3	561379	JUNTA TAPA DE DISTRIBUCIÓN
81490AD4	563611	JUNTA PARA CÁRTER INFERIOR	81488AD3	893339	JUNTA PLACA DE DISTRIBUCIÓN
1495AM1	565486/565482	JUEGO DE JUNTAS MÚLTIPLE DE ESCAPE	81491AD3	565153	JUNTA TAPA ASIENTO BOMBA INYECTORA
1496AM1	565481	JUEGO DE JUNTAS MÚLTIPLE DE ADMISIÓN	81492AD3	562123	JUNTA TAPA INSPECCIÓN TRASERA
1497AM1	568012	JUNTA SALIDA DE ESCAPE	81493AD4	565458	JUNTA FILTRO DE ACEITE
1498AD3	565396	JUNTA BASE BOMBA DE AGUA	1413AC3	561353	JUNTA BASE BOMBA INYECTORA
1499AD3	565395	JUNTA CUERPO BOMBA DE AGUA	1491CC1		JUEGO DE JUNTAS PARA MOTOR COMPLETO
81480AD3	561358	JUNTA SOPORTE BOMBA INYECTORA			

# 1731CC1

FIAT TRACTOR 55L / 55R / 60R 6546CC  
1955/63



# IMPERIAL®

UNA BUENA JUNTA

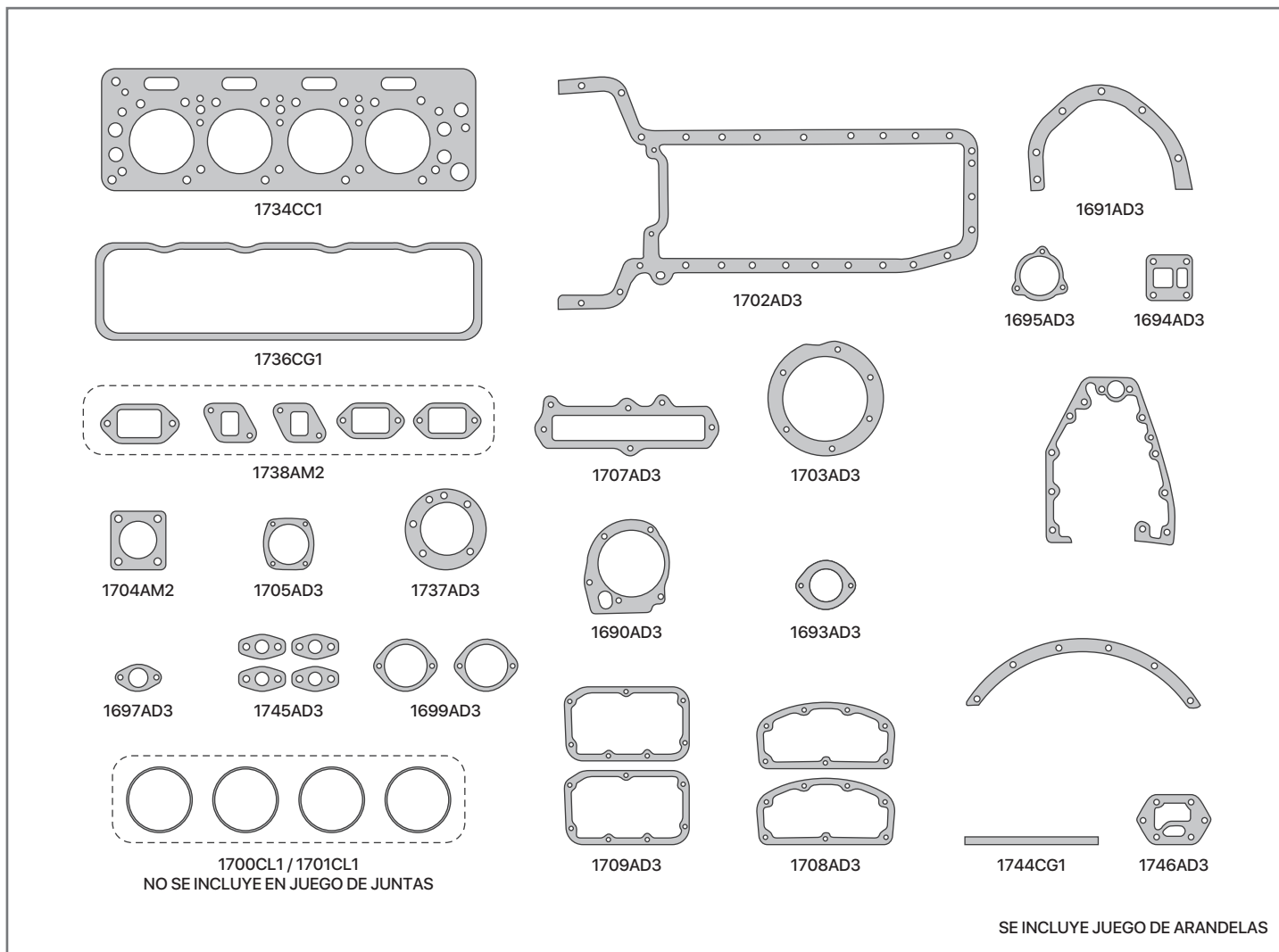

SINONIMO	Nº ORIG	DESCRIPCIÓN
1734CC1		JUNTA PARA TAPA DE CILINDROS
1736CG1	8300580/539741/4595851	JUNTA TAPA DE VÁLVULAS
1736GS1	8300580/539741/4595851	JUNTA TAPA DE VÁLVULAS
1708AD3	586019	JUNTA TAPA DE BOTADORES - SUPERIOR
1709AD3	539668	JUNTA TAPA DE BOTADORES - INFERIOR
1702AD3	539774	JUNTA PARA CÁRTER
1738AM2	539734/539733/569966	JUEGO DE JUNTAS ADMISIÓN Y ESCAPE
1704AM1	539120	JUNTA SALIDA DE ESCAPE
1690AD3	553512/8303341	JUNTA CAJA ARRANQUE
1691AD3	539797	JUNTA TAPA DELANTERA BLOCK
1693AD3	539706	JUNTA TAPA MONTAJE ÁRBOL DE LEVA
1694AD3	581960	JUNTA CUERPO FILTRO DE ACEITE
1695AD3	539819	JUNTA SOPORTE COJINETES
1697AD3	546018	JUNTA CAÑO BOMBA DE AGUA
1699AD3	551494/552604	JUNTA SOPORTE RODAMIENTO MANDO DISTRIB.
1703AD3	539800	TAPA ENGRANAJE BOMBA INYECTORA
1705AD3	573275	JUNTA CODO TERMOSTATO

SINONIMO	Nº ORIG	DESCRIPCIÓN
1707AD3	551624	JUNTA BOCA CARGA DE ACEITE
1737AC3	539672	JUNTA BOMBA DE AGUA
1737AD3	539672	JUNTA BOMBA DE AGUA
1744CG1		JUNTA CIERRE BANCADA CIGÜEÑAL
1745AD3	10080480	JUNTA CAÑO ACEITE
1746AD3	581961	JUNTA SOPORTE FILTRO DE ACEITE
1739VA1		JUEGO DE JUNTAS PARA MOTOR SIN JTA T.C.
1731CC1		JUEGO DE JUNTAS PARA MOTOR COMPLETO
		<b>DEMÁS ARTICULOS RELACIONADOS AL MOTOR</b>
		<b>NO SE COLOCAN EN EL JUEGO DE JUNTAS</b>
1700CL1		JUEGO SUPLEMENTO DE CAMISA 0,07 mm
1701CL1		JUEGO SUPLEMENTO DE CAMISA 0,10 mm
1742F1		JUNTA RETÉN RUEDA
1743AC3	557536	JUNTA CAJA ENGRANAJES ALTA Y BAJA
1748AC3	524585	JUNTA TAPA TOMA DE FUERZA
1749AC3	572255	JUNTA TAPA INTERNA SUPERIOR DIFERENCIAL

# 1732CC1

FIAT TRACTOR 780R 6872CC 1962/69



# IMPERIAL®

UNA BUENA JUNTA

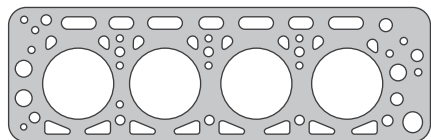

1735CC1



1736CG1

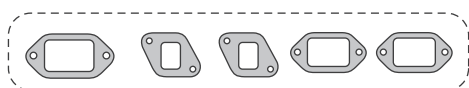

1738AM2



1704AM1



1705AD3



1737AD3



1697AD3

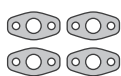

1745AD3



1693AC3

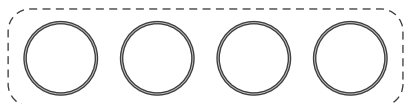

1700CL1 / 1701CL1  
NO SE INCLUYE EN JUEGO DE JUNTAS

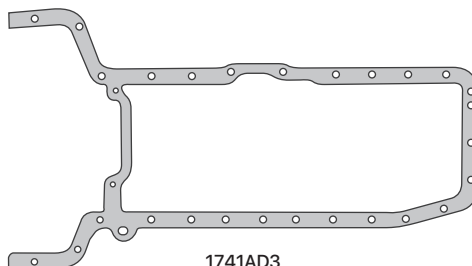

1741AD3

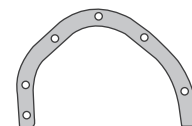

1691AD3



1744CG1

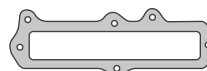

1707AD3



1694AD3



1690AD3

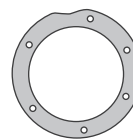

1703AD3



1695AD3

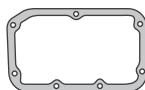

1747AD3



1708AD3



1699AC3



1746AD3

SE INCLUYE JUEGO DE ARANDELAS

SINONIMO	Nº ORIG	DESCRIPCIÓN	SINONIMO	Nº ORIG	DESCRIPCIÓN
1735CC1	583529/572901/582629	JUNTA PARA TAPA DE CILINDROS	1737AC3	539672	JUNTA BOMBA DE AGUA
1736CG1	8300580/539741/4595851	JUNTA TAPA DE VÁLVULAS	1737AD3	539672	JUNTA BOMBA DE AGUA
1736GS1	8300580/539741/4595851	JUNTA TAPA DE VÁLVULAS - GOMA SINTÉTICA	1744CG1		JUNTA CIERRE BANCADA CIGÜEÑAL
1738AM2	539734/539733/569966	JUEGO DE JUNTAS ADMISIÓN Y ESCAPE	1745AD3	10080480	JUNTA CAÑO ACEITE
1704AM1	539120	JUNTA SALIDA DE ESCAPE	1746AD3	581961	JUNTA SOPORTE FILTRO DE ACEITE
1741AD3	573228	JUNTA PARA CÁRTER	1747AD3	573282	JUNTA TAPA DE BOTADORES INFERIOR
1690AD3	553512/8303341	JUNTA CAJA ARRANQUE	1740VA1		JUEGO DE JUNTAS PARA MOTOR SIN JUNTA T.C.
1691AD3	539797	JUNTA TAPA DELANTERA BLOCK	1732CC1		JUEGO DE JUNTAS PARA MOTOR COMPLETO
1693AD3	539706	JUNTA TAPA MONTAJE ÁRBOL DE LEVA			<b>DEMÁS ARTICULOS RELACIONADOS AL MOTOR</b>
1694AD3	581960	JUNTA CUERPO FILTRO DE ACEITE			<b>NO SE COLOCAN EN EL JUEGO DE JUNTAS</b>
1695AD3	539819	JUNTA SOPORTE COJINETES	1700CL1		JUEGO SUPLEMENTO DE CAMISA 0,07 mm
1697AD3	546018	JUNTA CAÑO BOMBA DE AGUA	1701CL1		JUEGO SUPLEMENTO DE CAMISA 0,10 mm
1699AD3	551494/552604	JUNTA SOPORTE RODAMIENTO MANDO DISTRIB.	1742F1		JUNTA RETÉN RUEDA
1703AD3	539800	TAPA ENGRANAJE BOMBA INYECTORA	1743AC3	557536	JUNTA CAJA ENGRANAJES ALTA Y BAJA
1705AD3	573275	JUNTA CODO TERMOSTATO	1748AC3	524585	JUNTA TAPA TOMA DE FUERZA
1707AD3	551624	JUNTA BOCA CARGA DE ACEITE	1749AC3	572255	JUNTA TAPA INTERNA SUPERIOR DIFERENCIAL
1708AD3	586019	JUNTA TAPA DE BOTADORES - SUPERIOR			

# 1753CC1

FIAT TRACTOR CP3 7412CC - MOTOR 840

900 - 1100 - 1964/83

CAMIÓN 673N



# IMPERIAL®

UNA BUENA JUNTA

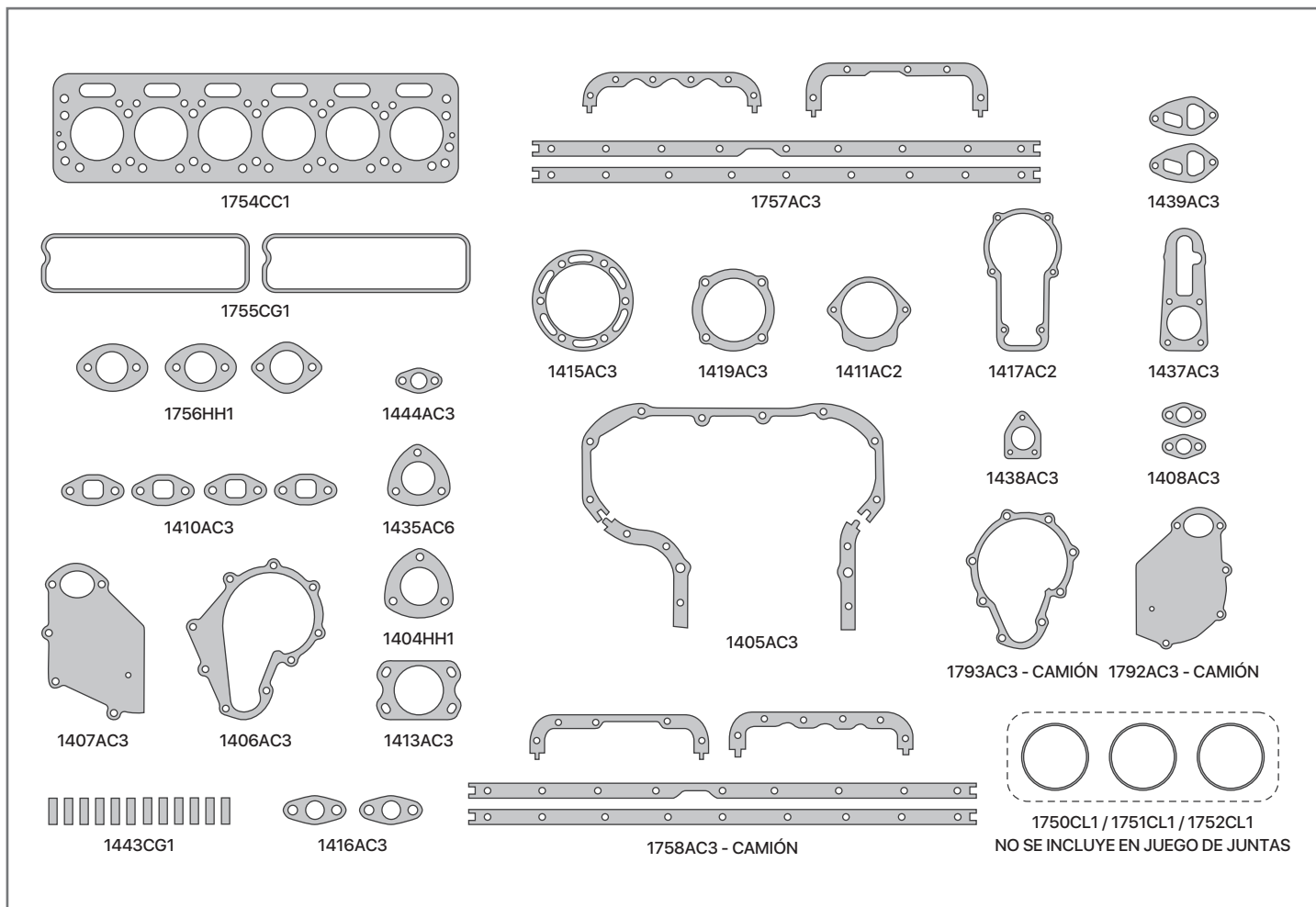

1750CL1 / 1751CL1 / 1752CL1  
NO SE INCLUYE EN JUEGO DE JUNTAS

SINONIMO	Nº ORIG	DESCRIPCIÓN
1754CC1	8818605	JUNTA TAPA DE CILINDROS
1755CG1	8304703	JUNTA TAPA DE VÁLVULAS
1755SL1	8829321	JUNTA TAPA DE VÁLVULAS - ORING
1757AC3	8305356/8310980	JUEGO DE JUNTAS PARA CÁRTER - TRACTOR
1758AC3		JUEGO DE JUNTAS PARA CÁRTER - CAMIÓN
1756HH1	38823365/4956	JUEGO MÚLTIPLE DE ESCAPE
1405AC3	8817760	JUNTA TAPA DE DISTRIBUCIÓN
1406AC3	8818228	JUNTA CUERPO BOMBA DE AGUA
1406AD3	8818228	JUNTA CUERPO BOMBA DE AGUA
1407AC3	8818239	JUNTA BASE BOMBA DE AGUA
1407AD3	8818239	JUNTA BASE BOMBA DE AGUA
1435AC6	549417	JUNTA CUERPO TERMOSTATO
1439AC3	8817453	JUNTA SOPORTE FILTRO DE ACEITE
1410AC3	8816260	JUNTA CAÑO DE AGUA A BLOCK
1411AC2	8307497	JUNTA BOMBA HIDRÁULICA-3 PUNTOS
1411AC3	8307497	JUNTA BOMBA HIDRÁULICA-3 PUNTOS
1413AC3	561353	JUNTA BASE BOMBA INYECTORA
1415AC3	114802	JUNTA SOPORTE BOMBA INYECTORA
1416AC3	7130645/38819201	JUNTA CAÑO CHUPADOR ACEITE/CON BALANC. ARMONICO

SINONIMO	Nº ORIG	DESCRIPCIÓN
1417AC2	1049197	JUNTA TAPA REGULAD. BOMBA INYECTORA
1419AC3	583596	JUNTA ALOJAMIENTO BOMBA HIDRÁULICA
1437AC3	1049211	JUNTA ENTRE TAPA CAJA REGULADORA
1438AC3	746153	JUNTA BOMBA ALIMENTADORA
1408AC3	38814976/5	JUNTA CAÑO CHUPADOR ACEITE
1443CG1	8828172	RETÉN ACEITE CIGÜEÑAL
1444AC3	12683080	JUNTA CAÑO DE GAUA
1792AC3		JUNTA BASE BOMBA DE AGUA - CAMIÓN
1792AD3		JUNTA BASE BOMBA DE AGUA - CAMIÓN
1793AC3		JUNTA CUERPO BOMBA DE AGUA - CAMIÓN
1793AD3		JUNTA CUERPO BOMBA DE AGUA - CAMIÓN
1759VA1		JUEGO DE JUNTAS PARA MOTOR SIN JTA T.C.
1753CC1		JUEGO DE JUNTAS PARA MOTOR COMPLETO
		<b>DEMÁS ARTICULOS RELACIONADOS AL MOTOR</b>
		<b>NO SE COLOCAN EN EL JUEGO DE JUNTAS</b>
1750CL1	8808493	JUEGO SUPLEMENTO DE CAMISAS-0,05mm
1751CL1	8808494	JUEGO SUPLEMENTO DE CAMISAS-0,07mm
1752CL1	8808495	JUEGO SUPLEMENTO DE CAMISAS-0,10mm

# 1780CC1

FIAT TRACTOR 400 - 500 - 600E - 480  
3421CC/ 3705cc - MOTOR CN3 - CN4  
1969/80



# IMPERIAL®

UNA BUENA JUNTA

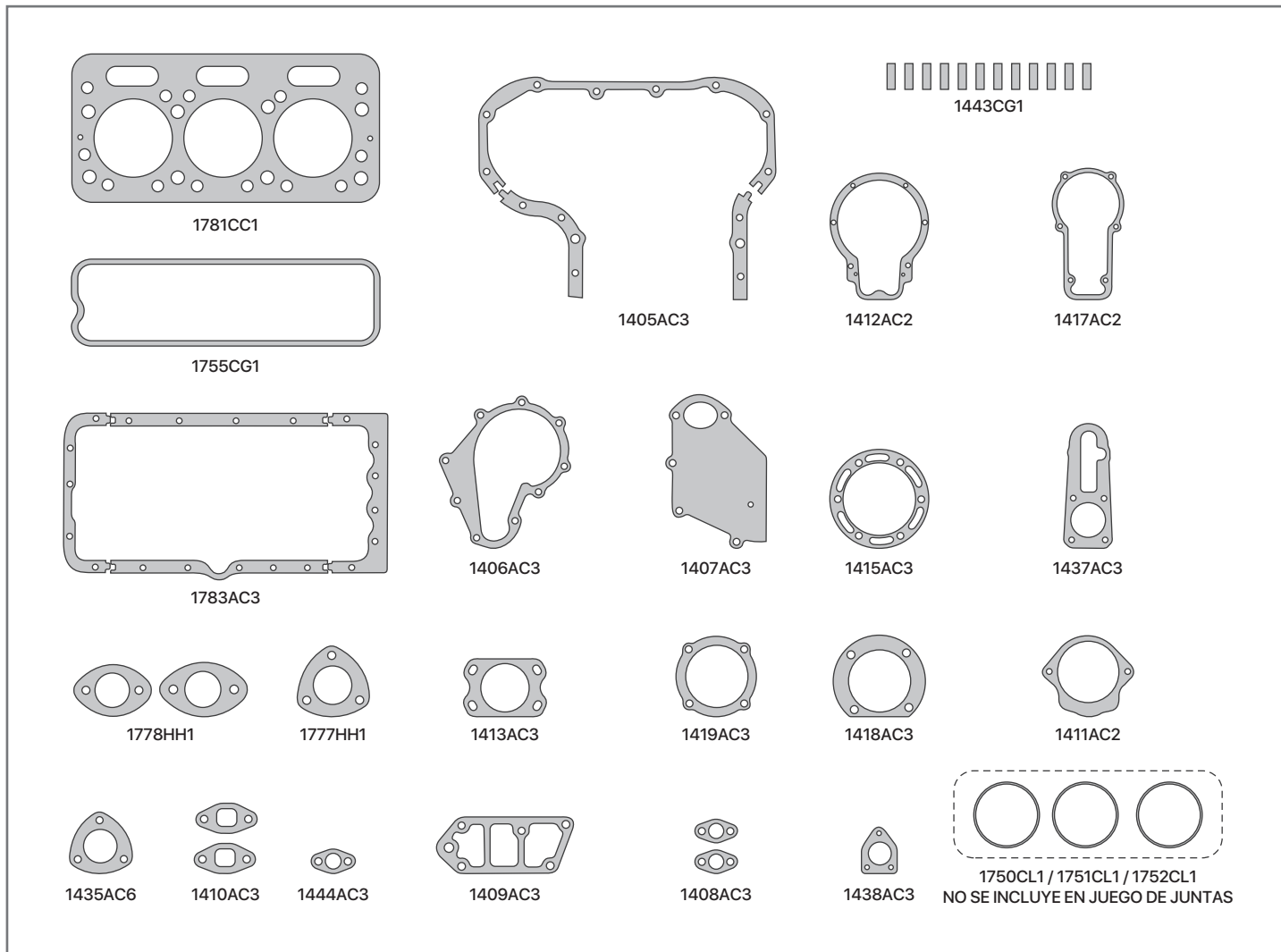

SINONIMO	Nº ORIG	DESCRIPCIÓN
1781CC1	8823404	JUNTA TAPA DE CILINDROS
1755CG1	8304703	JUNTA TAPA DE VÁLVULAS
1755SL1	8829321	JUNTA TAPA DE VÁLVULAS - ORING
1783AC3	8308777	JUNTA DE CÁRTER
1777HH1	71227	JUNTA SALIDA DE ESCAPE
1778HH1	30187486/585813	JUEGO MÚLTIPLE DE ESCAPE
1405AC3	8817760	JUNTA TAPA DE DISTRIBUCIÓN
1406AC3	8818228	JUNTA CUERPO BOMBA DE AGUA
1406AD3	8818228	JUNTA CUERPO BOMBA DE AGUA
1407AC3	8818239	JUNTA BASE BOMBA DE AGUA
1407AD3	8818239	JUNTA BASE BOMBA DE AGUA
1435AC6	549417	JUNTA CUERPO TERMOSTATO
1409AC3	8817453	JUNTA SOPORTE FILTRO DE ACEITE
1410AC3	8816260	JUNTA CAÑO DE AGUA A BLOCK
1411AC2	8307497	JUNTA BOMBA HIDRÁULICA-3 PUNTOS
1411AC3	8307497	JUNTA BOMBA HIDRÁULICA-3 PUNTOS
1412AC2	760203	JUNTA TAPA REGULADOR BOMBA INYECTORA

SINONIMO	Nº ORIG	DESCRIPCIÓN
1413AC3	561353	JUNTA BASE BOMBA INYECTORA
1415AC3	114802	JUNTA SOPORTE BOMBA INYECTORA
1417AC2	1049197	JUNTA TAPA REGULAD. BOMBA INYECTORA
1418AC3	8308640	JUNTA ALOJAMIENTO BOMBA HIDRÁULICA
1419AC3	583596	JUNTA ALOJAMIENTO BOMBA HIDRAULICA
1437AC3	1049211	JUNTA ENTRE TAPA CAJA REGULADORA
1438AC3	746153	JUNTA BOMBA ALIMENTADORA
1408AC3	38814976/5	JUNTA CAÑO CHUPADOR ACEITE
1443CG1	8828172	RETÉN ACEITE CIGÜEÑAL
1444AC3	12683080	JUNTA CAÑO DE AGUA
1779VA1		JUEGO DE JUNTAS PARA MOTOR SIN JUNTA T.C.
1780CC1		JUEGO DE JUNTAS PARA MOTOR COMPLETO
		<b>DEMÁS ARTICULOS RELACIONADOS AL MOTOR</b>
		<b>NO SE COLOCAN EN EL JUEGO DE JUNTAS</b>
1750CL1		JUEGO SUPLEMENTO DE CAMISAS-0,05mm
1751CL1		JUEGO SUPLEMENTO DE CAMISAS-0,07mm
1752CL1		JUEGO SUPLEMENTO DE CAMISAS-0,10mm

# 5920CC1

FIAT TRACTOR SOMECA M40 / LEONCINO  
3456CC - MOTOR DA40 - DA50 - 1950/...



# IMPERIAL®

UNA BUENA JUNTA

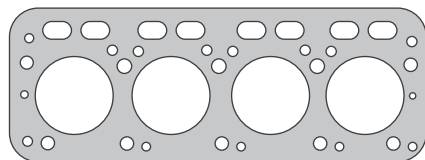

5903CC1



5904CG1

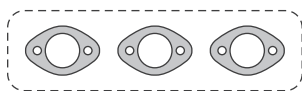

5937HH1

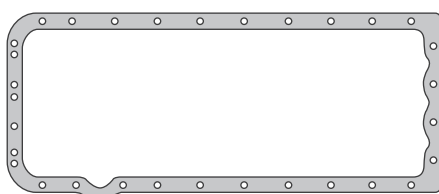

5922AC3

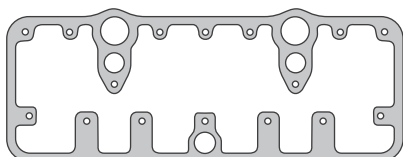

5905AD3

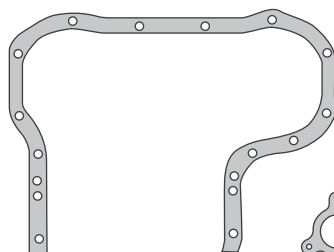

5938AC3

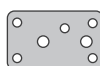

5913AD3



5907AD3



5939AC3



5914AD3



1404HH1



1435AC6



5908AD3



5909AD3



5910AD3

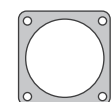

5912AD3



5911AD3



1413AC3

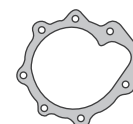

5934AC3

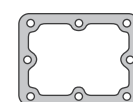

5906AD3



5915AD3



5936AC3



5900CL1 / 5901CL1 / 5902CL1  
(No se incluye en juego de juntas)

SE INCLUYE JUEGO DE ARANDELAS

SINONIMO	Nº ORIG	DESCRIPCIÓN	SINONIMO	Nº ORIG	DESCRIPCIÓN
5903CC1	115362	JUNTA PARA TAPA DE CILINDROS	5909AD3	541065	JUNTA CUENTA HORAS
5904CG1	109292	JUNTA TAPA DE VÁLVULAS	5910AD3	187341	JUNTA COLECTOR BOMBA DE AGUA
5937HH1	0187486	JUEGO DE JUNTAS MÚLTIPLE DE ESCAPE	5912AD3	548264	JUNTA ELEVADOR HIDRÁULICO
1404HH1	8308543	JUNTA SALIDA DE ESCAPE	5913AD3	113909	JUNTA BASE FILTRO DE ACEITE
5922AC3	546295	JUNTA PARA CÁRTER	5914AD3	115036	JUNTA BOCA CARGA DE ACEITE
5938AC3	115288	JUNTA TAPA DE DISTRIBUCIÓN	5915AD3	8508120	JUNTA COLECTOR SALIDA DE AGUA
5934AC3	540456	JUNTA CUERPO BOMBA DE AGUA	1413AC3	561353	JUNTA BASE BOMBA INYECTORA
5934AD3	540456	JUNTA CUERPO BOMBA DE AGUA	5939AC3	1/26833/80	JUNTA ENTRADA DE AGUA
5936AC3	540461	JUNTA BASE BOMBA DE AGUA	5919VA1		JUEGO DE JUNTAS PARA MOTOR SIN JTA T.C.
5936AD3	540461	JUNTA BASE BOMBA DE AGUA	5920CC1		JUEGO DE JUNTAS PARA MOTOR COMPLETO
5907AD3	170245	JUNTA BOMBA DE ACEITE			<b>DEMÁS ARTICULOS RELACIONADOS AL MOTOR</b>
1435AC6	549417	JUNTA CUERPO TERMOSTATO			<b>NO SE COLOCAN EN EL JUEGO DE JUNTAS</b>
5911AD3	3/10187185	JUNTA FILTRO DE ACEITE	5900CL1		JUEGO SUPLEMENTO DE CAMISA 0,07mm
5905AD3	109429	JUNTA TAPA DE BALANCÍN	5901CL1		JUEGO SUPLEMENTO DE CAMISA 0,10mm
5906AD3	546297	JUNTA LATERAL CÁRTER	5902CL1		JUEGO SUPLEMENTO DE CAMISA 0,05mm
5908AD3	17334	JUNTA TAPA CUENTA HORAS			

# 5940CC1

FIAT 450 / SOMECA TRACTOR 4156CC  
MOTOR M45 - SUPERSON 55 - 1965/74



# IMPERIAL®

UNA BUENA JUNTA

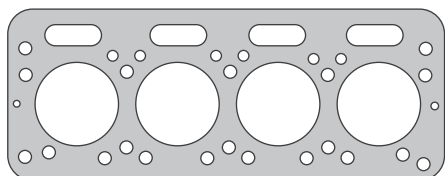

5903CC1

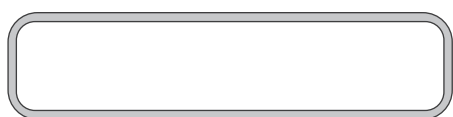

5933CG1

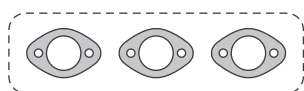

5937HH1

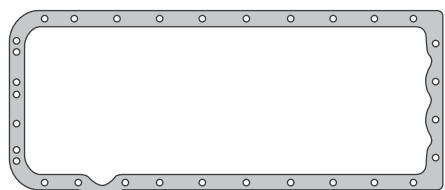

5922AC3



5930CL1 / 5931CL1  
(No se incluye en juego de juntas)

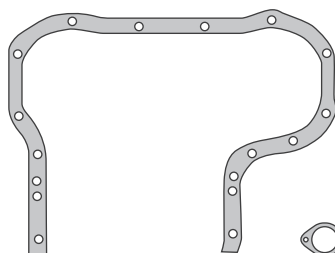

5938AC3



5909AD3



5914AD3

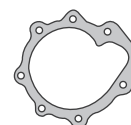

5934AC3



5913AD3



1404HH1

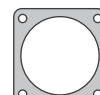

5912AD3

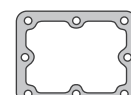

5906AD3



5907AD3



1435AC6



5911AD3



5915AD3



5939AC3



5908AD3

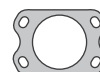

1413AC3



5936AC3

SE INCLUYE JUEGO DE ARANDELAS

SINONIMO	Nº ORIG	DESCRIPCIÓN	SINONIMO	Nº ORIG	DESCRIPCIÓN
5932CC1	850478/70483	JUNTA PARA TAPA DE CILINDROS	5908AD3	17334	JUNTA TAPA CUENTA HORAS
5933CG1	70446/72840	JUNTA TAPA DE VÁLVULAS	5909AD3	541065	JUNTA CUENTA HORAS
5937HH1	0187486	JUEGO DE JUNTAS MÚLTIPLE DE ESCAPE	5912AD3	548264	JUNTA ELEVADOR HIDRÁULICO
1404HH1	8308543	JUNTA SALIDA DE ESCAPE	5913AD3	113909	JUNTA BASE FILTRO DE ACEITE
5922AC3	546295	JUNTA PARA CÁRTER	5914AD3	115036	JUNTA BOCA CARGA DE ACEITE
5938AC3	115288	JUNTA TAPA DE DISTRIBUCIÓN	5915AD3	8508120	JUNTA COLECTOR SALIDA DE AGUA
5934AC3	540456	JUNTA CUERPO BOMBA DE AGUA	1413AC3	561353	JUNTA BASE BOMBA INYECTORA
5934AD3	540456	JUNTA CUERPO BOMBA DE AGUA	5939AC3	1/26833/80	JUNTA ENTRADA DE AGUA
5936AC3	540461	JUNTA BASE BOMBA DE AGUA	5918VA1		JUEGO DE JUNTAS PARA MOTOR SIN JTA T.C.
5936AD3	540461	JUNTA BASE BOMBA DE AGUA	5940CC1		JUEGO DE JUNTAS PARA MOTOR COMPLETO
5907AD3	170245	JUNTA BOMBA DE ACEITE			<b>DEMÁS ARTICULOS RELACIONADOS AL MOTOR</b>
1435AC6	549417	JUNTA CUERPO TERMOSTATO			<b>NO SE COLOCAN EN EL JUEGO DE JUNTAS</b>
5911AD3	3/10187185	JUNTA FILTRO DE ACEITE	5930CL1		JUEGO SUPLEMENTO DE CAMISA 0,07mm
5906AD3	546297	JUNTA LATERAL CÁRTER	5931CL1		JUEGO SUPLEMENTO DE CAMISA 0,10mm



# | Fiat - Iveco Camion

**1645VA1** FIAT 619 N1 / T1 / IVECO  
190.29 13798cc MOTOR 221A -  
8210.22 - 8210.02 DESDE  
1976/...

**1689VA1** FIAT IVECO EUROTRAKKER /  
EUROTECH 13798cc - MOTOR  
8210.42L/K / 8210.22V.800  
DESDE 1989/...

**1769VA1** FIAT 150N TURBO EURO CARGO  
150E23-150E20 5861cc MOTOR  
8060.25-45

[← VOLVER A LINEA PESADA](#)

# 1645VA1

FIAT 619 N1 / T1 / IVECO 190.29 13798cc

MOTOR 221A - 8210.22 - 8210.02

DESDE 1976/...



# IMPERIAL®

UNA BUENA JUNTA

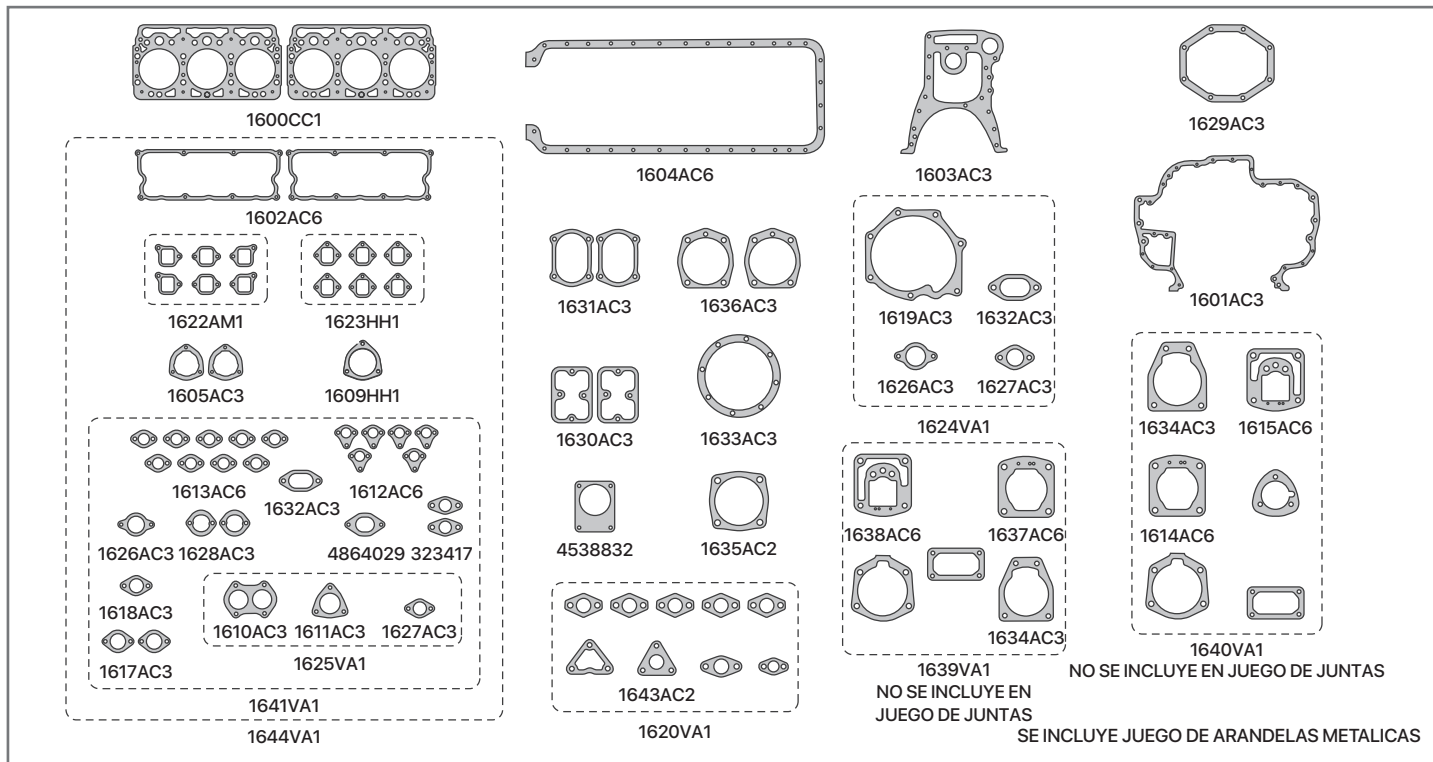

SINONIMO	N° ORIG	DESCRIPCIÓN
1602AC6	4530174	JUNTA TAPA DE VALVULAS
1604AC6	4541081-4791426	JUEGO DE JUNTAS PARA CARTER
81604AC6	4541081-4791426	JUNTA PARA CARTER - ENTERIZA
1622AM1	4590346-7	JUEGO DE JUNTAS MULTIPLE ADMISION
1623AM1	4871982	JUEGO DE JUNTAS MULTIPLE DE ESCAPE
1623HH1	4871982	JUEGO DE JUNTAS MULTIPLE DE ESCAPE - CHAPA BETAER/CHAPA
1623HL1	4871982	JUEGO DE JUNTAS MULTIPLE DE ESCAPE - LAMINA DE CHAPA
1609HH1	<del>4608540209-46094</del>	JUNTA SALIDA DE ESCAPE
1609HL1	<del>4608540209-46094</del>	JUNTA SALIDA DE ESCAPE - LAMINAS DE CHAPA
1601AC3	99450903	JUNTA TAPA DISTRIBUCION
1603AC3	4537363	JUNTA PLACA DE DISTRIBUCION
1605AC3	4533027	JUNTA TAPA TERMOSTATO
1610AC3	4615254-7130694	JUNTA PARA TERMOSTATO
1611AC3	4614887-7130695	JUNTA CUERPO PARA TERMOSTATO
1612AC6	4616568-4741299	JUNTA ENTRADA DE AGUA
1613AC6	4617079	JUNTA TUBO ENTRADA DE AGUA
1617AC3		JUNTA TUBO A TERMOSTATO DE AGUA
1618AC3	4595911	JUNTA CAÑERIA DE AGUA
1619AC3	4606034	JUNTA CUERPO BOMBA DE AGUA
1626AC3	4606046	JUNTA ENTRADA BOMBA DE AGUA
1627AC3	4547637	JUNTA TUBO BOMBA DE AGUA
1628AC3	4621025	JUNTA CAMBIADOR DE TEMPERATURA
1629AC3	4530123	JUNTA REGULADORA DE VALVULAS LATERAL MOTOR
1630AC3	4638506	JUNTA CUERPO RESPIRADERO MOTOR
1631AC3	4638621	JUNTA TAPA RESPIRADERO MOTOR

SINONIMO	N° ORIG	DESCRIPCIÓN
1632AC3	<del>4606042-9945148</del>	JUNTA ENTRADA DE AGUA
1633AC3	4622429-4637434	JUNTA PORTA RETEN BANCADA
1634AC3	4511313	JUNTA BASE COMP MARELLI
1635AC2	<del>4630672-46394034</del>	JUNTA BOMBA INYECTORA
1636AC3	4526511	JUNTA SERVOCAJADIRECCION-COMANDO BOMBA HIDRAULICA
1643AC2	4643730	JUNTA CAÑO DE ACEITE
	4864029	JUNTA CAÑERIA DE AGUA
	323417	JUNTA CAÑERIA DE AGUA
	4538832	JUNTA COMANDO BOMBA HIDRAULICA
1620VA1		JUEGO CAÑERIA DE ACEITE
1624VA1		JUEGO BOMBA DE AGUA
1625VA1		JUEGO DE JUNTAS PARA TERMOSTATO
1641VA1		JUEGO DE JUNTAS CAÑERIA DE AGUA
1644VA1		JUEGO DE JUNTAS DESMONTAJE T.CIL. (S/JTA T.CIL.)
1645VA1		JUEGO DE JUNTAS PARA MOTOR (S/ JTA T.CIL.)
		<b>DEMÁS ARTICULOS RELACIONADOS AL MOTOR</b>
		<b>NO SE COLOCAN EN EL JUEGO DE JUNTAS</b>
1600CC1	4670516-4680722	JUNTA TAPA DE CILINDROS
1614AC6	9008465-9919979	JUNTA INFERIOR COMPRESOR MARELLI - 70mm
1615AC6	<del>9921899-9918528</del>	JUNTA SUPERIOR COMPRESOR MARELLI - 70mm
1637AC6		JUNTA INFERIOR COMPRESOR MARELLI - 80mm
1638AC6		JUNTA SUPERIOR COMPRESOR MARELLI - 80mm
1639VA1		JUEGO DE JUNTAS COMPRESOR MARELLI - 80mm
1640VA1		JUEGO DE JUNTAS COMPRESOR MARELLI - 70mm

# 1689VA1

FIAT IVECO EUROTRAKKER / EUROTECH

13798cc - MOTOR 8210.42L/K / 8210.22V.800

DESDE 1989/...



# IMPERIAL®

UNA BUENA JUNTA

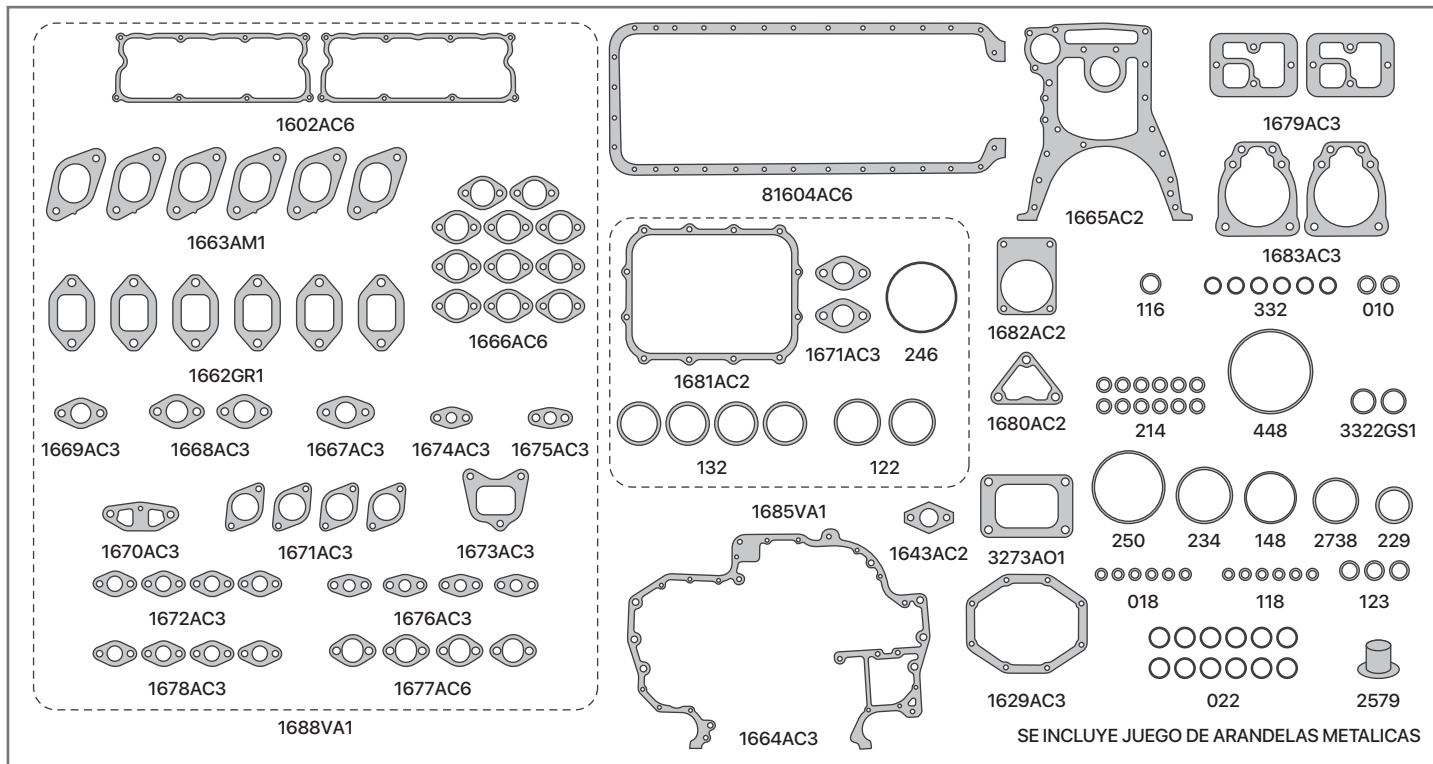

SINONIMO	Nº ORIG	DESCRIPCIÓN
1602AC6	4530174	JUNTA TAPA DE VALVULAS
81604AC6	4541081-4791426	JUNTA PARA CARTER
1663AM1	99440847	JUEGO DE JUNTAS MULTIPLE ADMISION
1662GR1	99409494	JUEGO DE JUNTAS MULTIPLE ESCAPE
1664AC3	99450903	JUNTA TAPA DE DISTRIBUCION
1665AC2	99431449	JUNTA PLACA DE DISTRIBUCION
1666AC6	500308780	JUNTA ENTRADA DE AGUA
1667AC3		JUNTA CAÑERIA DE AGUA
1668AC3		JUNTA CAÑERIA DE AGUA
1669AC3		JUNTA CAÑERIA DE AGUA
1670AC3		JUNTA CAÑERIA DE AGUA
1671AC3	4575911	JUNTA CAÑERIA DE AGUA
1672AC3	4852097	JUNTA CAÑERIA DE AGUA
1673AC3	61318850	JUNTA CAÑERIA DE AGUA
1674AC3		JUNTA CAÑERIA DE AGUA
1675AC3	61318823	JUNTA CAÑERIA DE AGUA
1676AC3	98474309	JUNTA RETORNO DE AGUA
1677AC6	99435380	JUNTA ENTRADA DE AGUA
1678AC3		JUNTA CAÑERIA DE AGUA
1679AC3		JUNTA RESPIRACION DE MOTOR
1680AC2		JUNTA BOMBA DE ACEITE
1681AC2	4863970	JUNTA RADIADOR DE ACEITE
1682AC2		JUNTA BOMBA HIDRAULICA
1683AC3		JUNTA BASE COMPRESOR MARELLI
1629AC3	4863958	JUNTA LATERAL BLOCK

SINONIMO	Nº ORIG	DESCRIPCIÓN
1643AC2		JUNTA CAÑERIA ACEITE TURBO
3273AO1		JUNTA BASE TURBO A MULTIPLE
246		ORING 113,89x3,53
132		ORING 44,12x2,62
122		ORING 28,24x2,62
116		ORING 18,72x2,62
332		ORING 59,52x5,33 - SILICONA
10		ORING 6,07x1,78
214		ORING 24,99x3,53 - SILICONA
448		ORING 240,67x3,53
18		ORING 18,77x1,78
118		ORING 21,89x2,62
250		ORING 126,59x3,53 - SILICONA
234		ORING 75,79x3,53
148		ORING 69,52x2,62
2738		ORING 60x3
229		ORING 59,92x3,53
22		ORING 25,12x1,78
123		ORING 29,82x2,62
2579		GUARNICION
3322GS1		ORING TERMOSTATO 60x4
1685VA1		JUEGO ENFRIADOR ACEITE
1688VA1		JGO DE JTAS DESMONTAJE TAPA DE CILINDRO (S/JTA T.CIL)
1689VA1		JUEGO DE JUNTAS PARA MOTOR (S/JTA T.CIL)

# 1769VA1

FIAT 150N TURBO

EUROCARGO 150E23-150E20 5861cc

MOTOR 8060.25-45



# IMPERIAL®

UNA BUENA JUNTA

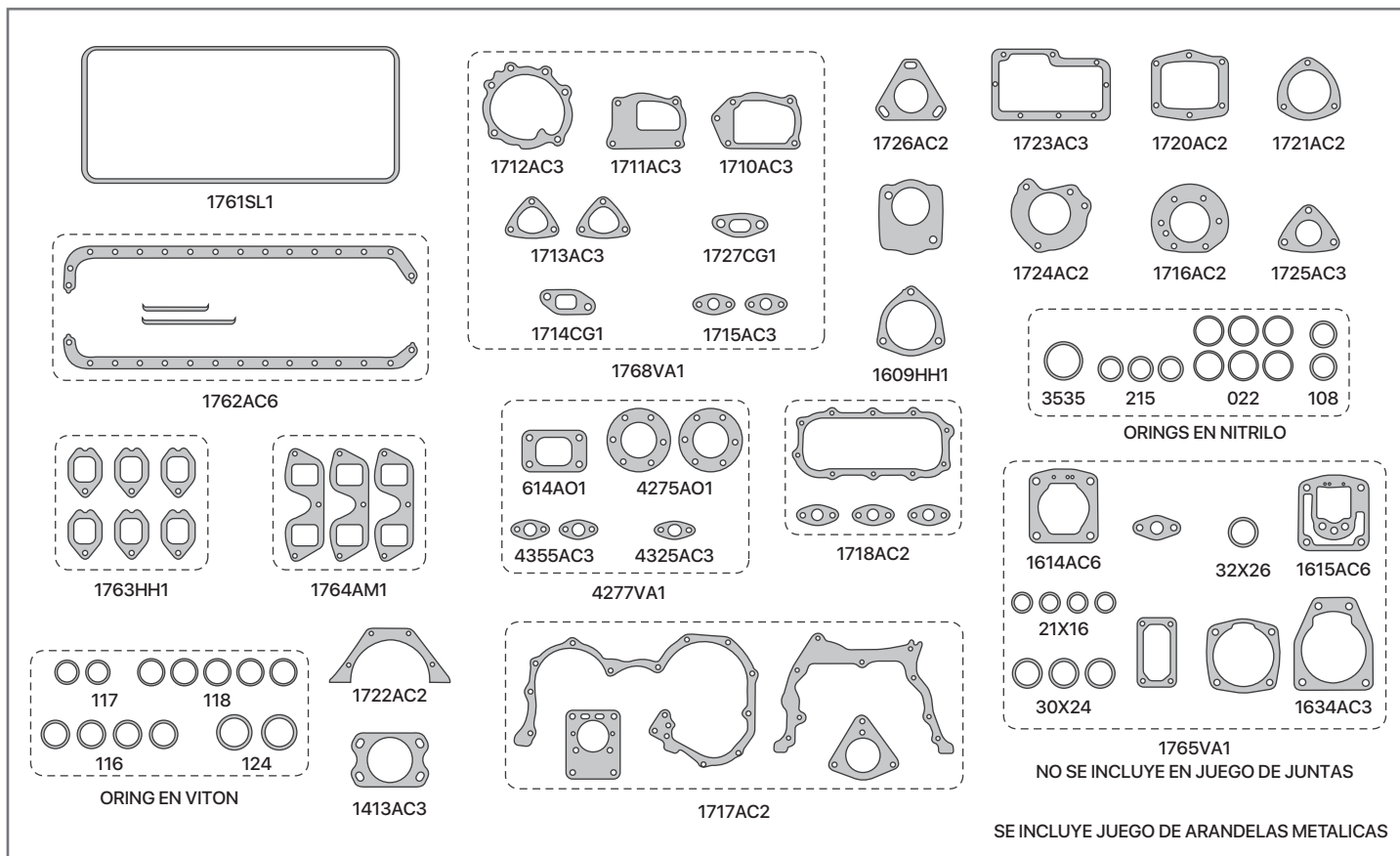

SINONIMO	Nº ORG	DESCRIPCIÓN
1761SL1	4783241/4845138	JUNTA TAPA DE VALVULAS
1762AC6	1907811	JUEGO DE JUNTAS PARA CARTER
1764AM1	4601981/1904837	JUEGO DE JUNTAS MULTIPLE ADMISION
1763HH1	98489690	JUEGO DE JUNTAS MULTIPLE ESCAPE - CHAPA/BEATER/CHAPA
1763HL1	98489690	JUEGO DE JUNTAS MULTIPLE ESCAPE - LAMINAS DE CHAPA
1609HL1	4702409	JUNTA SALIDA DE ESCAPE - LAMINAS DE CHAPA
1609HH1	4702409	JUNTA SALIDA DE ESCAPE
1413AC3	561353	JUNTA BASE BOMBA INYECTORA
1710AC3	4658663/1904975	JUNTA BASE BOMBA DE AGUA
1711AC3	4599561/9840079	JUNTA PLACA BOMBA DE AGUA
1712AC3	4599560	JUNTA BOMBA DE AGUA
1713AC3	47700435/4851926	JUNTA TERMOSTATO
1714CG1	4770435/4848840	JUNTA CODO TERMOSTATO
1715AC3	4599562/4852556	JUNTA CAÑO DE AGUA
1716AC2	4769429/4849996	JUNTA BOMBA INYECTORA
1717AC2		JUEGO DE JUNTAS PARA DISTRIBUCION
1718AC2		JUEGO DE JUNTAS ENFRIADOR DE ACEITE
1720AC2	4653283	JUNTA TAPA POSTERIOR DISTRIBUCION
1721AC2	4634453	JUNTA TUBO DE ADMISION
1722AC2	4657434/4849994	JUNTA PORTA RETEN
1723AC2	4658663	JUNTA CUERPO BOMBA DE AGUA
1724AC2	4851922/4791332	JUNTA MANDO BOMBA INYECTORA

SINONIMO	Nº ORIG	DESCRIPCIÓN
1725AC3	4851926	JUNTA CODO TERMOSTATO
1726AC2	4851923/4852642	JUNTA REGULADORA BOMBA INYECTORA
1727CG1	98417182	JUNTA CODO TERMOSTATO
1634AC3	4511313	JUNTA BASE COMP MARELLI
1768VA1		JUEGO DE JUNTAS BOMBA DE AGUA
4275AO1		JUNTA SALIDA ESCAPE TURBO
614AO1		JUNTA BASE TURBO A MULTIPLE
4277VA1		JUEGO DE JUNTAS PARA TURBO
22		ORING 25,12x1,78
108		ORING 6,02x2,62
116		ORING 18,72x2,62
117		ORING 20,29x2,62
118		ORING 21,89x2,62
124		ORING 31,42x2,62
215		ORING 26,57x2,62
3535		ORING 60x4
1769VA1		JUEGO DE JUNTAS PARA MOTOR (S/JTA T.CIL)
		<b>DEMÁS ARTICULOS RELACIONADOS AL MOTOR</b>
		<b>NO SE COLOCAN EN EL JUEGO DE JUNTAS</b>
1614AC6	9008465-9919979	JUNTA INFERIOR COMPRESOR MARELLI - 70mm
1615AC6	9921899-9918528	JUNTA SUPERIOR COMPRESOR MARELLI - 70mm
1765VA1		JUEGO DE JUNTAS PARA COMPRESOR MARELLI - 70mm

# | Hanomag

**2160AM1** HANOMAG R28/R35/R40/R45  
VIÑATERO 2798cc - MOTOR D28  
1950/55

**2188AM1** HANOMAG R45/R55/R60/R75  
SUPER 5707cc - MOTOR D57  
1963/...

**2196AM1** HANOMAG R57 BRILLANT  
1798cc MOTOR D28C 1965/71

[← VOLVER A LINEA PESADA](#)

# 2160AM1

HANOMAG R28/R35/R40/R45

VIÑATERO 2798cc - MOTOR D28 1950/55



# IMPERIAL®

UNA BUENA JUNTA

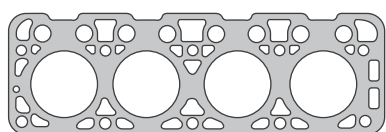

2150AM1/AE2

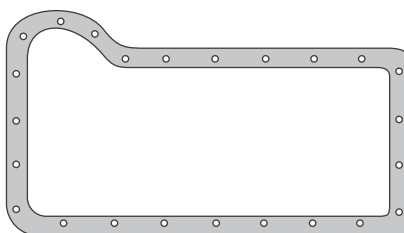

2153AD4

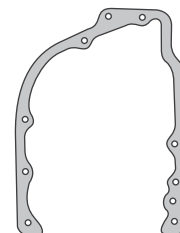

2157AD2

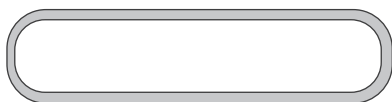

2151CG1



2162AD3

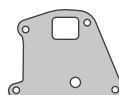

2163AD3



2158AD4



2164AD3



2155CG1



2159AD3



2166AD3

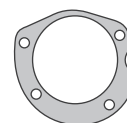

2167AD2

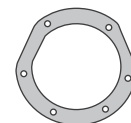

2168CG1



2152AM2



2165AD3



2154SL1

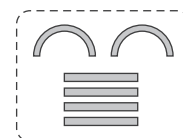

2156SA2

SINONIMO	Nº ORIG	DESCRIPCIÓN	SINONIMO	Nº ORIG	DESCRIPCIÓN
2150AE2		JUNTA TAPA DE CILINDROS- TESNIT BAR	2165AD3		JUNTA CODO DE ASPIRACION
2150AM1		JUNTA TAPA DE CILINDROS-ALMETAN	2166AD3		JUNTA CODO DE ADMISION
2151CG1		JUNTA TAPA DE VALVULAS	2167AD2		JUNTA BOMBA INYECTORA
2153AD4		JUNTA PARA CARTER	2168CG1		JUNTA BRIDA CIEGA
2152AM2		JUNTA ADMISION Y ESCAPE	2161VA1		JUEGO DE JUNTAS PARA MOTOR S/ JTA T.CIL)
2155CG1		JUNTA TAPA DE BOTADORES	2160AE2		JUEGO DE JUNTAS PARA MOTOR COMPLETO-CON JTA T.C. EN TESNIT BAR
2157AD2		JUNTA TAPA DE DISTRIBUCION	2160AM1		JUEGO DE JUNTAS PARA MOTOR COMPLETO-CON JTA T.C. EN ALMETAN
2158AD4		JUNTA SALIDA BOMBA DE AGUA			<b>DEMÁS ARTICULOS RELACIONADOS AL MOTOR</b>
2159AD3		JUNTA REGULADORA DE REFRIGERACION			<b>NO SE COLOCAN EN EL JUEGO DE JUNTAS</b>
2162AD3		JUNTA CUERPO BOMBA DE AGUA	2156SA2		JUEGO DE EMPAQUETADURAS DE BANCADA
2163AD3		JUNTA BASE BOMBA DE AGUA	2154SL1		ORING DE CAMISAS
2164AD3		JUNTA TUBERIA DE ACEITE			



# 2188AM1

HANOMAG R45/R55/R60/R75  
SUPER 5707cc - MOTOR D57 1963/...



# IMPERIAL®

UNA BUENA JUNTA

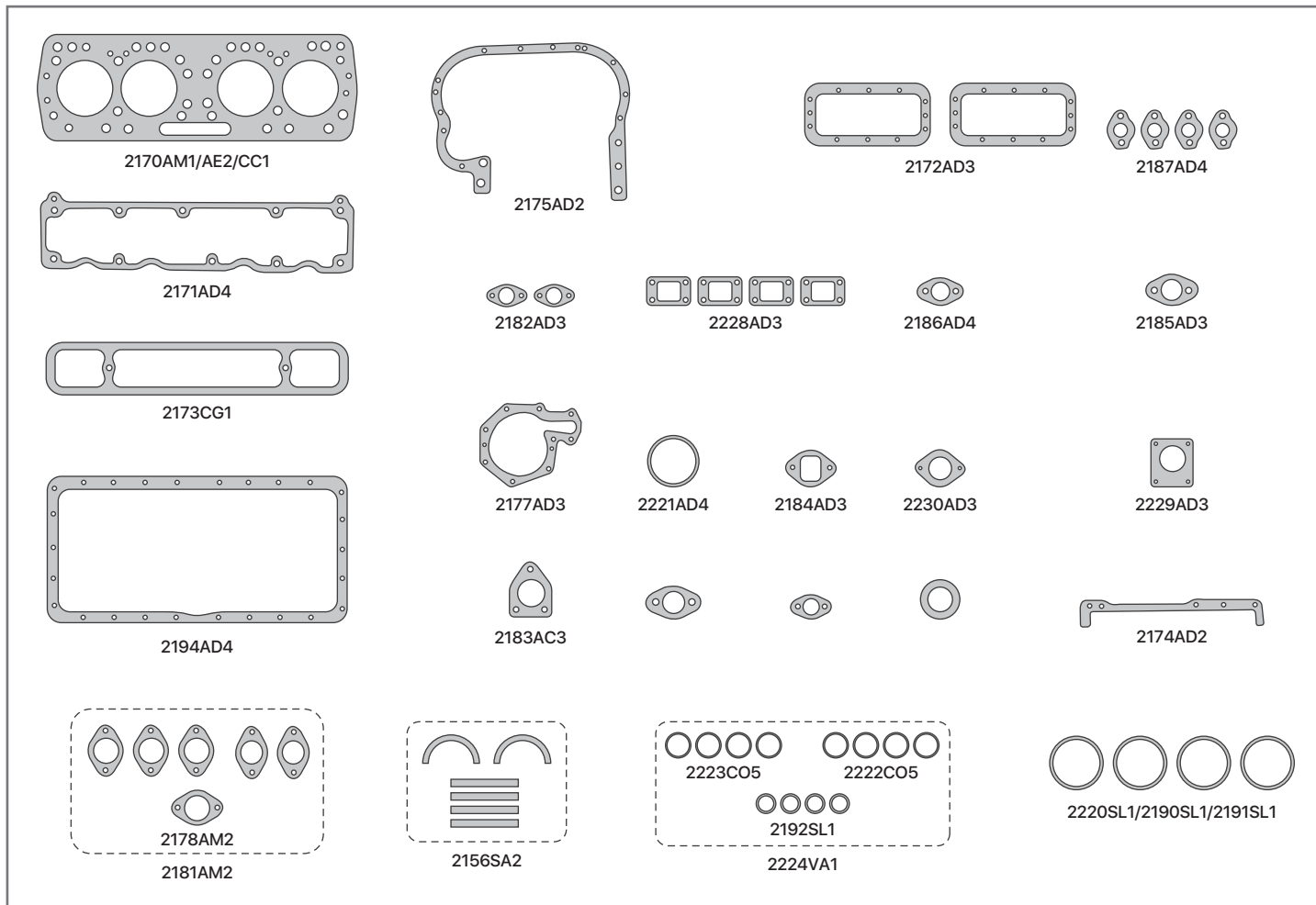

SINONIMO	Nº ORIG	DESCRIPCIÓN
2170AE2		JUNTA TAPA DE CILINDROS-TESNIT BAR
2170AM1		JUNTA TAPA DE CLINDROS-ALMETAN
2170CC1		JUNTA TAPA DE CILINDROS-COBRE/ALMETAN/COBRE
2171AD4		JUNTA TAPA DE VALVULAS-ADAMITE
2171CG1		JUNTA TAPA DE VALVULAS-CORCHO Y GOMA
2172AD3		JUNTA TAPA DE BOTADORES
2194AD4		JUNTA PARA CARTER
2181AM2		JUEGO DE JUNTAS ADMISION Y ESCAPE
2178AM2		JUNTA SALIDA DE ESCAPE
2174AD2		JUNTA ENTRE CAJA DE DISTRIBUCION
2175AD2		JUNTA TAPA CUERPO DE DISTRIBUCION
2177AD3		JUNTA CUERPO BOMBA DE AGUA
2183AC3		JUNTA BOMBA DE COMBUSTIBLE
2221AD4		JUNTA FILTRO DE ACEITE
2173AD3		JUNTA TAPA DE INSPECCION
2173CG1		JUNTA TAPA DE INSPECCION
2182AD3		JUNTA TUBO UNION ENTRADA DE AGUA
2184AD3		JUNTA PURIFICADOR DE AIRE
2185AD3		JUNTA CODO DE ASPIRACION

SINONIMO	Nº ORIG	DESCRIPCIÓN
2186AD4		JUNTA CODO DE CONEXIÓN
2187AD4		JUNTA SALIDA DE AGUA
2228AD3		JUNTA BRIDA CIEGA
2229AD3		JUNTA FILTRO DE AIRE
2230AD3		JUNTA SALIDA DE AGUA
2192SL1		ORING PRECAMARAS
2222CO5		ARANDELAS DE PRECAMARAS-26x32x2,0
2223CO5		ARANDELAS DE PRECAMARAS-33,5x40x2,0
2224VA1		JUEGO DE ARANDELAS PARA PRECAMARAS
2189VA1		JUEGO DE JUNTAS PARA MOTOR ( S JTA T.CIL )
2188AE2		JUEGO DE JUNTAS PARA MOTOR COMPLETO-C/JTA T.C. TESNIT BAR
2188AM1		JUEGO DE JUNTAS PARA MOTOR COMPLETO-C/JTA T.C. ALMETAN
2188CC1		JUEGO DE JUNTAS PARA MOTOR COMPLETO-COBRE/ALM/COBRE
		<b>DEMÁS ARTICULOS RELACIONADOS AL MOTOR</b>
		<b>NO SE COLOCAN EN EL JUEGO DE JUNTAS</b>
2162SA2		JUEGO DE EMPAQUETADURAS DE BANCADAS
2190SL1		ORING ANILLO DE CAMISA 1º SUPERMEDIDA
2191SL1		ORING ANILLO DE CAMISA 2º SUPERMEDIDA
2220SL1		ORING ANILLO DE CAMISA STANDARD



# 2196AM1

HANOMAG R57 BRILLANT 1798cc

MOTOR D28C 1965/71



# IMPERIAL®

UNA BUENA JUNTA

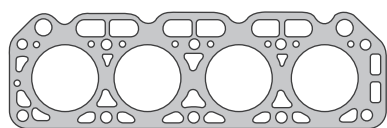

2195AM1/AE2

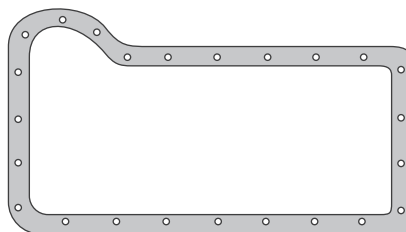

2153AD4

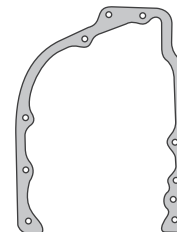

2157AD2

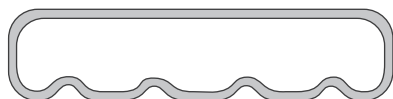

2198CG1



2162AD3

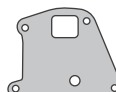

2163AD3



2158AD4



2164AD3



2155CG1



2159AD3

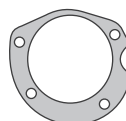

2167AD2



2166AD3

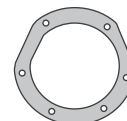

2168CG1



2199AM2



2165AD3



2154SL1



2156SA2

SINONIMO	Nº ORIG	DESCRIPCIÓN
2195AE2		JUNTA TAPA DE CILINDROS- TESNIT BAR
2195AM1		JUNTA TAPA DE CILINDROS-ALMETAN
2198CG1		JUNTA TAPA DE VALVULAS
2153AD4		JUNTA PARA CARTER
2199AM2		JUNTA MULTIPLE DE ADMISION Y ESCAPE
2155CG1		JUNTA TAPA DE BOTADORES
2157AD2		JUNTA TAPA DE DISTRIBUCION
2158AD4		JUNTA SALIDA BOMBA DE AGUA
2159AD3		JUNTA REGULADORA DE REFRIGERACION
2162AD3		JUNTA CUERPO BOMBA DE AGUA
2163AD3		JUNTA BASE BOMBA DE AGUA
2164AD3		JUNTA TAPA DE ACEITE

SINONIMO	Nº ORIG	DESCRIPCIÓN
2165AD3		JUNTA CODO DE ASPIRACION
2166AD3		JUNTA CODO DE ADMISION
2167AD2		JUNTA BOMBA INYECTORA
2168CG1		JUNTA BRIDA CIEGA
2197VA1		JUEGO DE JUNTAS PARA MOTOR S/ JTA T.CIL)
2196AE2		JUEGO DE JUNTAS PARA MOTOR COMPLETO-CON JTA T.C. EN TESNIT BAR
2196AM1		JUEGO DE JUNTAS PARA MOTOR COMPLETO-CON JTA T.C. EN ALMETAN
		<b>DEMÁS ARTICULOS RELACIONADOS AL MOTOR</b>
		<b>NO SE COLOCAN EN EL JUEGO DE JUNTAS</b>
2156SA2		JUEGO DE EMPAQUETADURAS DE BANCADA
2154SL1		ORING DE CAMISAS

# | John Deere

**2467VA1** JOHN DEERE 730 - 2 CILINDROS  
1960/1974  
(PÁGINA 1)

**2467VA1** JOHN DEERE 730 - 2 CILINDROS  
1960/1974  
(PÁGINA 2)

**2498VA1** JOHN DEERE 4050/4240/6620  
4730/4930 MOTOR 6466D/T

**2499VA1** JOHN DEERE 4755/4760/4955/  
4960 7800/8100/8200/8300  
MOTOR 6076

**2527VA1** JOHN DEERE 1420/2330 - 3  
CILINDROS MOTOR 3164D

**2549VA1** JOHN DEERE 2420 - 4 CILINDROS  
MOTOR 4219D/4239D

**2572VA1** JOHN DEERE 6 CILINDROS  
3420 - MOTOR 6303  
4420 - MOTOR 6329D  
4530/3530/3140 - MOTOR  
6359D/TD

**2799VA1** JOHN DEERE MOTORES 6081H /  
6081T POWERTECH 6  
CILINDROS 8100cc

**2596AM1** JOHN DEERE 2730/2530/3330  
2040/2140 - 4 CILINDROS  
MOTOR 4239D/T - 4039D/T -  
4276T

**25968VA1** JOHN DEERE 6300 - 4  
CILINDROS MOTOR 4039T

**25978VA1** JOHN DEERE 6500/6600 - 6  
CILINDROS MOTOR 6059D/T

**26738VA1** JOHN DEERE MOTORES  
POWERTECH 4 CIL.  
TRACTOR 6100D/6110D/6125D/  
6110J 5725AD/5078E/5085E  
MOTOR 4045T/D

**26748VA1** JOHN DEERE POWERTECH 6  
CILINDROS TRACTOR 7195J/  
7210J/7225J/6130J/6145J  
6165J/6180J/6155J -  
COSECHADORA 1175 1470ADR/  
1570/9470STS/9570STS  
MOTOR 6084H/T

JUNTAS VARIAS  
MOTORES JOHN DEERE

[← VOLVER A LINEA PESADA](#)

# 2467VA1 (hoja 1)

JOHN DEERE 730 - 2 CILINDROS 1960/1974



# IMPERIAL®

UNA BUENA JUNTA

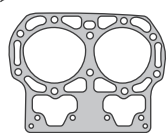

2412CH2 / R21449



2416CG1 / R61



2413CG1 / F1898



2415AD3 / F1752



2417AD3 / F519



2418AD3 / F1779



2422CO3 / R463



2421AL1 / A3439



2419GS1 / F1056



2420PO1 / B264



2414AM1 / J10109

Nº DE CONJUNTO 2423VA1/AJ10208



2428AD3 / F1777



2425CG1 / R20037



2450AD3 / J10081



2522GS1 / R495



2427AD3 / F2699



2468AD3 / F2043



2429AC1 / F2438



2430GS1 / F3450

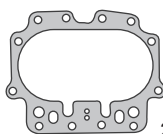

2424AM1 / F2251



2431GS1 / A4365

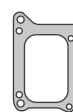

2405AD3 / R20169



2404CG1 / F1803

Nº DE CONJUNTO 2432VA1/AJ10207

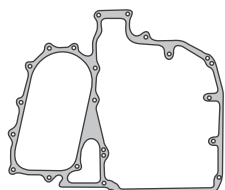

2401AD3 / F2589

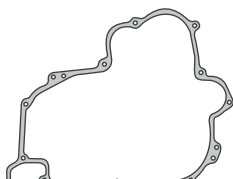

2400AD3 / F2504

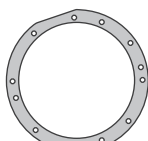

2408AD3 / F1396

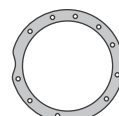

2406AD3 / F1922

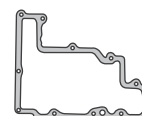

2410AD3 / F2041

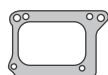

2405AD3 / R20169

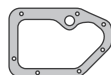

2404CG1 / F1803



2403AD3 / F157



2407CG1 / A3817



2522GS1 / R495



2409GS1 / A4224



2402AD3 / R20232

Nº DE CONJUNTO 2401VA1/AJ10206

SINONIMO	Nº ORIG	DESCRIPCIÓN	SINONIMO	Nº ORIG	DESCRIPCIÓN
2412CH2	R-21449	JUNTA TAPA DE CILINDRO	2431GS1	A-4365	ORING TUBO ENTRADA DE ACEITE
2413CG1	F-1898	JUNTA TAPA DE VALVULA	2450AC3	J-10081AC3	JUNTA CUERPO BOMBA DE AGUA
2414AM1	J-10109	JUNTA MULTIPLE DE ESCAPE	2450AD3	J-10081AD3	JUNTA CUERPO BOMBA DE AGUA
2415AD3	F-1752	JUNTA MULTIPLE DE ADMISION	2468AD3	F-2043	JUNTA CAJA PALANCA REGULADOR
2416CG1	R-61	JUNTA BOMBA INYECTORA	2522GS1	R-495	ORING TUBO VENTILACION MOTOR
2417AD3	F-519	JUNTA ENTRADA DE AGUA	2400AD3	F-2504	J. CUBIERTA REDUCCION ENGRANAJE (TAPA DIST.)
2418AD3	F-1779	JUNTA SALIDA DE AGUA	2401AD3	F-2589	J. CUBIERTA REGULACION ENGRANAJE (PLACA DIST.)
2419GS1	F-1056	ORING CAÑO INFERIOR BOMBA DE AGUA	2402AD3	R-20232	JUNTA CAJA RETEN ACEITE
2420PO1	B-264	ARANDELA ESPARRAGO TAPA DE CILINDRO	2403AD3	F-157	JUNTA FRENO MOTOR
2421AL1	A-3439	ARANDELA SOPORTE BALANCINES	2406AD3	F-1922	JUNTA CAJA COJINETE PRINCIPAL L.D.
2422CO3	R-463	ARANDELA INYECTOR	2407CG1	A-3817	JUNTA TAPA EJE DE MANDO COJINETE EXTERIOR
2404CG1	F-1803	JUNTA TAPA CAJA CIGÜEÑAL / CUBIERTA CARTER	2408AD3	F-1396	JUNTA RETEN ACEITE DE POLEA
2405AD3	R-20169	JUNTA SOPORTE MOTOR ARRANQUE	2409GS1	A-4224	ORING ESPACIADOR VOLANTE
2424AM1	F-2251	JUNTA BASE DE CILINDRO	2410AD3	F-2041	JUNTA CAJA REGULADOR
2425CG1	R-20037	JUNTA PURIFICADOR DE AIRE	2411VA1	AJ-10206	JUEGO DE J. CAMBIO DE CIGÜEÑAL Y COJINETES
2427AD3	F-2699	JUNTA TAPA TERMOSTATO	2423VA1	AJ-10208	JUEGO DE JUNTAS CAMBIO DE VALVULAS
2428AD3	F-1777	JUNTA SALIDA DE AGUA A BLOCK	2432VA1	AJ-10207	JUEGO DE JUNTAS CAMBIO DE AROS Y BLOCK
2429AC1	F-2438	JUNTA SOPORTE BOMBA INYECTORA	2467VA1	2467VA1	JUEGO DE JUNTAS PARA MOTOR COMPLETO
2430GS1	F-3450	ORING CAÑO SUPERIOR ENTRADA DE AGUA			

# 2467VA1 (hoja 2)

JOHN DEERE 730 - 2 CILINDROS 1960/1974



# IMPERIAL®

UNA BUENA JUNTA

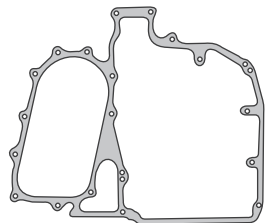

2401AD3 / F2589

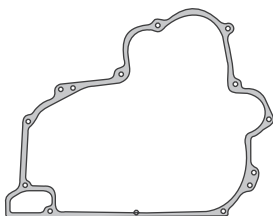

2400AD3 / F2504



2438AD2 / A1556



2402AD3  
R20232



2407CG1  
A3817



2403AD3 / F157

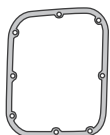

2451AD3  
F3004

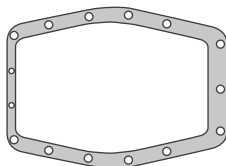

2452AC3 / F2543

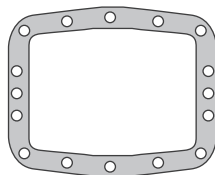

2453AC3 / F2593



2441AD3  
F2968

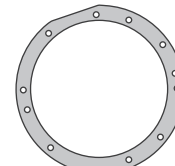

2408AD3 / F1396

Nº DE CONJUNTO 2434VA1/AF3357

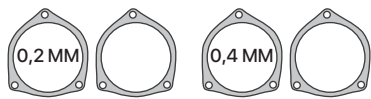

2459PM1 / F2056

2437AD2 / F2057



2448AD3  
F1755



2464CG1  
F2070



2463AD3  
F2068



2466AD3  
F2073



2468AD3  
F2043

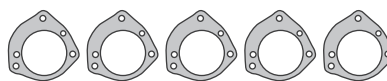

2439AD2 / F2077

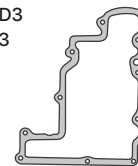

2410AD3 / F2041

Nº DE CONJUNTO 2433VA1/AF2244

SINONIMO	Nº ORIG	DESCRIPCIÓN	SINONIMO	Nº ORIG	DESCRIPCIÓN
2400AD3	F-2504	J. CUBIERTA REDUCCION ENGRANAJE (TAPA DIST.)	2439AD2	F-2077AD2	JUNTA TAPA TRASERA CAJA COJINETE VENTILADOR
2401AD3	F-2589	J. CUBIERTA REGULACION ENGRANAJE (PLACA DIST.)	2439PM1	A-1556PM1	JUNTA TOMA FUERZA RUEDA DELANTERA
2402AD3	R-20232	JUNTA CAJA RETEN ACEITE	2439PM1	F-2077PM1	JUNTA TAPA TRASERA CAJA COJINETE VENTILADOR
2403AD3	F-157	JUNTA FRENO MOTOR	2448AC3	F-1755AC3	JUNTA BOMBA COMBUSTIBLE
2407CG1	A-3817	JUNTA TAPA EJE DE MANDO COJINETE EXTERIOR	2448AD3	F-1755	JUNTA BOMBA COMBUSTIBLE
2408AD3	F-1396	JUNTA RETEN ACEITE DE POLEA	2459PM1	F-2056	JUNTA TAPA COJINETE EJE REGULADOR
2438AD2	A-1556AD2	JUNTA TOMA FUERZA RUEDA DELANTERA	2463AD3	R-2068	JUNTA TAPA CONTROL VELOCIDAD
2441AD3	F-2968	JUNTA TAPA CUBIERTA EMBRAGUE	2464CG1	F-2070	JUNTA TAPA CAJA CUBIERTA REGULADOR
2451AD3	F-3004	JUNTA TAPA CAJA DE CAMBIO	2466AD3	F-2073	JUNTA TAPA CONTROL DE HORAS
2452AC3	F-2543	JUNTA TAPA CAJA DIFERENCIAL	2468AD3	F-2043	JUNTA CAJA PALANCA REGULADOR
2453AC3	F-2593	JUNTA TAPA CAÑONERA	2433VA1	AF-2244	JUEGO DE JUNTAS REPARACION REGULADOR
2410AD3	F-2041	JUNTA CAJA REGULADOR	2434VA1	AF-3357	JUEGO DE J. REPARACION MANDO TOMA DE FUERZA
2437AD2	F-2057	JUNTA TAPA COJINETE EJE REGULADOR			

# 2498VA1

JOHN DEERE 4050/4240/6620

4730/4930

MOTOR 6466D/T



# IMPERIAL®

UNA BUENA JUNTA

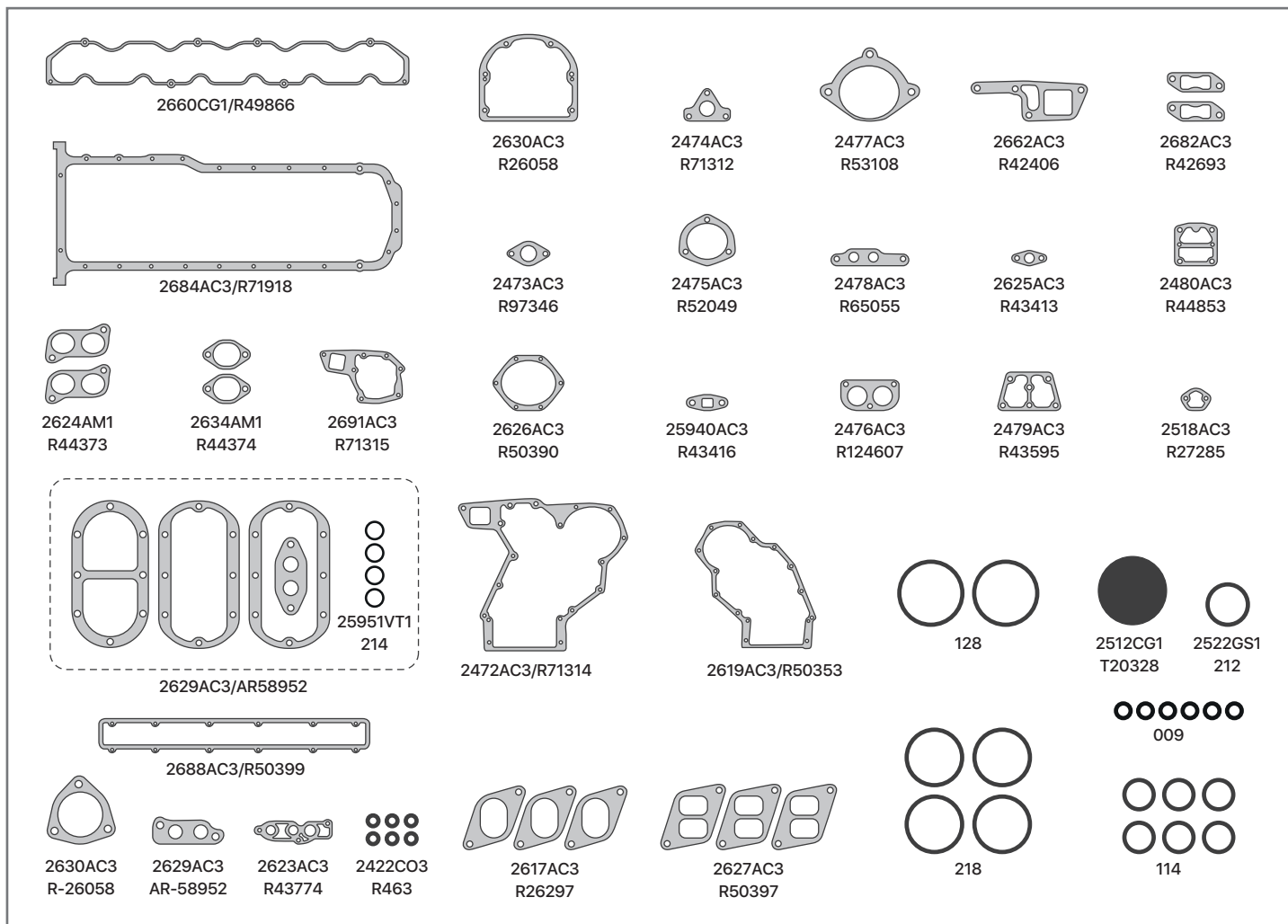

SINONIMO	Nº ORIG	DESCRIPCIÓN
2660CG1	R-49866	JUNTA TAPA DE VALVULA
2624AM1	R-44373	JUNTA MULTIPLE ESCAPE
2634AM1	R-44374	JUNTA MULTIPLE ESCAPE
2617AC3	R-26297	JUNTA MULTIPLE ADMISION
2627AC3	R-50397	JUNTA MULTIPLE ADMISION
2684AC3	R-71918	JUNTA DE CARTER
2422CO3	R-463	ARANDELAS INYECTORES
2472AC3	R-71314	JUNTA TAPA DE DISTRIBUCION
2473AC3	R-97346	JUNTA
2474AC3	R-71312	JUNTA CAÑERIA ACEITE
2475AC3	R-52049	JUNTA CAÑERIA ACEITE
2476AC3	R-124607	JUNTA TERMOSTATO
2477AC3	R-53108	JUNTA ARRANQUE MOTOR
2478AC3	R-65055	JUNTA
2479AC3	R-43595	JUNTA FRENTE TAPA DE CILINDRO
2480AC3	R-44853	JUNTA
2512CG1	T-20328	JUNTA BOCA LLENADO ACEITE
2518AC3	R-27285	JUNTA BOMBA COMBUSTIBLE

SINONIMO	Nº ORIG	DESCRIPCIÓN
2522GS1	212	ORING 21,82x3,53
2619AC3	R-50353	JUNTA TAPA DE DISTRIBUCION
2623AC3	R-43774	JUNTA
2625AC3	R-43413	JUNTA LUBRICACION TURBO
2626AC3	R-50390	JUNTA
2629AC3	AR-58952	JUEGO REFRIGERACION ACEITE
2630AC3	R-26058	JUNTA PORTA RETEN BANCADA TRASERA
2662AC3	R-42406	JUNTA BASE BOMBA DE AGUA
2682AC3	R-42693	JUNTA
2688AC3	R-50399	JUNTA TAPA SUPERIOR
2691AC3	R-71315	JUNTA CUERPO BOMBA DE AGUA
25940AC3	R-43416	JUNTA LUBRICACION TURBO
25951VT1	214	ORING 24,99x3,53 - VITON
	009	ORING 5,28x1,78
	114	ORING 15,54x2,62
	128	ORING 37,77x2,62
	218	ORING 31,34x3,53 - VITON
2498VA1		J.DE JUNTAS PARA MOTOR (S/JTA T.CILY SIN ORING CAMISA)

# 2499VA1

JOHN DEERE 4755/4760/4955/4960

7800/8100/8200/8300

MOTOR 6076



# IMPERIAL®

UNA BUENA JUNTA

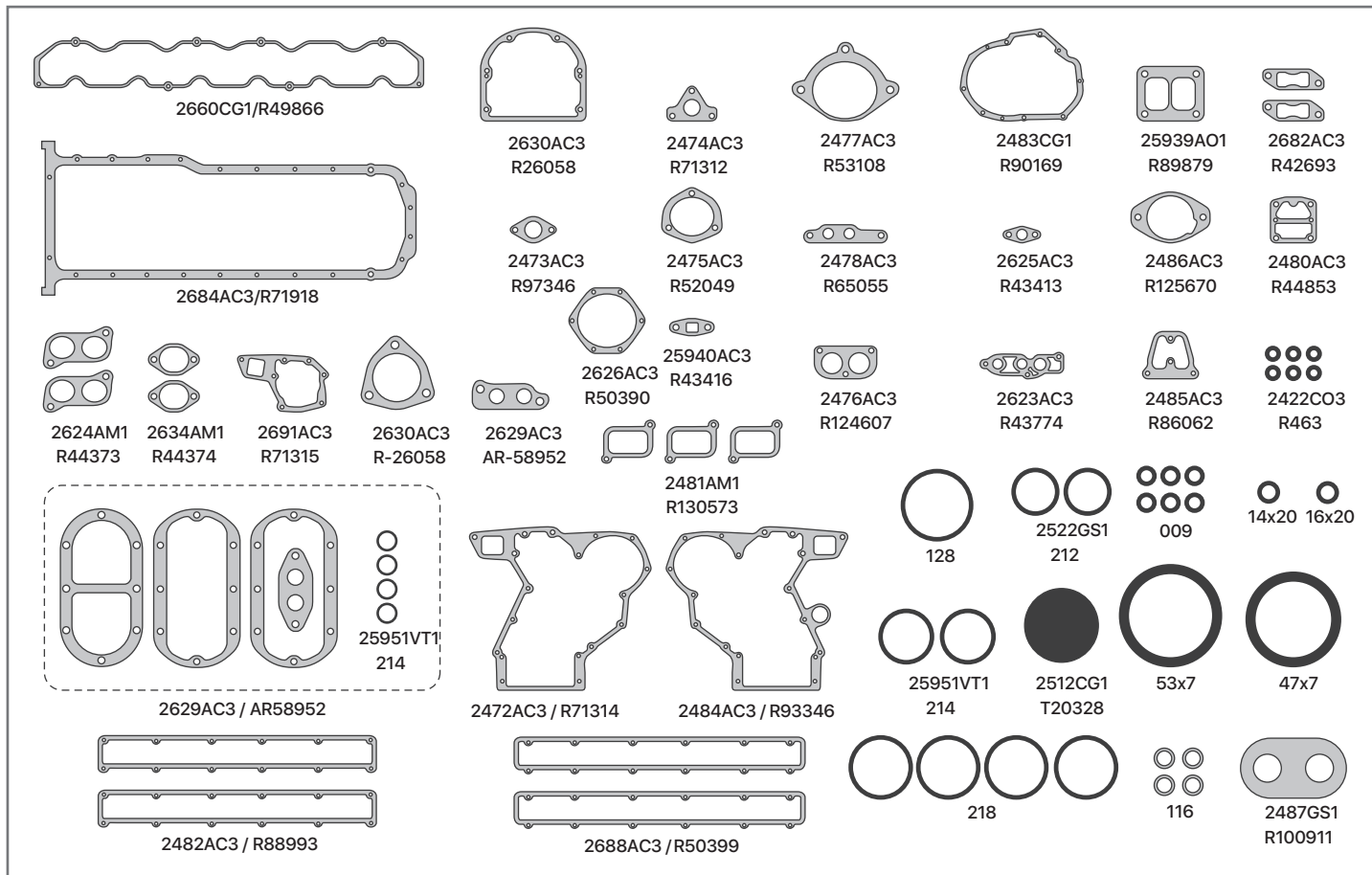

SINONIMO	N° ORIG	DESCRIPCIÓN
2660CG1	R-49866	JUNTA TAPA DE VALVULA
2624AM1	R-44373	JUNTA MULTIPLE ESCAPE
2634AM1	R-44374	JUNTA MULTIPLE ESCAPE
2481AM1	R-130573	JUNTA MULTIPLE ADMISION
2684AC3	R-71918	JUNTA DE CARTER
2422CO3	R-463	ARANDELAS INYECTORES
2472AC3	R-71314	JUNTA TAPA DE DISTRIBUCION
2473AC3	R-97346	JUNTA
2474AC3	R-71312	JUNTA CAÑERIA ACEITE
2475AC3	R-52049	JUNTA CAÑERIA ACEITE
2476AC3	R-124607	JUNTA TERMOSTATO
2477AC3	R-53108	JUNTA ARRANQUE MOTOR
2478AC3	R-65055	JUNTA
2480AC3	R-44853	JUNTA
2482AC3	R-88993	JUNTA TAPA SUPERIOR AFTERCOOLER
2483CG1	R-90169	JUNTA FRENTE DISTRIBUCION
2484AC3	R-93346	JUNTA TAPA DE DISTRIBUCION
2485AC3	R-86062	JUNTA
2486AC3	R-125670	JUNTA FRENTE DISTRIBUCION
2487GS1	R-100911	JUNTA ENTRADA Y SALIDA INTERCOOLER
2512CG1	T-20328	JUNTA BOCA LLENADO ACEITE

SINONIMO	N° ORIG	DESCRIPCIÓN
2522GS1	212	ORING 21,82x3,53
2623AC3	R-43774	JUNTA
2625AC3	R-43413	JUNTA LUBRICACION TURBO
2626AC3	R-50390	JUNTA
2629AC3	AR-58952	JUEGO REFRIGERACION ACEITE
2630AC3	R-26058	JUNTA PORTA RETEN BANCADA TRASERA
2682AC3	R-42693	JUNTA
2688AC3	R-50399	JUNTA TAPA SUPERIOR
2691AC3	R-71315	JUNTA CUERPO BOMBA DE AGUA
25939AO1	R-89879	JUNTA BASE TURBO
25940AC3	R-43416	JUNTA DRENAJE ACEITE TURBO
25951VT1	214	ORING 24,99x3,53 - VITON
	009	ORING 5,28x1,78
	116	ORING 18,72 x 2,62
	128	ORING 37,77x2,62
	218	ORING 31,34x3,53 - VITON
		ORING 53x7
		ORING 47x7
		ARANDELA COBRE 14x20
		ARANDELA COBRE 16x20
2499VA1		J.DE JUNTAS PARA MOTOR (S/JTA T.CILY SIN ORING CAMISA)



# 2527VA1

JOHN DEERE 1420/2330 - 3 CILINDROS  
MOTOR 3164D



# IMPERIAL®

UNA BUENA JUNTA

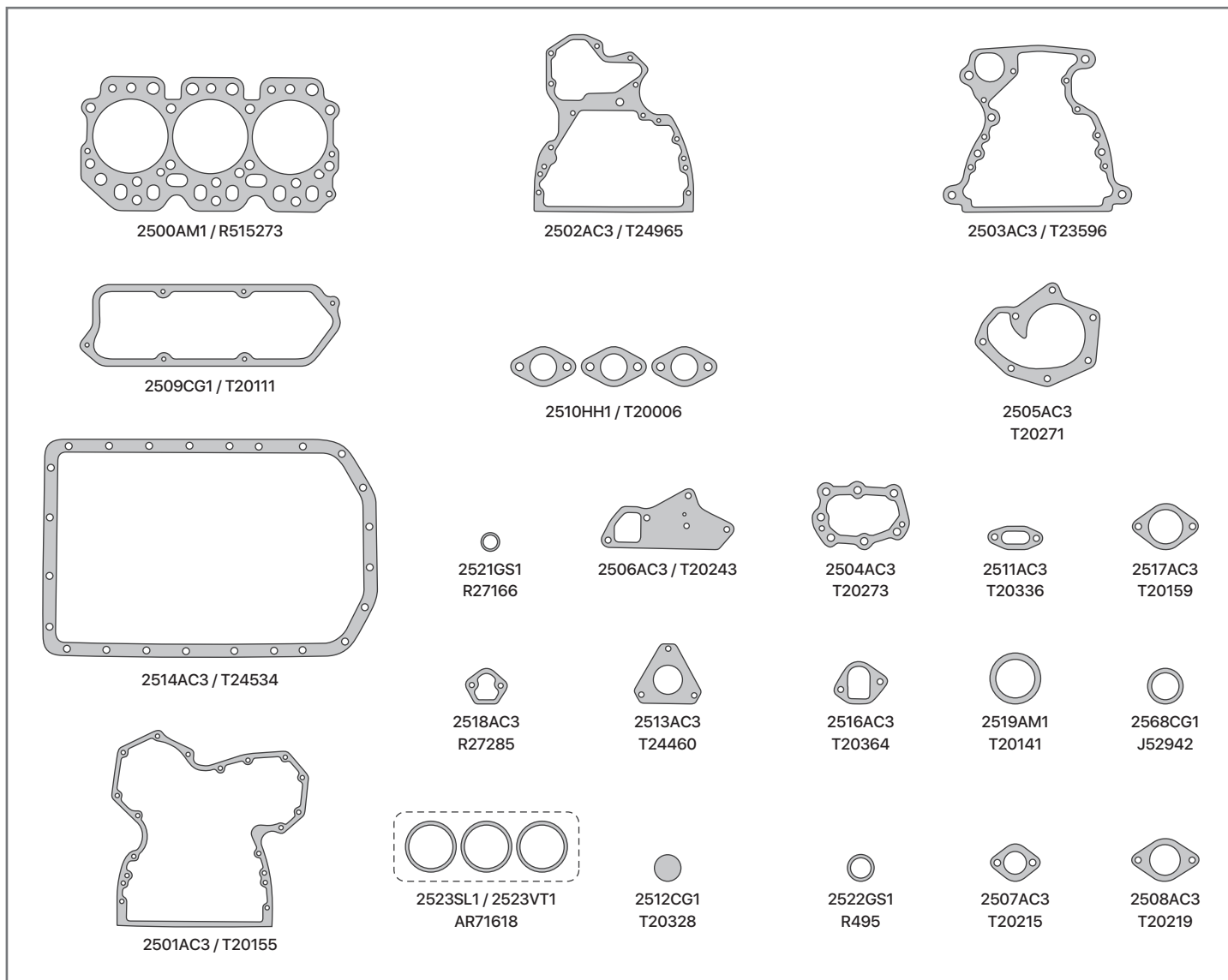

SINONIMO	Nº ORIG	DESCRIPCIÓN
2509CG1	T-20111	JUNTA TAPA DE VALVULA
2514AC3	T-24534	JUNTA DE CARTER
2510HH1	T-20006	JUNTA MULTIPLE DE ESCAPE
2501AC3	T-20155	JUNTA TAPA DE DISTRIBUCION
2502AC3	T-24965	JUNTA PLACA DE DISTRIBUCION
2503AC3	T-23596	JUNTA PLACA CAJA VOLANTE
2504AC3	T-20273	JUNTA TAPA ENGRANAJE DISTRIBUCION
2505AC3	T-20271	JUNTA CUERPO BOMBA DE AGUA
2505AD3	T-20271AD3	JUNTA CUERPO BOMBA DE AGUA
2506AC3	T-20243	JUNTA BASE BOMBA DE AGUA
2506AD3	T-20243AD3	JUNTA BASE BOMBA DE AGUA
2507AC3	T-20215	JUNTA TAPA TERMOSTATO
2508AC3	T-20219	JUNTA BASE TERMOSTATO
2511AC3	T-20336	JUNTA BASE BOCA LLENADO ACEITE
2512CG1	T-20328	JUNTA TAPA BOCA LLENADO ACEITE

SINONIMO	Nº ORIG	DESCRIPCIÓN
2513AC3	T-24460	JUNTA BOMBA INYECTORA
2516AC3	T-20364	JUNTA TAPA ENGRANAJE BOMBA INYECTORA
2517AC3	T-20159	JUNTA ENTREDA DE AIRE
2518AC3	R-27285	JUNTA BOMBA COMBUSTIBLE
2519AC3	T-20141	JUNTA BASE SILNECIADOR
2521GS1	R-27166	ORING TUBO SUCCION BOMBA ACEITE
2522GS1	R-495	ORING TUBO VENTILACION MOTOR
2568CG1	J-52942	JUNTA VASO BOMBA COMBUSTIBLE
2527VA1		J.DE JUNTAS PARA MOTOR (S)JTA T.CILY SIN ORING CAMISA)
		<b>DEMÁS ARTICULOS RELACIONADOS AL MOTOR</b>
		<b>NO SE COLOCAN EN EL JUEGO DE JUNTAS</b>
2523SL1	AR-71618	JUEGO ORING ANILLO DE CAMISA
2523VT1	AR-71618	JUEGO ORING ANILLO DE CAMISA
2500AM1	R-515273	JUNTA TAPA DE CILINDRO



# 2549VA1

JOHN DEERE 2420 - 4 CILINDROS  
MOTOR 4219D/4239D



# IMPERIAL®

UNA BUENA JUNTA

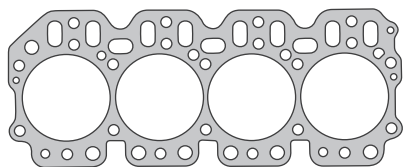

2541AM1 / R515274

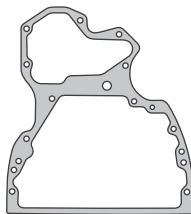

2502AC3 / T24965

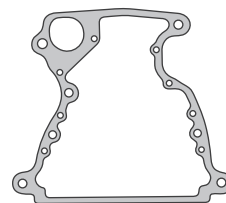

2503AC3 / T23596

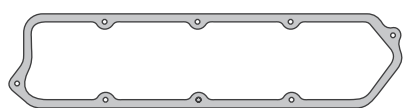

2542CG1 / T20075

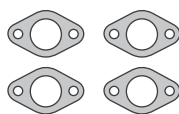

2510HH1 / T20006

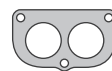

2585AC3  
R54638



2584AC3  
R54641

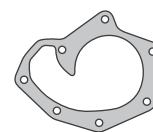

2505AC3  
T20271

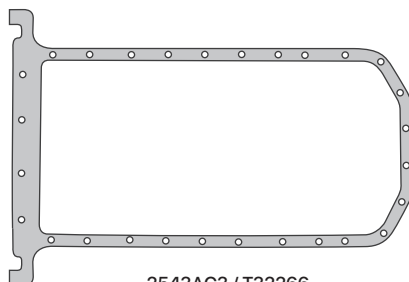

2543AC3 / T32266



2521GS1  
R27166

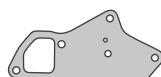

2506AC3 / T20243



2504AC3  
T20273



2511AC3  
T20336



2517AC3  
T20159



2518AC3  
R27285



2513AC3  
T24460



2516AC3  
T20364



2519AM1  
T20141



2568CG1  
J52942

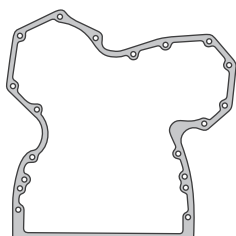

2501AC3 / T20155



2523SL1 / 2523VT1  
AR71618



2512CG1  
T20328



2522GS1  
R495



2507AC3  
T20215



2508AC3  
T20219

SINONIMO	Nº ORIG	DESCRIPCIÓN	SINONIMO	Nº ORIG	DESCRIPCIÓN
2542CG1	T-20075	JUNTA TAPA DE VALVULA	2516AC3	T-20364	JUNTA TAPA ENGRANAJE BOMBA INYECTORA
2543AC3	T-32266	JUNTA DE CARTER	2517AC3	T-20159	JUNTA ENTREDA DE AIRE
2510HH1	T-20006	JUNTA MULTIPLE DE ESCAPE	2518AC3	R-27285	JUNTA BOMBA COMBUSTIBLE
2501AC3	T-20155	JUNTA TAPA DE DISTRIBUCION	2519AM1	T-20141	JUNTA BASE SILNECIADOR
2502AC3	T-24965	JUNTA PLACA DE DISTRIBUCION	2521GS1	R-27166	ORING TUBO SUCCION BOMBA ACEITE
2503AC3	T-23596	JUNTA PLACA CAJA VOLANTE	2522GS1	R-495	ORING TUBO VENTILACION MOTOR
2504AC3	T-20273	JUNTA TAPA ENGRANAJE DISTRIBUCION	2568CG1	J-52942	JUNTA VASO BOMBA COMBUSTIBLE
2505AC3	T-20271	JUNTA CUERPO BOMBA DE AGUA	2584AC3	R-54641	JUNTA LATERAL TERMOSTATO
2505AD3	T-20271AD3	JUNTA CUERPO BOMBA DE AGUA	2585AC3	R-54638	JUNTA SUPERIOR TERMOSTATO
2506AC3	T-20243	JUNTA BASE BOMBA DE AGUA	2549VA1		J.DE JUNTAS PARA MOTOR (S)/JTA T.CILY SIN ORING CAMISA)
2506AD3	T-20243AD3	JUNTA BASE BOMBA DE AGUA			<b>DEMÁS ARTICULOS RELACIONADOS AL MOTOR</b>
2507AC3	T-20215	JUNTA TAPA TERMOSTATO			<b>NO SE COLOCAN EN EL JUEGO DE JUNTAS</b>
2508AC3	T-20219	JUNTA BASE TERMOSTATO	2523SL1	AR-71618	JUEGO ORING ANILLO DE CAMISA
2511AC3	T-20336	JUNTA BASE BOCA LLENADO ACEITE	2523VT1	AR-71618	JUEGO ORING ANILLO DE CAMISA
2512CG1	T-20328	JUNTA TAPA BOCA LLENADO ACEITE	2541AM1	R-515274	JUNTA TAPA DE CILINDRO
2513AC3	T-24460	JUNTA BOMBA INYECTORA			

# 2572VA1

JOHN DEERE 6 CILINDROS

3420 - MOTOR 6303 / 4420 - MOTOR 6329D

4530/3530/3140 - MOTOR 6359D/T



# IMPERIAL®

UNA BUENA JUNTA

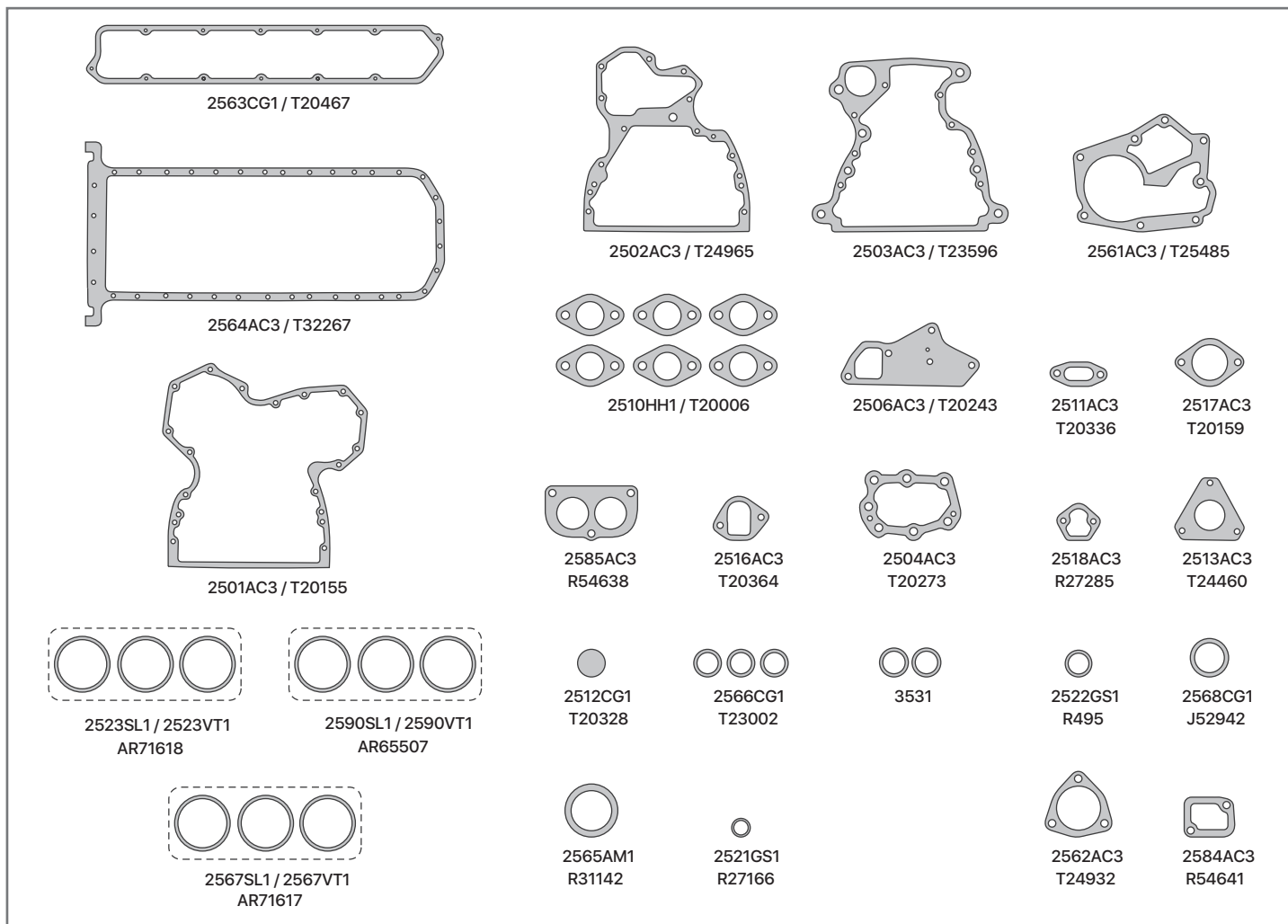

SINONIMO	Nº ORIG	DESCRIPCIÓN	SINONIMO	Nº ORIG	DESCRIPCIÓN
2563CG1	T-20467	JUNTA TAPA DE VALVULA	2561AD3	T-25485AD3	JUNTA CUERPO BOMBA DE AGUA
2564AC3	T-32267	JUNTA DE CARTER	2562AC3	T-24932	JUNTA TAPA TERMOSTATO
2510HH1	T-20006	JUNTA MULTIPLE DE ESCAPE	2565AM1	R-31142	JUNTA BASE SILNECIADOR
2501AC3	T-20155	JUNTA TAPA DE DISTRIBUCION	2566CG1	T-23002	JUNTA CAÑO SALIDA DE AGUA
2502AC3	T-24965	JUNTA PLACA DE DISTRIBUCION	2566GS1	T-23002-GS1	JUNTA CAÑO SALIDA DE AGUA
2503AC3	T-23596	JUNTA PLACA CAJA VOLANTE	2568CG1	J-52942	JUNTA VASO BOMBA COMBUSTIBLE
2504AC3	T-20273	JUNTA TAPA ENGRANAJE DISTRIBUCION	2584AC3	R-54641	JUNTA LATERAL TERMOSTATO
2506AC3	T-20243	JUNTA BASE BOMBA DE AGUA	2585AC3	R-54638	JUNTA SUPERIOR TERMOSTATO
2506AD3	T-20243AD3	JUNTA BASE BOMBA DE AGUA	3531		ORING 30x4
2511AC3	T-20336	JUNTA BASE BOCA LLENADO ACEITE	2572VA1		J.DE JUNTAS PARA MOTOR (S/JTA T.CILY SINORING CAMISA)
2512CG1	T-20328	JUNTA TAPA BOCA LLENADO ACEITE			<b>DEMÁS ARTICULOS RELACIONADOS AL MOTOR</b>
2513AC3	T-24460	JUNTA BOMBA INYECTORA			<b>NO SE COLOCAN EN EL JUEGO DE JUNTAS</b>
2516AC3	T-20364	JUNTA TAPA ENGRANAJE BOMBA INYECTORA	2523SL1	AR-71618	JUEGO ORING ANILLO DE CAMISA 4420-SILICONA
2517AC3	T-20159	JUNTA ENTREDA DE AIRE	2523VT1	AR-71618	JUEGO ORING ANILLO DE CAMISA 4420-VITON
2518AC3	R-27285	JUNTA BOMBA COMBUSTIBLE	2590SL1	AR-65507	JUEGO ORING ANILLO DE CAMISA 4530-SILICONA
2521GS1	R-27166	ORING TUBO SUCCION BOMBA ACEITE	2590VT1	AR-65507	JUEGO ORING ANILLO DE CAMISA 4530-VITON
2522GS1	R-495	ORING TUBO VENTILACION MOTOR	2567SL1	AR-71617	JUEGO ORING ANILLO DE CAMISA 3420-SILICONA
2561AC3	T-25485	JUNTA CUERPO BOMBA DE AGUA	2567VT1	AR-71617	JUEGO ORING ANILLO DE CAMISA 3420-VITON

# 2799VA1

JOHN DEERE MOTORES 6081H / 6081T  
POWERTECH 6 CILINDROS 8100cc



# IMPERIAL<sup>®</sup>

UNA BUENA JUNTA

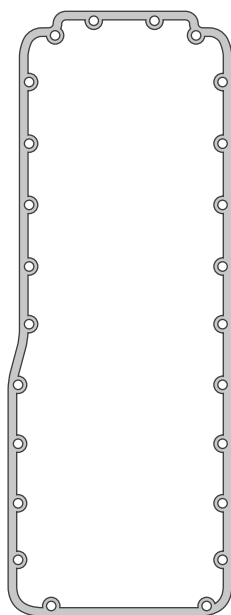

2776AC3  
R521228

SINONIMO	Nº ORIG	DESCRIPCIÓN	SINONIMO	Nº ORIG	DESCRIPCIÓN
2776AC3	R-521228	JUNTA PARA CARTER			

[← VOLVER A JOHN DEERE](#)

# 25968VA1

JOHN DEERE 6300 - 4 CILINDROS  
MOTOR 4039T



# IMPERIAL®

UNA BUENA JUNTA

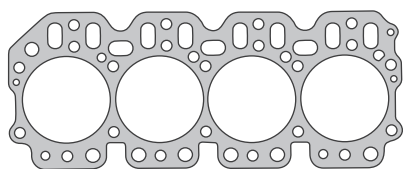

2541AM1 / R515274



25936AC3 / R90648

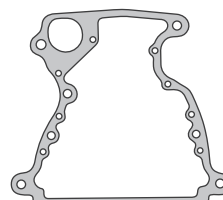

25938AC3 / R97351

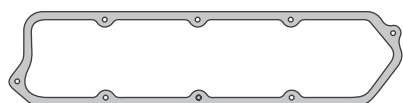

25931AM1 / R73251



25932AO1 / R119395



2516AC3  
T20364



25939AO1  
R89879

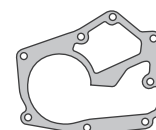

2561AC3  
T25485

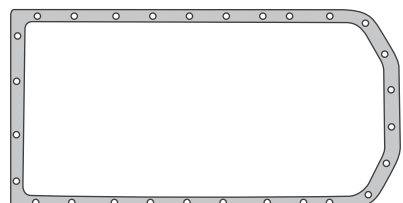

25934AC3 / R119360

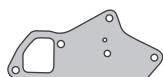

2506AC3 / T20243



25952GS1  
R74354



25940AC3  
R43416



2511AC3  
T20336



25933AC6  
R81275



25942AC3  
R97354



25941GS1  
T16318



25951VT1  
R61871



25950GS1  
R56463



25935SL1  
R97877

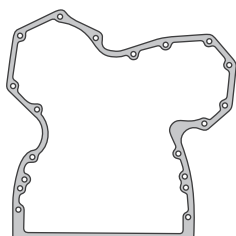

25937AC3 / R126513



2590SL1 / 2590VT1  
AR65507



2512CG1  
T20328



25953AL1  
R120247



25954GS1  
R56461



2508AC3  
T20219

SINONIMO	Nº ORIG	DESCRIPCIÓN	SINONIMO	Nº ORIG	DESCRIPCIÓN
25931AM1	R-73251	JUNTA TAPA DE VALVULA - ALMETAN	25939AO1	R-89879	JUNTA BASE TURBO A MULTIPLE
25934AC3	R-1193600	JUNTA DE CARTER	25940AC3	R-43416	JUNTA DRENAJE ACEITE TURBO
25932AO1	R-119395	JUNTA MULTIPLE DE ESCAPE	25941GS1	T-16318	ORING BOMBA DE COMBUSTIBLE
2506AC3	T-20243	JUNTA BASE BOMBA DE AGUA	25942AC3	R-97354	JUNTA BOMBA INYECTORA
2506AD3	T-20243AD3	JUNTA BASE BOMBA DE AGUA	25950GS1	R-56463	ORING CAÑO RESPIRADERO
2508AC3	T-20219	JUNTA BASE TERMOSTATO	25951VT1	R-61871	ORING ENTRADA BOMBA DE ACEITE
2511AC3	T-20336	JUNTA BASE BOCA LLENADO ACEITE	25952GS1	R-74354	ORING SALIDA BOMBA DE ACEITE
2512CG1	T-20328	JUNTA TAPA BOCA LLENADO ACEITE	25953AL1	R-120247	ARANDELA TAPON CARTER
2516AC3	T-20364	JUNTA TAPA ENGRANAJE BOMBA INYECTORA	25954GS1	R-56461	ORING CAÑO LLENADO ACEITE
2561AC3	T-25485	JUNTA CUERPO BOMBA DE AGUA	25968VA1		J. DE JUNTAS PARA MOTOR (S/JTA T.CIL.Y SIN ORING CAMISA)
2561AD3	T-25485AD3	JUNTA CUERPO BOMBA DE AGUA			<b>DEMÁS ARTICULOS RELACIONADOS AL MOTOR</b>
25933AC6	R-81275	JUNTA ENTRADA DE AIRE			<b>NO SE COLOCAN EN EL JUEGO DE JUNTAS</b>
25935SL1	R-97877	ORING TERMOSTATO	2541AM1	R-515274	JUNTA TAPA DE CILINDRO
25936AC3	R-90648	JUNTA PLACA DE DISTRIBUCION	2590SL1	AR-65507	JUEGO ORING ANILLO DE CAMISA
25937AC3	R-126513	JUNTA TAPA DE DISTRIBUCION	2590VT1	AR-65507	JUEGO ORING ANILLO DE CAMISA
25938AC3	R-97351	JUNTA PLACA CAJA VOLANTE			

# 2596AM1

JOHN DEERE 2730/2530/3330

2040/2140 - 4 CILINDROS

MOTOR 4239D/T - 4039D/T - 4276T



# IMPERIAL®

UNA BUENA JUNTA

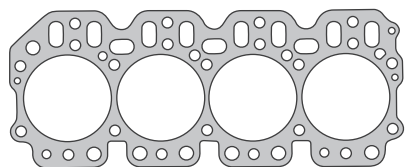

2541AM1 / R515274

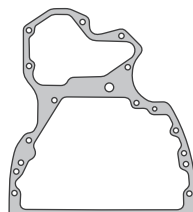

2502AC3 / T24965

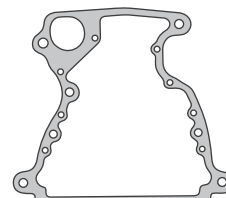

2503AC3 / T23596

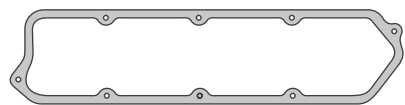

2542CG1 / T20075

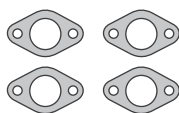

2510HH1 / T20006

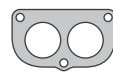

2585AC3  
R54638



2584AC3  
R54641

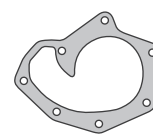

2505AC3  
T20271

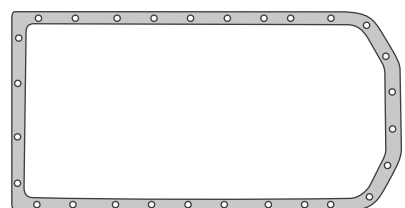

2591AC3 / T24535

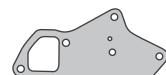

2506AC3 / T20243



2504AC3  
T20273



2512CG1  
T20328



2511AC3  
T20336



2517AC3  
T20159



2513AC3  
T24460



2516AC3  
T20364



2518AC3  
R27285



2519AM1  
T20141



2568CG1  
J52942

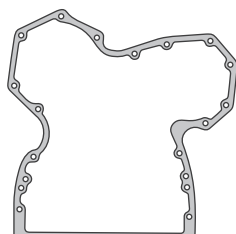

2501AC3 / T20155



2590SL1 / 2590VT1  
AR65507



2521GS1  
R27166



2522GS1  
R495



2507AC3  
T20215



2508AC3  
T20219

SINONIMO	Nº ORIG	DESCRIPCIÓN
2541AM1	R-515274	JUNTA TAPA DE CILINDRO
2542CG1	T-20075	JUNTA TAPA DE VALVULA
2591AC3	T-24535	JUNTA DE CARTER
2501AC3	T-20155	JUNTA TAPA DE DISTRIBUCION
2502AC3	T-24965	JUNTA PLACA DE DISTRIBUCION
2503AC3	T-23596	JUNTA PLACA CAJA VOLANTE
2504AC3	T-20273	JUNTA TAPA ENGRANAJE DISTRIBUCION
2505AC3	T-20271	JUNTA CUERPO BOMBA DE AGUA
2505AD3	T-20271AD3	JUNTA CUERPO BOMBA DE AGUA
2506AC3	T-20243	JUNTA BASE BOMBA DE AGUA
2506AD3	T-20243AD3	JUNTA BASE BOMBA DE AGUA
2507AC3	T-20215	JUNTA TAPA TERMOSTATO
2508AC3	T-20219	JUNTA BASE TERMOSTATO
2510HH1	T-20006	JUNTA MULTIPLE DE ESCAPE
2511AC3	T-20336	JUNTA BASE BOCA LLENADO ACEITE

SINONIMO	Nº ORIG	DESCRIPCIÓN
2512CG1	T-20328	JUNTA TAPA BOCA LLENADO ACEITE
2513AC3	T-24460	JUNTA BOMBA INYECTORA
2516AC3	T-20364	JUNTA TAPA ENGRANAJE BOMBA INYECTORA
2517AC3	T-20159	JUNTA ENTREDA DE AIRE
2518AC3	R-27285	JUNTA BOMBA COMBUSTIBLE
2519AM1	T-20141	JUNTA BASE SILNECIADOR
2521GS1	R-27166	ORING TUBO SUCCION BOMBA ACEITE
2522GS1	R-495	ORING TUBO VENTILACION MOTOR
2568CG1	J-52942	JUNTA VASO BOMBA COMBUSTIBLE
2584AC3	R-54641	JUNTA LATERAL TERMOSTATO
2585AC3	R-54638	JUNTA SUPERIOR TERMOSTATO
2590SL1	AR-65507	JUEGO ORING ANILLO DE CAMISA
2590VT1	AR-65507	JUEGO ORING ANILLO DE CAMISA
2550VA1		J.DEJUNTASPARA MOTOR (S/JTA T.C.I.L.Y SINORING CAMISA)
2596AM1		JUEGO DE JUNTAS PARA MOTOR COMPLETO

# 25978VA1

JOHN DEERE 6500/6600 - 6 CILINDROS  
MOTOR 6059D/T



# IMPERIAL®

UNA BUENA JUNTA

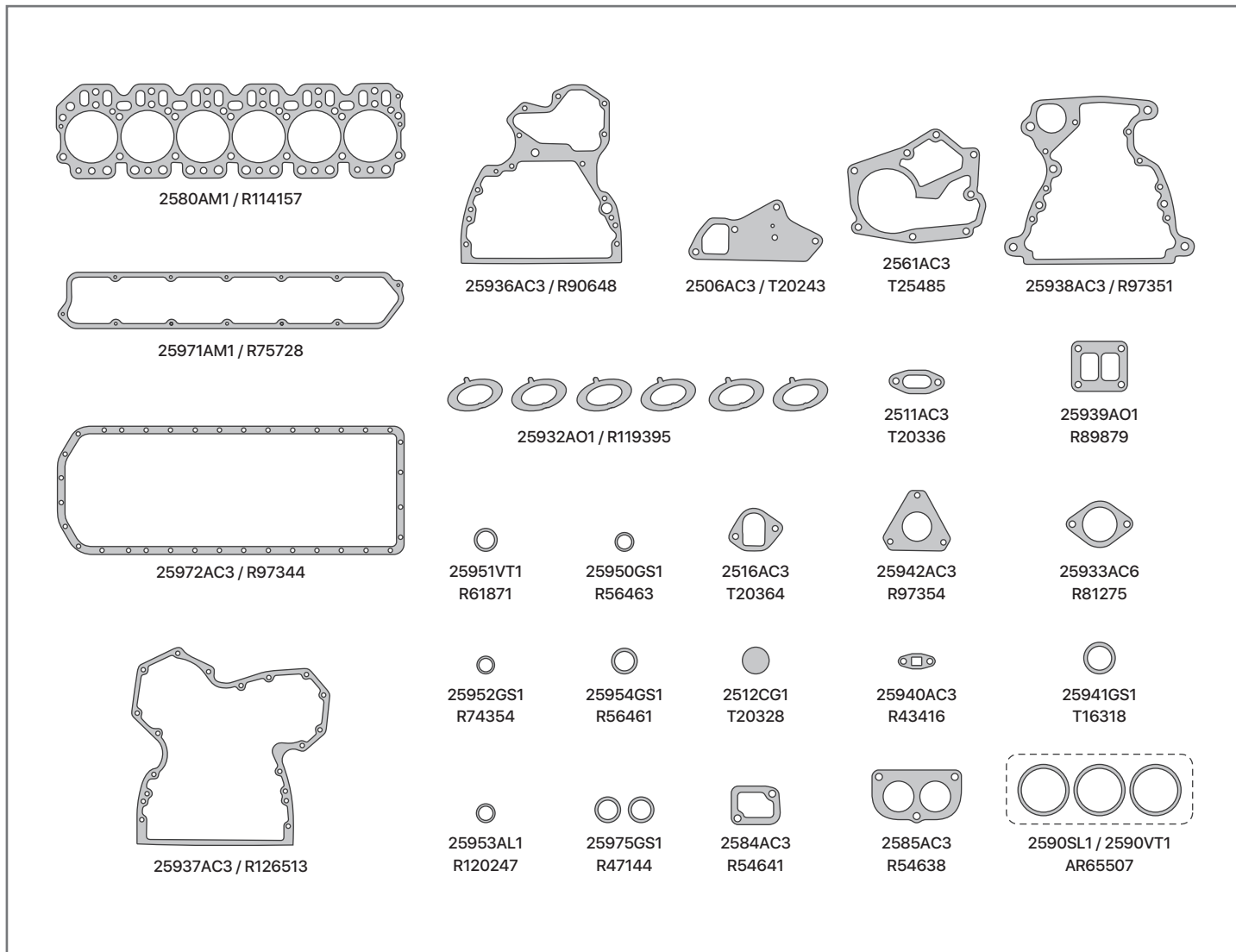

SINONIMO	Nº ORIG	DESCRIPCIÓN	SINONIMO	Nº ORIG	DESCRIPCIÓN
25971AM1	R-75728	JUNTA TAPA DE VALVULA - ALMETAN	25939AO1	R-89879	JUNTA BASE TURBO A MULTIPLE
25972AC3	R-97344	JUNTA DE CARTER	25940AC3	R-43416	JUNTA DRENAJE ACEITE TURBO
25932AO1	R-119395	JUNTA MULTIPLE DE ESCAPE	25941GS1	T-16318	ORING BOMBA DE COMBUSTIBLE
2506AC3	T-20243	JUNTA BASE BOMBA DE AGUA	25942AC3	R-97354	JUNTA BOMBA INYECTORA
2506AD3	T-20243AD3	JUNTA BASE BOMBA DE AGUA	25950GS1	R-56463	ORING CAÑO RESPIRADERO
2511AC3	T-20336	JUNTA BASE BOCA LLENADO ACEITE	25951VT1	R-61871	ORING ENTRADA BOMBA DE ACEITE
2512CG1	T-20328	JUNTA TAPA BOCA LLENADO ACEITE	25952GS1	R-74354	ORING SALIDA BOMBA DE ACEITE
2516AC3	T-20364	JUNTA TAPA ENGRANAJE BOMBA INYECTORA	25953AL1	R-120247	ARANDELA TAPON CARTER
2561AC3	T-25485	JUNTA CUERPO BOMBA DE AGUA	25954GS1	R-56461	ORING CAÑO LLENADO ACEITE
2561AD3	T-25485AD3	JUNTA CUERPO BOMBA DE AGUA	25975GS1	R-47144	ORING CAÑO TERMOSTATO
2584AC3	R-54641	JUNTA LATERAL TERMOSTATO	25978VA1		J.DE JUNTAS PARA MOTOR (S/JTA TCILY SIN ORING CAMISA)
2585AC3	R-54638	JUNTA SUPERIOR TERMOSTATO			<b>DEMÁS ARTICULOS RELACIONADOS AL MOTOR</b>
25933AC6	R-81275	JUNTA ENTRADA DE AIRE			<b>NO SE COLOCAN EN EL JUEGO DE JUNTAS</b>
25936AC3	R-90648	JUNTA PLACA DE DISTRIBUCION	2580AM1	R-114157	JUNTA TAPA DE CILINDRO
25937AC3	R-126513	JUNTA TAPA DE DISTRIBUCION	2590SL1	AR-65507	JUEGO ORING ANILLO DE CAMISA
25938AC3	R-97351	JUNTA PLACA CAJA VOLANTE	2590VT1	AR-65507	JUEGO ORING ANILLO DE CAMISA

# 26738VA1

JOHN DEERE MOTORES POWERTECH 4 CIL.  
TRACTOR 6100D/6110D/6125D/6110J  
5725AD/5078E/5085E - MOTOR 4045T/D



# IMPERIAL®

UNA BUENA JUNTA

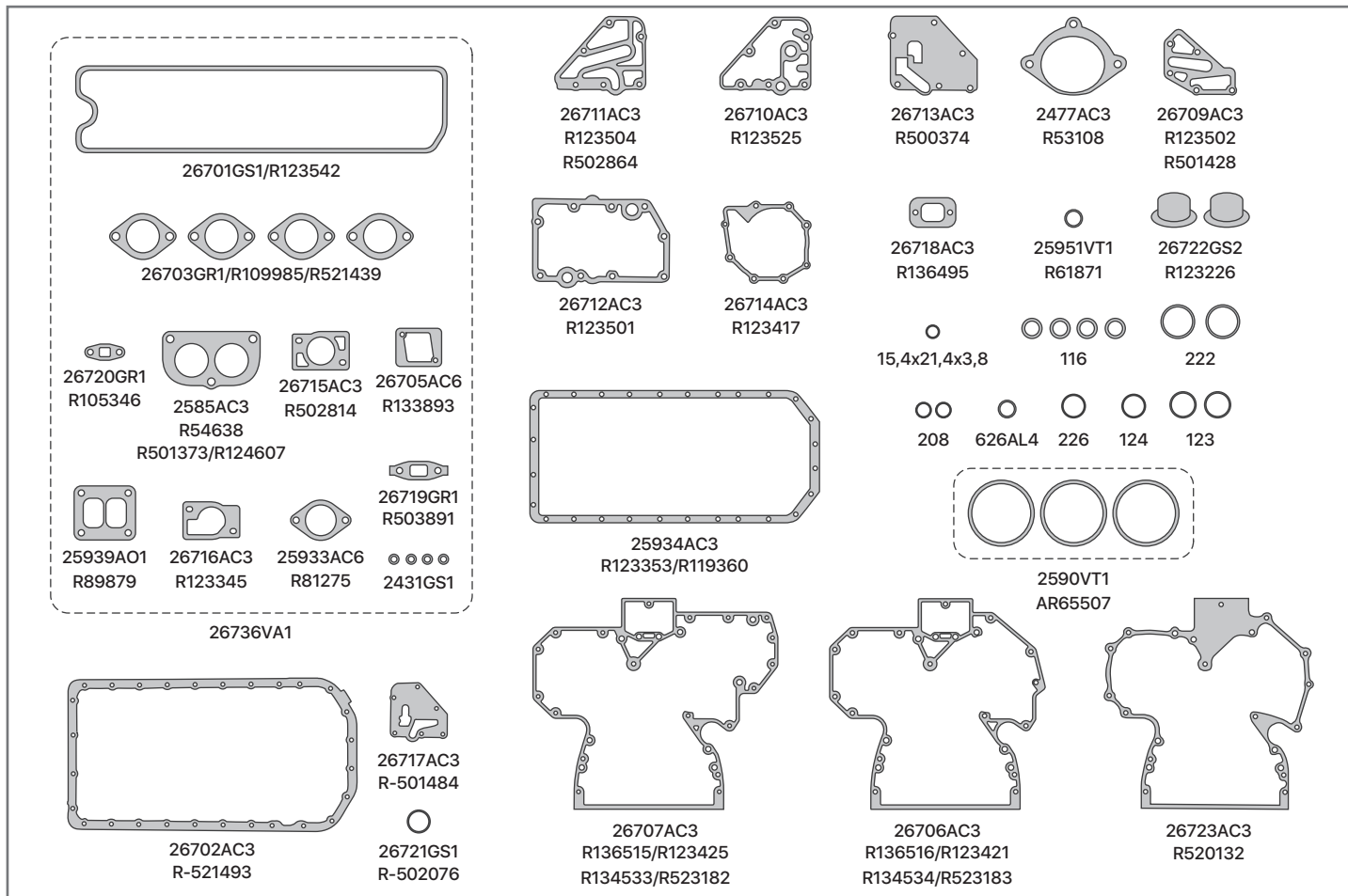

SINONIMO	Nº ORIG	DESCRIPCIÓN
26701GS1	R-123542	JUNTA TAPA DE VALVULA
25934AC3	R-123353/119360	JUNTA PARA CARTER
26702AC3	R-521493/DZ116645	JUNTA PARA CARTER
26703GR1	R-109985/R521439	JUNTA MULTIPLE DE ESCAPE
2431GS1		ORING AJUSTE TAPA DE VALVULA
2477AC3	R-53108	JUNTA ARRANQUE MOTOR
2585AC3	R-54638/R501373	JUNTA TAPA TERMOSTATO
2590VT1	AR-65507	JUEGO ORING ANILLO DE CAMISA
25933AC6	R-81275	JUNTA COLECTOR ADMISION
25939AO1	R89879/R-92097	JUNTA BASE TURBO
25951VT1	R-61871	ORING BOMBA DE ACEITE
26705AC6	R-133893	JUNTA COLECTOR ADMISION
26706AC3	R-123421/R-134534	JUNTA TAPA DE DISTRIBUCION
26707AC3	R-123425/R-134533	JUNTA TAPA DE DISTRIBUCION
26723AC3	R-520132	JUNTA TAPA DE DISTRIBUCION
26709AC3	R-501428/R-123502	JUNTA INTERMEDIA RADIADOR DE ACEITE
26710AC3	R-123525	JUNTA TAPA FILTRO DE ACEITE
26711AC3	R-502864/R-123504	JUNTA TAPA TUBO FILTRO DE ACEITE
26712AC3	R-123501	JUNTA TAPA RADIADOR DE ACEITE
26713AC3	R-500374	JUNTA TAPA FILTRO DE ACEITE

SINONIMO	Nº ORIG	DESCRIPCIÓN
26714AC3	R-123417	JUNTA BOMBA DE AGUA
26715AC3	R-502814/R-121416	JUNTA TAPA TERMOSTATO
26716AC3	R-123345	JUNTA BASE TERMOSTATO
26717AC3	R-501484	JUNTA TAPA FILTRO DE ACEITE
26718AC3	R-136495	JUNTA BOCA CARGA DE ACEITE
26719GR1	R-503891	JUNTA DRENAJE ACEITE TURBO
26720GR1	R-105346	JUNTA DRENAJE TURBO ACEITE
26721GS1	R-502076	ORING BOMBA INYECTORA
26722GS2	R-123226	RETEN CAÑO BOMBA DE AGUA
	116	ORING 18,72x2,62
	222	ORING 37,69x3,53
	123	ORING 29,82x2,62
	208	ORING 15,47x3,53
	226	ORING 50,39x2,62
	124	ORING 31,42x2,62
		ORING 15,4x21,4x3,8 EXTERIOR RECTO
626AL4		ARANDELA ALUMINIO
26736VA1		JUEGO DESMONTAJE TAPA DE CIL. (S/JTA T.CIL.)
26738VA1		JUEGO DE JUNTAS PARA MOTOR (S/JTA T.CIL.)



# 26748VA1

JOHN DEERE POWERTECH 6 CILINDROS  
TRACTOR 7195J/7210J/7225J/6130J/6145J6165J/6  
180J/6155J - COSECHADORA 11751470ADR/1570/9  
470STS/9570STSMOTOR 6084H/T25938AC3/



# IMPERIAL®

UNA BUENA JUNTA

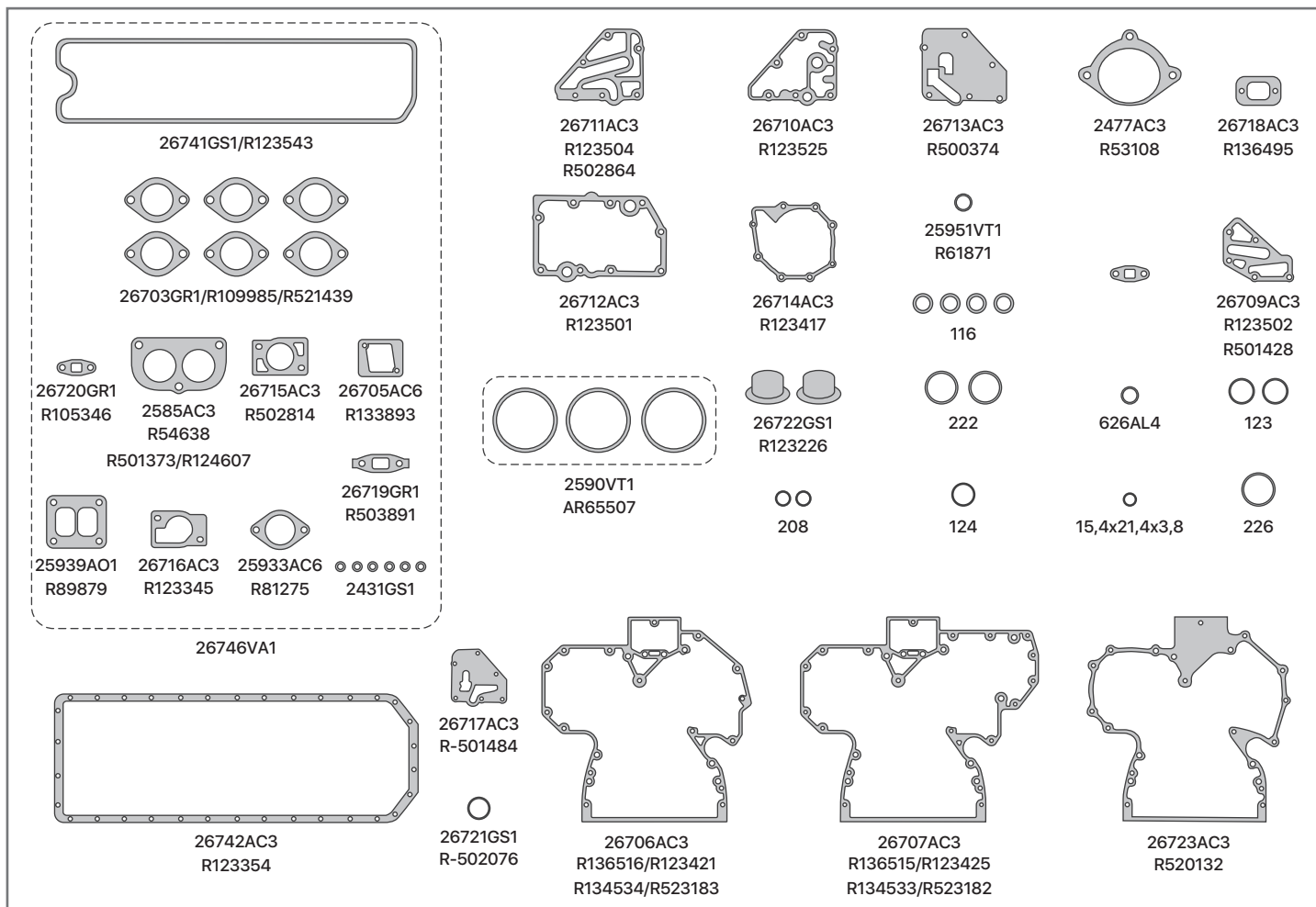

SINONIMO	Nº ORIG	DESCRIPCIÓN
26741GS1	R-123543	JUNTA TAPA DE VALVULA
26742AC3	R-123354	JUNTA PARA CARTER
26703GR1	R-109985/R521439	JUNTA MULTIPLE DE ESCAPE
2431GS1		ORING AJUSTE TAPA DE VALVULA
2477AC3	R-53108	JUNTA ARRANQUE MOTOR
2585AC3	R-54638/R501373	JUNTA TAPA TERMOSTATO
2590VT1	AR65507	JUEGO ORING CAMISA
25933AC6	R-81275	JUNTA COLECTOR ADMISION
25939AO1	R-89879/R-92097	JUNTA BASE TURBO
25951VT1	R-61871	ORING BOMBA DE ACEITE
26705AC6	R-133893	JUNTA COLECTOR ADMISION
26706AC3	R-123421/R-134534	JUNTA TAPA DE DISTRIBUCION
26707AC3	R-123425/R-134533	JUNTA TAPA DE DISTRIBUCION
26723AC3	R-520132	JUNTA TAPA DE DISTRIBUCION
26709AC3	R-501428	JUNTA INTERMEDIA RADIADOR DE ACEITE
26710AC3	R-123525	JUNTA TAPA FILTRO DE ACEITE
26711AC3	R-502864	JUNTA TAPA TUBO FILTRO DE ACEITE
26712AC3	R-123501	JUNTA TAPA RADIADOR DE ACEITE
26713AC3	R-500374	JUNTA TAPA FILTRO DE ACEITE

SINONIMO	Nº ORIG	DESCRIPCIÓN
26714AC3	R-123417	JUNTA BOMBA DE AGUA
26715AC3	R-502814/R-121416	JUNTATAPA TERMOSTATO
26716AC3	R-123345	JUNTA BASE TERMOSTATO
26717AC3	R-501484	JUNTA TAPA FILTRO DE ACEITE
26718AC3	R-136495	JUNTA BOCA CARGA DE ACEITE
26719GR1	R-503891	JUNTA DRENAJE ACEITE TURBO
26720GR1	R-105346	JUNTA DRENAJE TURBO ACEITE
26721GS1	R-502076	ORING BOMBA INYECTORA
26722GS2	R-123226	RETEN CAÑO BOMBA DE AGUA
	116	ORING 18,72x2,62
	222	ORING 37,69x3,53
	123	ORING 29,82x2,62
	208	ORING 15,47x3,53
	226	ORING 50,39X2,62
	124	ORING 31,42x2,62
		ORING 15,4x21,4x3,8 EXTERIOR RECTO
626AL4		ARANDELA ALUMINIO
26746VA1		JUEGO DESMONTAJE TAPA DE CIL. (S/ JTA T.CIL.)
26748VA1		JUEGO DE JUNTAS PARA MOTOR (S/JTA T.CIL.)

# JUNTAS VARIAS

MOTORES JOHN DEERE



# IMPERIAL<sup>®</sup>

UNA BUENA JUNTA

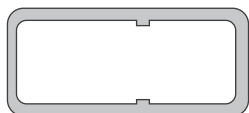

T-24600

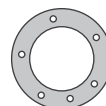

R-27181

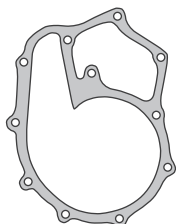

R-56809

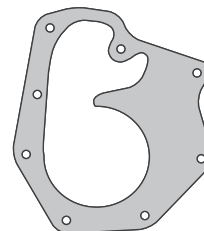

R-55405



T-20205

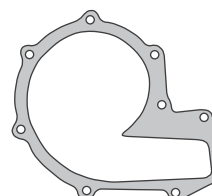

R-50410

SINONIMO	Nº ORIG	DESCRIPCIÓN
R-55405	R-55405	JUNTA BOMBA DE AGUA JOHN DEERE 2140
R-27181	R-27181	JUNTA BOMBA DE COMBUSTIBLE
T-24600	T-24600	JUNTA BOMBA DE COMBUSTIBLE

SINONIMO	Nº ORIG	DESCRIPCIÓN
T-20205	T-20205	JUNTA CARTER JOHN DEERE 6 CIL. - INDUSTRIAL
R-56809	R-56809	JUNTA BOMBA DE AGUA JOHN DEERE 3140
R-50410	R-50410	JUNTA BOMBA DE AGUA JOHN DEERE 4440

[← VOLVER A JOHN DEERE](#)

# | Mercedes Benz

- 3085VA1** MERCEDES BENZ 1114  
MOTOR OM-352 5675 CC
- 3149VA1** MERCEDES BENZ MOTOR OM-  
904 LA 4250 CC ELECTRÓNICO  
12V
- 3178VA1** MERCEDES BENZ MOTOR OM-  
906 LA 6370 CC ELECTRÓNICO  
18V
- 3187VA1** MERCEDES BENZ 1517 / 1518  
MOTOR OM352A 5675 CC
- 3219VA1** MERCEDES BENZ 710 / 913  
MOTOR OM-364 / OM-364A  
3971 CC
- 3258VA1** MERCEDES BENZ 1521 / 1526  
9651 CC MOTOR OM355/5
- 3307VA1** MERCEDES BENZ MOTOR OM-  
366 OM-366A 5957 CC  
(PÁGINA 1)
- 3307VA1** MERCEDES BENZ MOTOR OM-  
366 OM-366A 5957 CC  
(PÁGINA 2)
- 3530VA1** MERCEDES-BENZ OM 457 /  
11967 CC ELECTRÓNICO 24V
- 83359VA1** MERCEDES BENZ 1630 / 1632 /  
1633 MOTOR OM-449 9973 CC
- 83360VA1** MERCEDES BENZ 1935 /1938 /  
1941 MOTOR OM-447 11967 CC
- 93307VA1** MERCEDES BENZ MOTOR OM-  
366 LA ECOLÓGICO 5957 CC

[← VOLVER A LINEA PESADA](#)

# 3085VA1

MERCEDES BENZ 1114  
MOTOR OM-352 5675 CC



# IMPERIAL®

UNA BUENA JUNTA

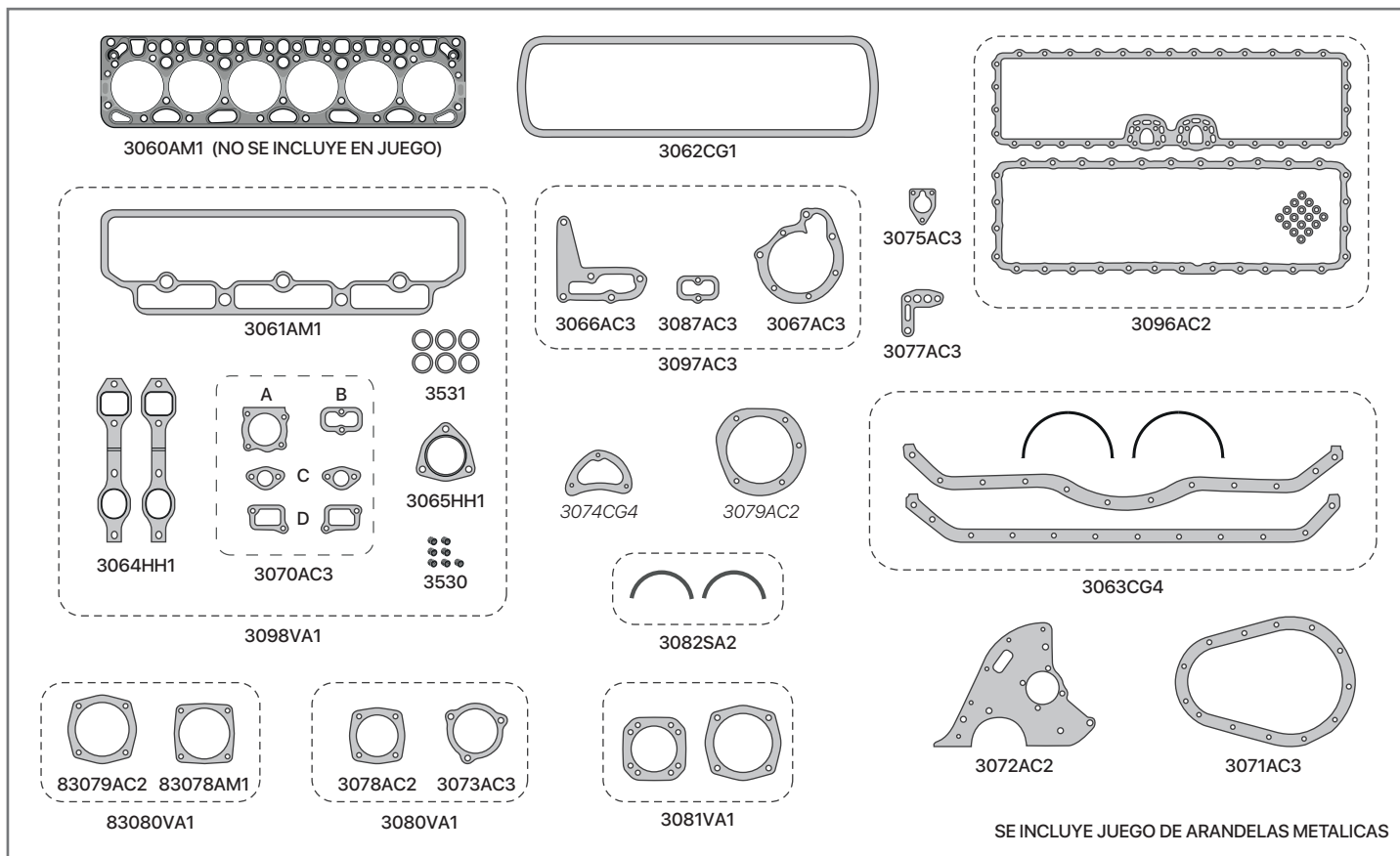

SINONIMO	Nº ORIG	DESCRIPCIÓN
3060AM1		JUNTA TAPA DE CILINDRO
3061AC7		JUNTA TAPA DE VÁLVULA (COMP. DE 2,0mm)
3061AC8		JUNTA TAPA DE VÁLVULA (COMP. DE 3,0mm)
3061AM1		JUNTA TAPA DE VÁLVULA (ALMETAN 2,5/2,7mm)
3061CG1		JUNTA TAPA DE VÁLVULA (CORCHO Y GOMA)
3061CG4		JUNTA TAPA DE VÁLVULA (CORCHO Y GOMA C/TELA)
3062CG1		JUNTA TAPA DE BOTADORES (CORCHO Y GOMA)
3062CG4		JUNTA TAPA DE BOTADORES (CORCHO Y GOMA C/TELA)
3063CG4		JUEGO DE JUNTAS PARA CÁRTER (CORCHO Y GOMA C/TELA)
3064HH1		JUNTA ADMISIÓN Y ESCAPE
3065HH1		JUNTA SALIDA DE ESCAPE
3066AC3		JUNTA BASE BOMBA DE AGUA (COMPRESIDO)
3066AD3		JUNTA BASE BOMBA DE AGUA (ADAMITE)
3067AC3		JUNTA CUERPO BOMBA DE AGUA (COMPRESIDO)
3067AD3		JUNTA CUERPO BOMBA DE AGUA (ADAMITE)
3097AC3		JUEGO REPARACIÓN BOMBA DE AGUA
3070AC3		JUEGO DE JUNTAS CAÑERÍA DE AGUA
3071AC3		JUNTA TAPA DE DISTRIBUCIÓN (COMPRESIDO)
3071CG4		JUNTA TAPA DE DISTRIBUCIÓN (CORCHO Y GOMA C/TELA)
3072AC2		JUNTA PLACA DE DISTRIBUCIÓN
3074CG1		JUNTA CIERRE DISTRIBUCIÓN
3075AC3		JUNTA BOMBA DE COMBUSTIBLE

SINONIMO	Nº ORIG	DESCRIPCIÓN
3077AC3		JUNTA FILTRO DE ACEITE A BLOCK
3079AC2		JUNTA BOMBA INYECTORA
3087AC3	B	JUNTA ENTRADA BOMBA DE AGUA
3088AC3	C	JUNTA INFERIOR CAÑO DE AGUA
3089AC3	D	JUNTA SUPERIOR CAÑO DE AGUA
3090AC3	A	JUNTA TAPA TERMOSTATO
3096AC2		JUEGO REFRIGERACIÓN ACEITE (COMPRESIDO)
3096AD2		JUEGO REFRIGERACIÓN ACEITE (ADAMITE)
3073AC3		JUNTA TAPA DE CILINDRO Compresor 77 mm
3078AC2		JUNTA BASE DE CILINDRO Compresor 77 mm
3080VA1		JUEGO DE JUNTAS Compresor 77 MM
3081VA1		JUEGO DE JUNTAS Compresor 77 MM - 4 AGUJ.
83078AC3		JUNTA TAPA DE CILINDRO Compresor 94 mm
83078AM1		JUNTA TAPA DE CILINDRO Compresor 94 mm
83079AC2		JUNTA BASE DE CILINDRO Compresor 94 mm
83080VA1		JUEGO DE JUNTAS Compresor 94 MM
3082SA2		JUEGO CIERRE EMP. DE BANCADA (GRAFITO)
3530		TUBO CAÑO GASOIL 6,5x14x8
3531		ORING INYECCIÓN 30x4
3098VA1		JUEGO DESMONTAJE TAPA DE CILINDRO (S/JUNTA T.CIL.)
3085VA1		JUEGO DE JUNTAS PARA MOTOR-especial (S/JUNTA T.CIL.)
93085SW1		JUEGO DE JUNTAS PARA MOTOR-común (S/JUNTA T.CIL.)

# 3149VA1

MERCEDES BENZ MOTOR OM-904 LA 4250  
CC ELECTRÓNICO 12V - MERCEDES BENZ  
OM-924 LA CC



# IMPERIAL®

UNA BUENA JUNTA

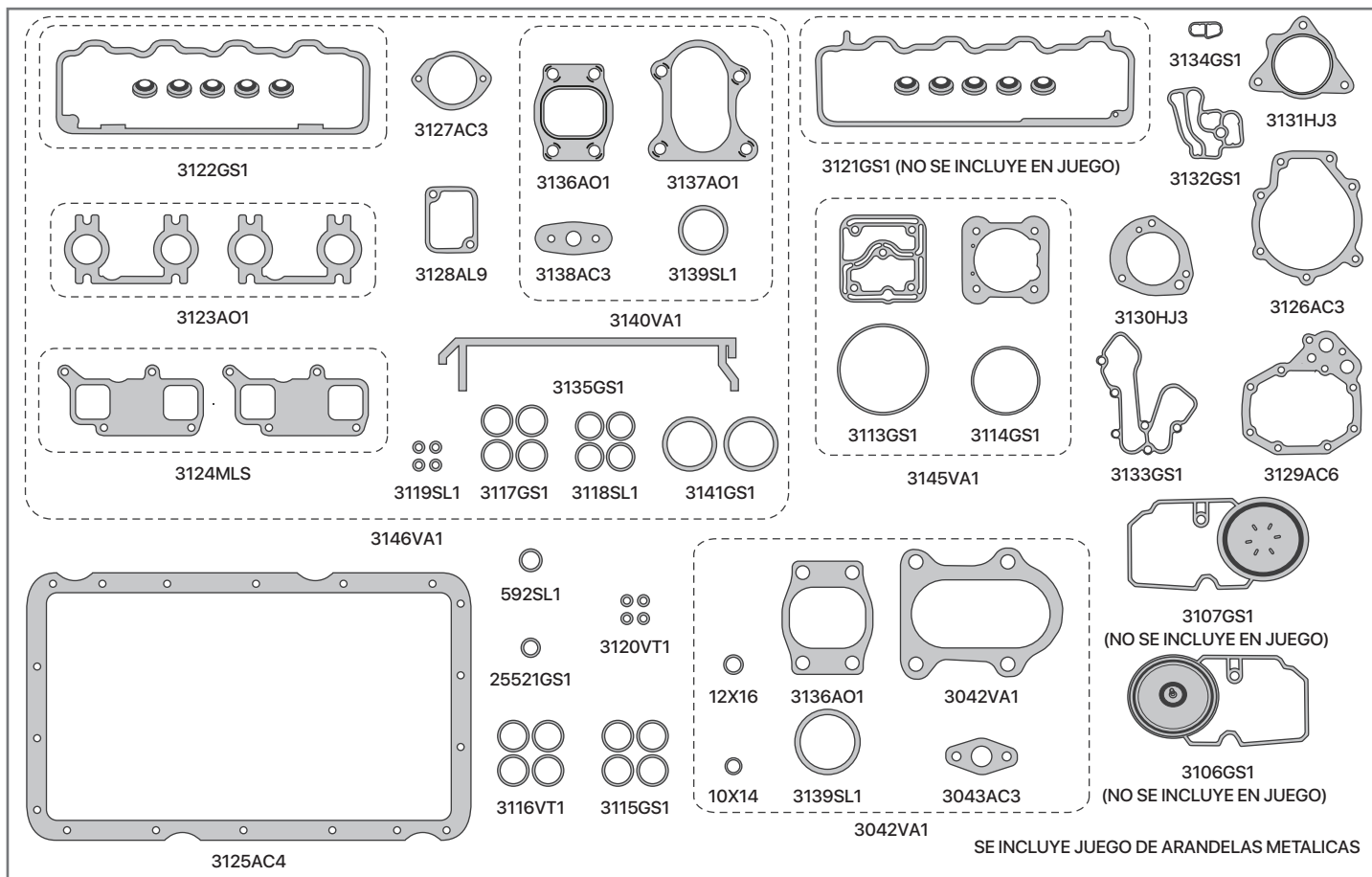

SINONIMO	Nº ORIG	DESCRIPCIÓN
3121GS1		JUNTA TAPA DE VÁLVULAS (CARCAZA ALUMINIO)
3122GS1		JUNTA TAPA DE VÁLVULAS (CARCAZA PLÁSTICO)
3123AO1		JUEGO MÚLTIPLE DE ESCAPE
3125AC4		JUNTA DE CARTER
3124AM1		JUEGO MÚLTIPLE DE ADMISIÓN
3124MLS		JUEGO MÚLTIPLE DE ADMISIÓN
3126AC3		JUNTA BOMBA DE AGUA
3130HJ3		JUNTA BASE BOMBA COMBUSTIBLE
3127AC3		JUNTA ENTRADA BOMBA DE AGUA
3128AC6		JUNTA TUBOLADORA BOMBA DE AGUA
3128AL9		JTA TUBOLADORA B. DE AGUA OM-904/906/909
3129AC6		JUNTA RADIADOR ACEITE
3131HJ3		JUNTA TUBO AIRE SOBREALIMENTADOR
3132GS1		JUNTA FILTRO ACEITE A BLOCK
3133GS1		JUNTA TAPA REFRIGERADOR ACEITE
3134GS1		JUNTA FILTRO COMBUSTIBLE
3135GS1		JUNTA LATERAL TAPA DE VÁLVULAS
3136AO1		JUNTA BASE TURBO A MÚLTIPLE ESCAPE
3137AO1		JUNTA TURBO A CODO CAÑO ESCAPE
3138AC3		JUNTA DRENAJE ACEITE TURBO
3113GS1	0249972148	ORING COMPRESOR 117x3

SINONIMO	Nº ORIG	DESCRIPCIÓN
3114GS1		ORING COMPRESOR 88.6x3.5
3115GS1	0289975648	ORING BOMBA SOLIDARIA 38x2,6
3116VT1	0289975648	ORING BOMBA SOLIDARIA 36x2,6
3117SL1	5419970745	ORING 25x4 INFERIOR TOBERA
3118SL1	5419970545	ORING 21x3 SUPERIOR TOBERA
3119SL1	5419970645	ORING 11X3 DE CANETA
3120VT1	02399768	ORING 9x2,5 SUPERIOR BOMBA SOLIDARIA
3139SL1	0289976348	ORING 45x4 TURBO
3141GS1	0209971148	ORING TERMOSTATO 60x4
25521GS1		ORING 21x4
592SL1		ORING 16x4,5
3106GS1	0000180033	DIAFRAGMA VENDEO TAPA DE VALVULAS
3107GS1	0000180133	DIAFRAGMA VENDEO TAPA DE VALVULAS
3140VA1		JGO TURBO M. BENZ OM904
3041AO1		JUNTA SALIDA TURBO M.BENZ OM924 EURO 5
3042VA1		JGO TURBO M. BENZ OM924 - EURO 5
3043AC3		JUNTA CAÑO ACEITE TURBO OM924 EURO 5
3145VA1		J. DE JUNTAS PARA COMPRESOR WABCO 85 mm
3146VA1		J. DESMONTAJE PARA T. DE CILIN. (S/JTA T.CIL.)
3149VA1		JUEGO DE JUNTAS PARA MOTOR (S/JTA T.CIL.)





# 3187VA1

MERCEDES BENZ 1517 / 1518  
MOTOR OM352A 5675 CC



# IMPERIAL®

UNA BUENA JUNTA

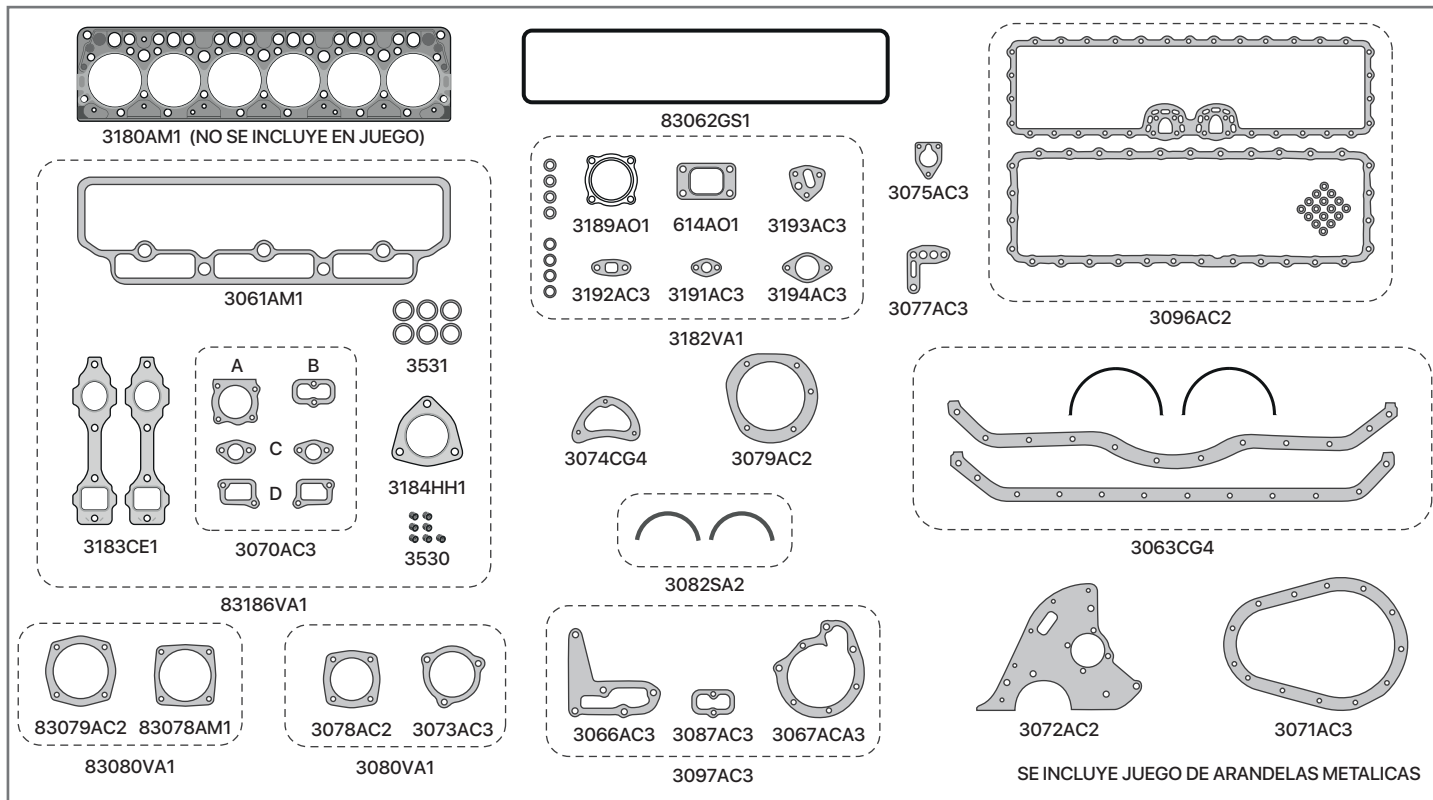

SINONIMO	Nº ORIG	DESCRIPCIÓN
3180AM1		JUNTA TAPA DE CILINDRO
3061AC7		JUNTA TAPA DE VÁLVULA (COMP. DE 2,0mm)
3061AC8		JUNTA TAPA DE VÁLVULA (COMP. DE 3,0mm)
3061AM1		JUNTA TAPA DE VÁLVULA (ALMETAN 2,5/2,7mm)
3061CG1		JUNTA TAPA DE VÁLVULA (CORCHO Y GOMA)
3061CG4		JUNTA TAPA DE VÁLVULA (CORCHO Y GOMA C/TELA)
83062GS1		JUNTA TAPA DE BOTADORES
3063CG4		JUEGO DE JUNTAS PARA CÁRTER (CORCHO Y GOMA C/TELA)
3183CE1		JUNTA ADMISIÓN Y ESCAPE
3184HH1		JUNTA SALIDA DE ESCAPE
3066AC3		JUNTA BASE BOMBA DE AGUA (COMPRESIDO)
3066AD3		JUNTA BASE BOMBA DE AGUA (ADAMITE)
3067AC3		JUNTA CUERPO BOMBA DE AGUA (COMPRESIDO)
3067AD3		JUNTA CUERPO BOMBA DE AGUA (ADAMITE)
3097AC3		JUEGO REPARACIÓN BOMBA DE AGUA
3070AC3		JUEGO DE JUNTAS CAÑERÍA DE AGUA
3071AC3		JUNTA TAPA DE DISTRIBUCIÓN (COMPRESIDO)
3072AC2		JUNTA PLACA DE DISTRIBUCIÓN
3074CG1		JUNTA CIERRE DISTRIBUCIÓN
3075AC3		JUNTA BOMBA DE COMBUSTIBLE
3077AC3		JUNTA FILTRO DE ACEITE A BLOCK
3079AC2		JUNTA BOMBA INYECTORA
3087AC3	B	JUNTA ENTRADA BOMBA DE AGUA
3088AC3	C	JUNTA INFERIOR CAÑO DE AGUA

SINONIMO	Nº ORIG	DESCRIPCIÓN
3089AC3	D	JUNTA SUPERIOR CAÑO DE AGUA
3090AC3	A	JUNTA TAPA TERMOSTATO
3096AC2		JUEGO REFRIGERACIÓN ACEITE (COMPRESIDO)
3096AD2		JUEGO REFRIGERACIÓN ACEITE (ADAMITE)
3189AO1		JUNTA SALIDA DE ESCAPE TURBO
614AO1		JUNTA BASE DE TURBO
3191AC3		JUNTA DRENAJE ACEITE TURBO
3192AC3		JUNTA CAÑO RETORNO ACEITE TURBO
3193AC3		JUNTA BRIDA CÁRTER A TURBO
3194AC3		JUNTA CODO ADMISIÓN
3182VA1		JUEGO DE JUNTAS PARA TURBO
3073AC3		JUNTA TAPA DE CILINDRO Compresor 77 mm
3078AC2		JUNTA BASE DE CILINDRO Compresor 77 mm
3080VA1		JUEGO DE JUNTAS Compresor 77 MM
83078AC3		JUNTA TAPA DE CILINDRO Compresor 94 mm
83078AM1		JUNTA TAPA DE CILINDRO Compresor 94 mm
83079AC2		JUNTA BASE DE CILINDRO Compresor 94 mm
83080VA1		JUEGO DE JUNTAS Compresor 94 MM
3082SA2		JUEGO CIERRE EMP. DE BANCADA (GRAFITO)
3530		TUBO CAÑO GASOIL 6,5x14x8
3531		ORING INYECCIÓN 30x4
83186VA1		JUEGO DESMONTAJE TAPA DE CILINDRO (S/JUNTA T.CIL.)
3187VA1		JUEGO DE JUNTAS PARA MOTOR-especial (S/JUNTA T.CIL.)
93187SW1		JUEGO DE JUNTAS PARA MOTOR-común (S/JUNTA T.CIL.)



# 3219VA1

MERCEDES BENZ 710 / 913MOTOR OM-364 /  
OM-364A 3971 CC



# IMPERIAL®

UNA BUENA JUNTA

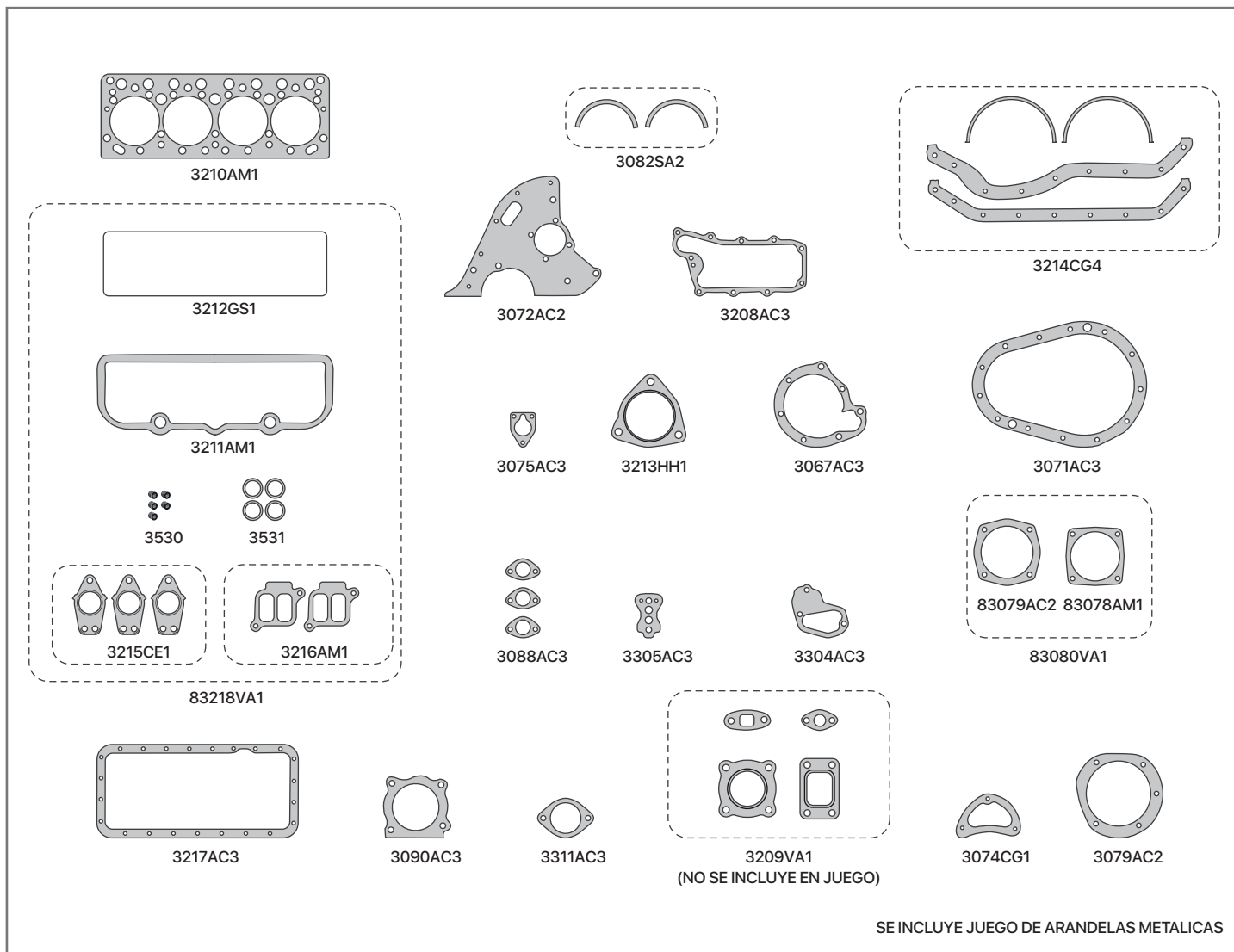

SINONIMO	Nº ORIG	DESCRIPCIÓN
3211AM1		JUNTA TAPA DE VÁLVULAS
3212GS1		JUNTA TAPA DE BOTADORES
3214CG4		JUEGO DE JUNTAS PARA CARTER (CORCHO Y GOMA C/TELA)
3215CE1		JUEGO MÚLTIPLE DE ESCAPE
3216AM1		JUEGO MÚLTIPLE DE ADMISIÓN
3213HH1		JUNTA SALIDA DE ESCAPE
3067AC3		JUNTA BASE BOMBA DE AGUA (COMPRESIDO)
3071AC3		JUNTA TAPA DE DISTRIBUCIÓN (COMPRESIDO)
3072AC2		JUNTA PLACA DE DISTRIBUCIÓN
3074CG1		JUNTA CIERRE DISTRIBUCIÓN
3075AC3		JUNTA BOMBA DE COMBUSTIBLE
3079AC2		JUNTA BOMBA INYECTORA
3088AC3		JUNTA INFERIOR CAÑO DE AGUA
3090AC3		JUNTA TAPA TERMOSTATO
3208AC3		JUNTA REFRIGERACIÓN DE ACEITE
3217AC3		JUNTA TAPA LATERAL BLOCK

SINONIMO	Nº ORIG	DESCRIPCIÓN
3304AC3		JUNTA BASE TERMOSTATO
3305AC3		JUNTA FILTRO DE ACEITE
3311AC3		JUNTA TAPA DE TERMOSTATO
83078AM1		JUNTA TAPA DE CILINDRO Compresor 94 mm
83079AC2		JUNTA BASE DE CILINDRO Compresor 94 mm
83080VA1		JUEGO DE JUNTAS Compresor 94 MM
3209VA1		JGO TURBO M.BENZ OM-364
3082SA2		JUEGO CIERRE EMP. DE BANCADA (GRAFITO)
3530		TUBO CAÑO GASOIL 6,5x14x8
3531		ORING INYECCIÓN 30x4
83218VA1		JUEGO DESMONTAJE TAPA DE CILINDRO (S/JTA T.CIL.)
3219VA1		JUEGO DE JUNTAS PARA MOTOR (S/JTA T.CIL.)
		<b>DEMÁS ARTICULOS RELACIONADOS AL MOTOR</b>
		<b>NO SE COLOCAN EN EL JUEGO DE JUNTAS</b>
3210AM1		JUNTA TAPA DE CILINDRO

# 3258VA1

MERCEDES BENZ 1521 / 1526 9651 CC  
MOTOR OM355/5



# IMPERIAL®

UNA BUENA JUNTA

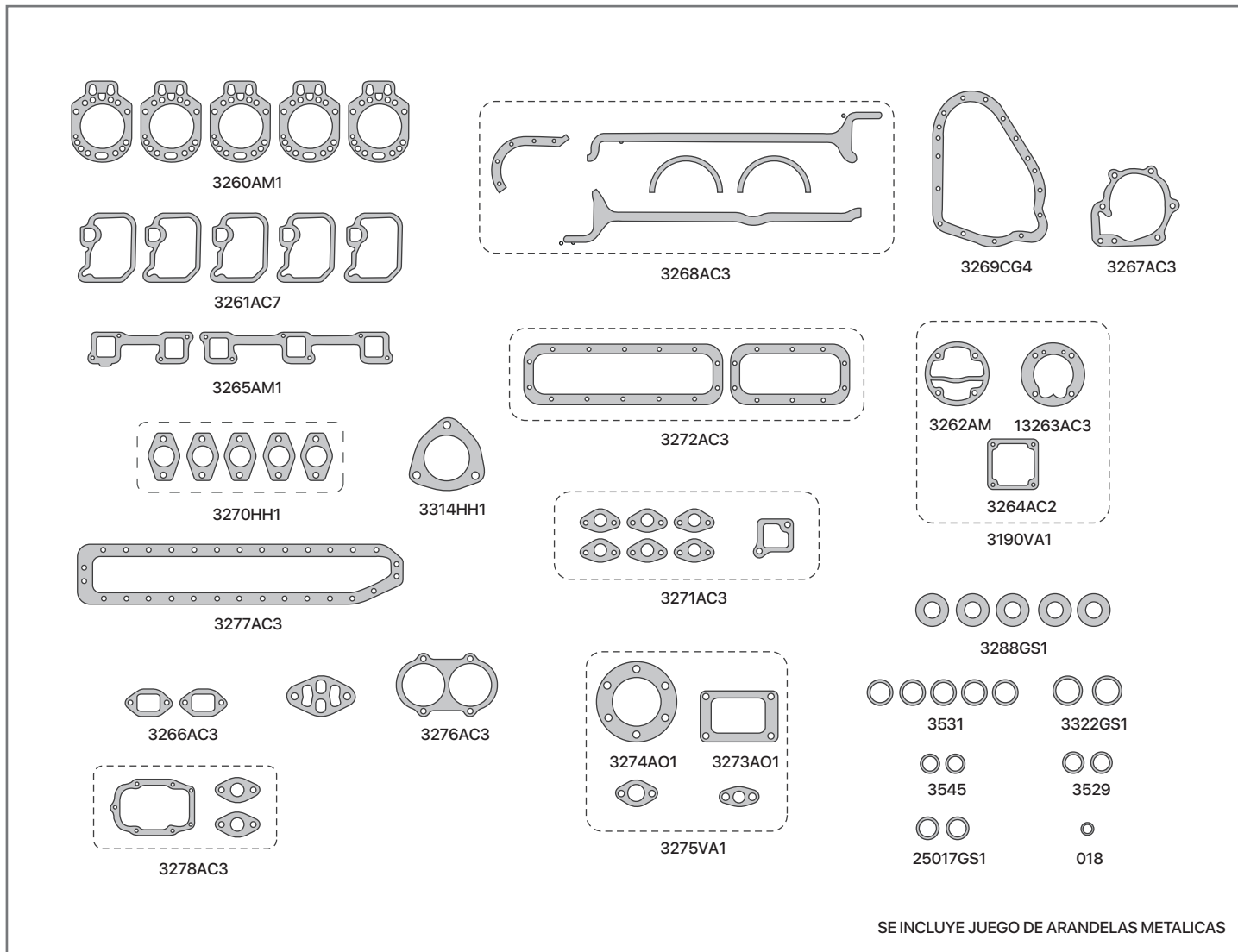

SE INCLUYE JUEGO DE ARANDELAS METALICAS

SINONIMO	Nº ORIG	DESCRIPCIÓN	NONIMO	Nº ORIG	DESCRIPCIÓN
3261AC7		JUNTA TAPA DE VALVULAS	3278AC3		JUEGO DE JUNTAS ENFRIADOR DE ACEITE
3272AC3		JUNTAS TAPA DE BOTADORES	3288GS1		TUBO DE ADMISION
3268AC3		JUEGO DE JUNTAS PARA CARTER	3531		ORING 30x43
3265AM1		JUEGO DE JUNTAS MULTIPLE DE ADMISION	3545		ORING 23x3
3270HH1		JUEGO DE JUNTAS MULTIPLE DE ESCAPE	3529		ORING 28x2,5
3314HH1		JUNTA SALIDA DE ESCAPE	25017GS1		ORING 26x3,5
3190VA1		JUEGO DE JUNTAS COMPRESOR WABCO	018		18,77x1,78
3262AM1		JUNTA TAPA DE CILINDRO COMPRESOR WABCO	3322GS1		ORING 60x4
3263AC3		JUNTA BASE DE CILINDRO COMPRESOR WABCO	3273AO1		JUNTA BASE TURBO
3264AC2		JUNTA TAPA INSPECCION COMPRESOR WABCO	3274AO1		JUNTA SALIDA TURBO
3266AC3		JUNTA ENTRADA BOMBA DE AGUA	3275VA1		JUEGO DE JUNTAS PARA TURBO
3267AC3		JUNTA BOMBA DE AGUA	3258VA1		JUEGO DE JUNTAS PARA MOTOR (SIN JTA T. CIL)
3269CG4		JUNTA TAPA DE DISTRIBUCION			<b>DEMÁS ARTICULOS RELACIONADOS AL MOTOR</b>
3271AC3		JUEGO DE JUNTAS CAÑERÍA DE AGUA			<b>NO SE COLOCAN EN EL JUEGO DE JUNTAS</b>
3276AC3		JUNTA PARA TERMOSTATO	3260AM1		JUNTA TAPA DE CILINDROS
3277AC3		JUNTA LATERAL DE AGUA			

# 3307VA1

MERCEDES BENZ MOTOR OM-366

OM-366A 5957 CC

PÁGINA 1



# IMPERIAL®

UNA BUENA JUNTA

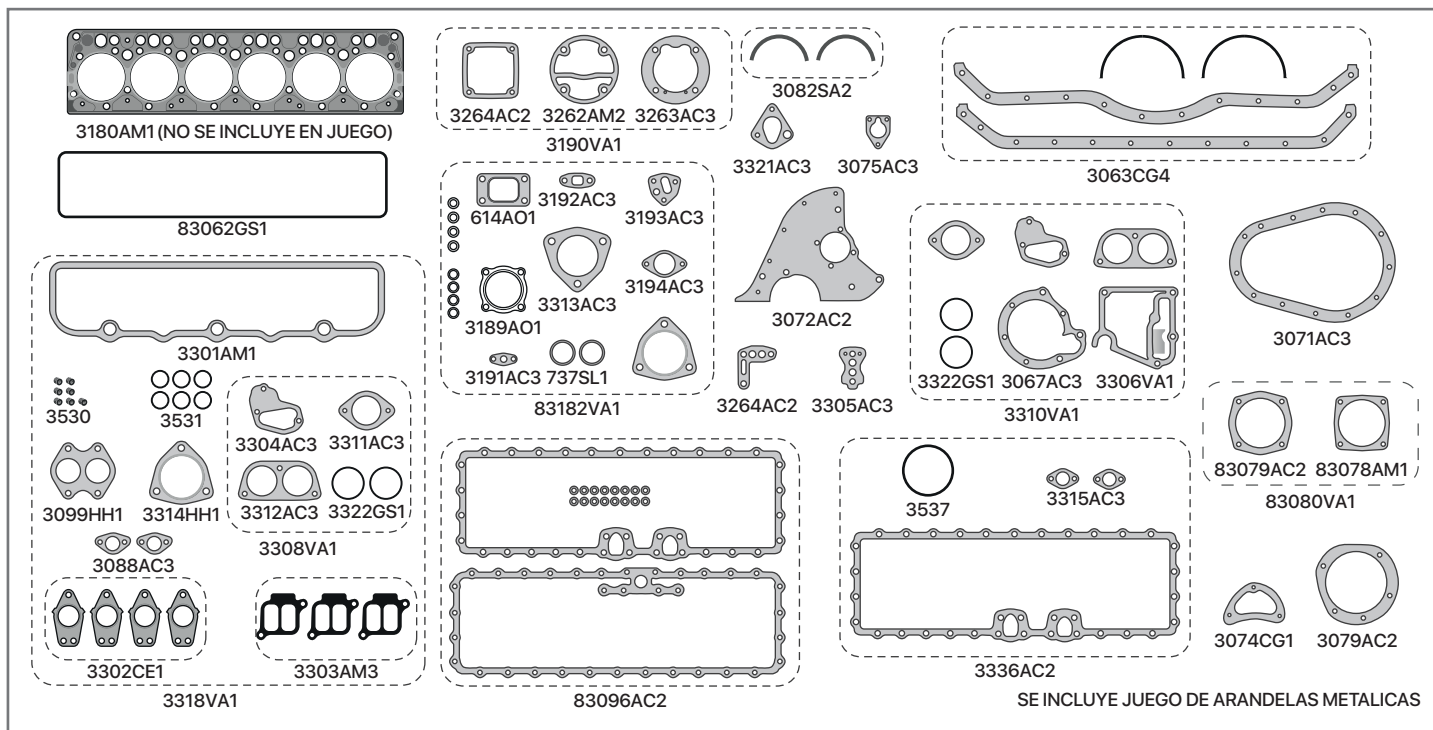

SINONIMO	Nº ORIG	DESCRIPCIÓN
3180AM1		JUNTA TAPA DE CILINDRO
3301AC7		JUNTA TAPA DE VÁLVULA (COMP. DE 2,0 mm)
3301AM1		JUNTA TAPA DE VÁLVULA (ALMETAN 2,5 mm)
83062GS1		JUNTA TAPA DE BOTADORES
3063CG4		JUEGO DE JUNTAS PARA CÁRTER (CORCHO Y GOMA C/TELA)
3302CE1		JUNTA MÚLTIPLE DE ESCAPE
3303AM3		JUNTA MÚLTIPLE DE ADMISIÓN
3099HH1		JUNTA SALIDA DE ESCAPE - 2 BOCAS
3314HH1		JUNTA SALIDA DE ESCAPE - 1 BOCA
3067AC3		JUNTA CUERPO BOMBA DE AGUA (COMPRESIDO)
3067AD3		JUNTA CUERPO BOMBA DE AGUA (ADAMITE)
3336AC2		JUEGO REFRIGERACIÓN ACEITE (M. NUEVO)
83096AC2		JUEGO REFRIGERACIÓN ACEITE
83096AD2		JUEGO REFRIGERACIÓN ACEITE
3306VA1		JUNTA BASE BOMBA DE AGUA
3310VA1		JUEGO DE JUNTAS BOMBA DE AGUA
3071AC3		JUNTA TAPA DE DISTRIBUCIÓN (COMPRESIDO)
3072AC2		JUNTA PLACA DE DISTRIBUCIÓN
3304AC3		JUNTA BASE TERMOSTATO DOBLE
3311AC3		JUNTA TAPA DE TERMOSTATO
3312AC3		JUNTA TAPA DE TERMOSTATO
3322GS1		ORING TERMOSTATO
3308VA1		JUEGO DE JUNTAS PARA TERMOSTATO
3074CG1		JUNTA CIERRE DISTRIBUCIÓN
3075AC3		JUNTA BOMBA DE COMBUSTIBLE
3077AC3		JUNTA FILTRO DE ACEITE A BLOCK

SINONIMO	Nº ORIG	DESCRIPCIÓN
3079AC2		JUNTA BOMBA INYECTORA
3088AC3		JUNTA INFERIOR CAÑO DE AGUA
3305AC3		JUNTA FILTRO DE ACEITE
3313AC3		JUNTA CODO MÚLTIPLE ADMISIÓN
3315AC3		JUNTA CONEXIÓN RADIADOR ACEITE
3321AC3		JUNTA CAÑO ENTRADA ACEITE
3189AO1		JUNTA SALIDA DE ESCAPE TURBO
3191AC3		JUNTA DRENAJE ACEITE TURBO
3192AC3		JUNTA CAÑO RETORNO ACEITE TURBO
3193AC3		JUNTA BRIDA CÁRTER A TURBO
3194AC3		JUNTA CODO ADMISIÓN
614AO1		JUNTA BASE DE TURBO
83182VA1		JUEGO DE JUNTAS PARA TURBO
3082SA2		JUEGO CIERRE EMP. DE BANCADA (GRAFITO)
3190VA1		JUEGO COMPRESOR WABCO 90 mm
83078AC3		JUNTA TAPA DE CILINDRO Compresor 94 mm
83078AM1		JUNTA TAPA DE CILINDRO Compresor 94 mm
83079AC2		JUNTA BASE DE CILINDRO Compresor 94 mm
83080VA1		JUEGO DE JUNTAS Compresor 94 mm
3530		TUBO CAÑO GASOIL 6,5x14x8
3531		ORING INYECCIÓN 30x4
3537		ORING REFRIGERACIÓN ACEITE
737SL1		ORING 45x4
3318VA1		JUEGO DESMONTAJE TAPA DE CILINDRO (S/JUNTA T. CIL.)
3307SW1		JUEGO DE JUNTAS PARA MOTOR - COMÚN (S/JUNTA T. CIL.)
3307VA1		JUEGO DE JUNTAS P/ MOTOR - ESPECIAL (S/JUNTA T. CIL.)

# 3307VA1

MERCEDES BENZ MOTOR OM-366

OM-366A 5957 CC

PÁGINA 2



# IMPERIAL®

UNA BUENA JUNTA

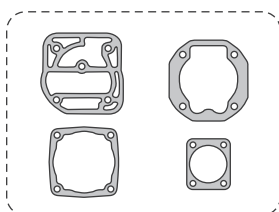

3320VA1

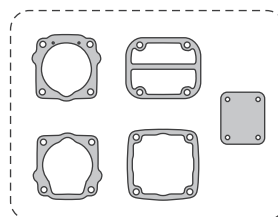

3309VA1

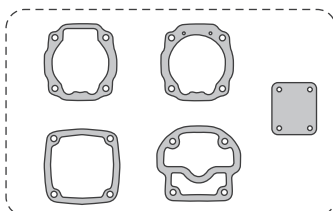

3354VA1

SINONIMO	Nº ORIG	DESCRIPCIÓN
3309VA1		JUEGO COMPRESOR KNORR 75 mm
3320VA1		JUEGO COMPRESOR KNORR 90 mm REF. AGUA

SINONIMO	Nº ORIG	DESCRIPCIÓN
3354VA1		JUEGO COMPRESOR KNORR 88 mm

# 3530VA1

MERCEDES-BENZ OM 457 / 11967 CC  
ELECTRÓNICO 24V



# IMPERIAL®

UNA BUENA JUNTA

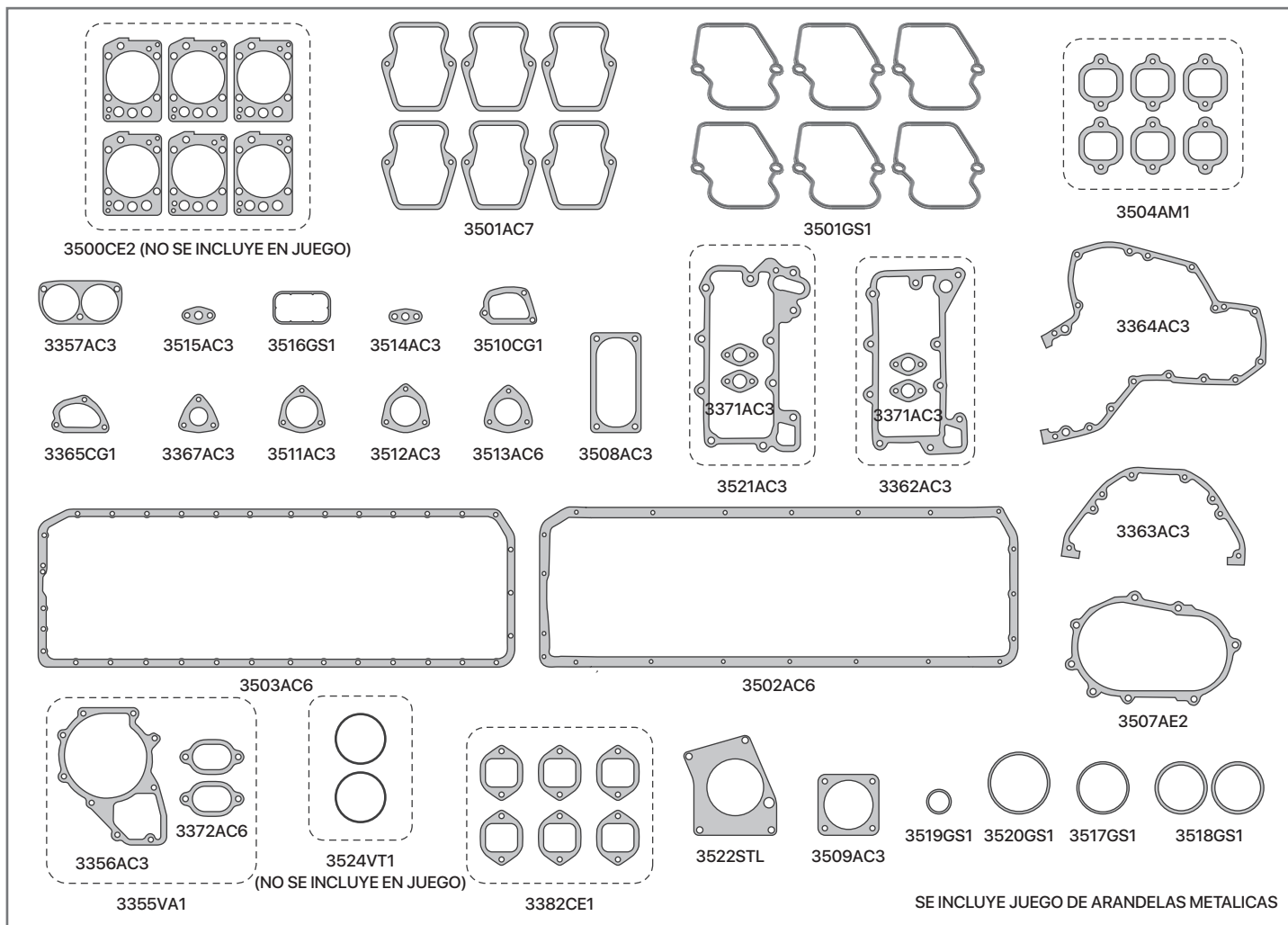

SINONIMO	Nº ORIG	DESCRIPCIÓN
3500CE2		JUNTA TAPA DE CILINDROS - TIPO ORIGINAL
3501AC7		JUNTA TAPA DE VÁLVULAS
3502AC6		JUNTA PARA CÁRTER
3503AC6		JUNTA PARA CÁRTER
3504AL9		JUNTA MÚLTIPLE ADMISIÓN (x UNIDAD) ORIGINAL
3504AM1		JUEGO MÚLTIPLE DE ADMISIÓN
3382CE1		JUEGO MÚLTIPLE DE ESCAPE
3355VA1		JUEGO REPARACIÓN BOMBA DE AGUA
3356AC3		JUNTA BOMBA DE AGUA
3357AC3		JUNTA TAPA TERMOSTATO
3362AC3		JUEGO REFRIGERACIÓN DE ACEITE
3521AC3	4571880280	JUEGO REFRIGERACION DE ACEITE
3363AC3		JUNTA TAPA DELANTERA BLOCK
3364AC3		JUNTA TAPA DE DISTRIBUCIÓN
3365CG1		JUNTA CIERRE TAPA DISTRIBUCIÓN
3367AC3		JUNTA BOCA LLENADO ACEITE
3371AC3		JUNTA SALIDA ACEITE REFRIGERADOR
3372AC3		JUNTA CAÑO DE AGUA

SINONIMO	Nº ORIG	DESCRIPCIÓN
3507AE2	4570110880	JUNTA CIERRE FRENTE BLOCK
3508AC3	4600980080	JUNTA CODO ADMISIÓN
3509AC3	4570980080	JUNTA CODO ADMISIÓN
3510CG1	4570150080	JUNTA RESPIRADERO BLOCK A DISTRIBUCIÓN
3511AC3	4572010180	JUNTA CAÑO EMPALME CALEFACCIÓN
3512AC3	4420180080	JUNTA BOCA LLENADO ACEITE
3513AC6	4602010080	JUNTA BRIDA BLOCK MOTOR
3514AC3	4420780080	JUNTA LUBRICACION TURBO
3515AC3	4421870180	JUNTA LUBRICACION TURBO
3522STL	4571310180	JUNTA BASE COMPRESOR DE AIRE
3516GS1		JUNTA TAPA CIERRE VENTILACIÓN
3517GS1		ORING ENTRADA AIRE TURBO
3518GS1		ORING TERMOSTATO
3519GS1		ORING 16x3
3520GS1		ORING 84x3
3524VT1		JUEGO ORING CAMISA
3530VA1		JUEGO DE JUNTAS PARA MOTOR (S/JUNTA T. CIL.)

# 83359VA1

MERCEDES BENZ 1630 / 1632 / 1633

MOTOR OM-449 9973 CC



# IMPERIAL®

UNA BUENA JUNTA

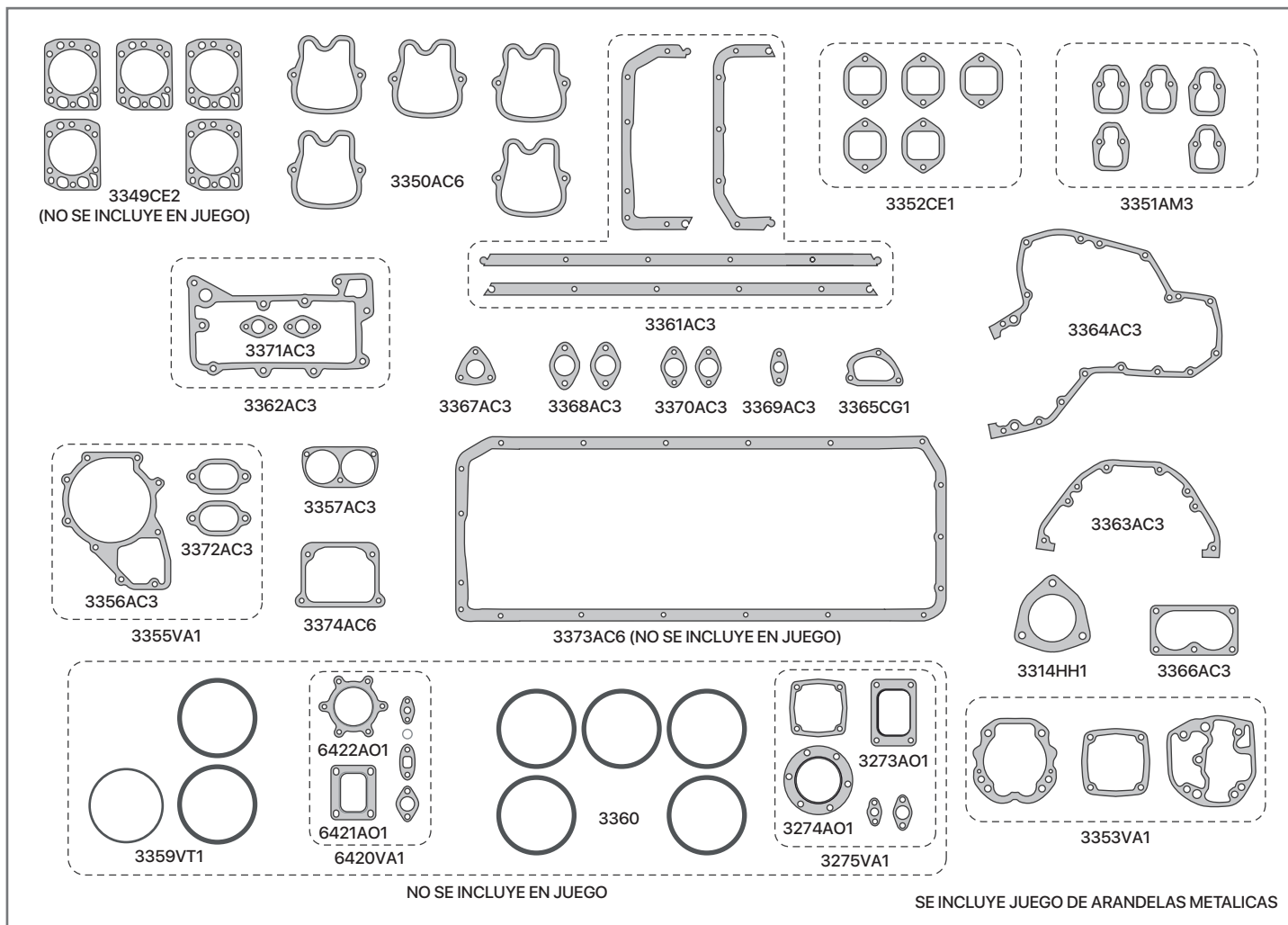

SINONIMO	Nº ORIG	DESCRIPCIÓN
3349CE2		JUNTA TAPA DE CILINDRO
3350AC6		JUNTA TAPA DE VÁLVULAS
3350MLS		JUNTA TAPA DE VÁLVULAS-MULTILAMINA
3361AC3		JUEGO DE JUNTAS PARA CÁRTER
3373AC6		JUNTA PARA CARTER (ENTERA)
3374AC6		JUNTA COLECTOR ADMISIÓN
3351AM3		JUEGO MÚLTIPLE DE ADMISIÓN
3351AL9		JUNTA MÚLTIPLE DE ADMISIÓN-ALUMINIO Y GOMA x UD
3352CE1		JUEGO MÚLTIPLE DE ESCAPE
3314HH1		JUNTA SALIDA DE ESCAPE
3364AC3		JUNTA TAPA DE DISTRIBUCIÓN
3355VA1		JUEGO REPARACIÓN BOMBA DE AGUA
3356AC3		JUNTA BOMBA DE AGUA
3357AC3		JUNTA TAPA TERMOSTATO
3362AC3		JUEGO REFRIGERACIÓN DE ACEITE
3363AC3		JUNTA TAPA DELANTERA BLOCK
3365CG1		JUNTA CIERRE TAPA DISTRIBUCIÓN
3366AC3		JUNTA ENTRADA ADMISIÓN

SINONIMO	Nº ORIG	DESCRIPCIÓN
3367AC3		JUNTA BOCA LLENADO ACEITE
3368AC3		JUNTA ACEITE
3369AC3		JUNTA ENTRADA ACEITE
3370AC3		JUNTA ACOPLE LATERAL
3371AC3		JUNTA SALIDA ACEITE REFRIGERADOR
3372AC3		JUNTA CAÑO DE AGUA
3359VT1		JUEGO ORING DE CAMISA
3360LA1		JUEGO SUPLEMENTO DE CAMISA 0,10mm (6 UD)
3360LA2		JUEGO SUPLEMENTO DE CAMISA 0,15mm (6 UD)
3360LA3		JUEGO SUPLEMENTO DE CAMISA 0,20mm (6 UD)
3360LA4		JUEGO SUPLEMENTO DE CAMISA 0,25mm (6 UD)
3360LA5		JUEGO SUPLEMENTO DE CAMISA 0,30mm (6 UD)
3353VA1		JUEGO COMPRESOR DE AIRE KNORR 90mm
3275VA1		JUEGO DE JUNTAS PARA TURBO
6420VA1		JUEGO DE JUNTAS PARA TURBO
3358VA1		JUEGO DESMONTAJE TAPA DE CILINDRO
83359VA1		JUEGO DE JUNTAS PARA MOTOR S/JUNTA T.CIL.



# 83360VA1

MERCEDES BENZ 1935 /1938 / 1941  
MOTOR OM-447 11967 CC



# IMPERIAL®

UNA BUENA JUNTA

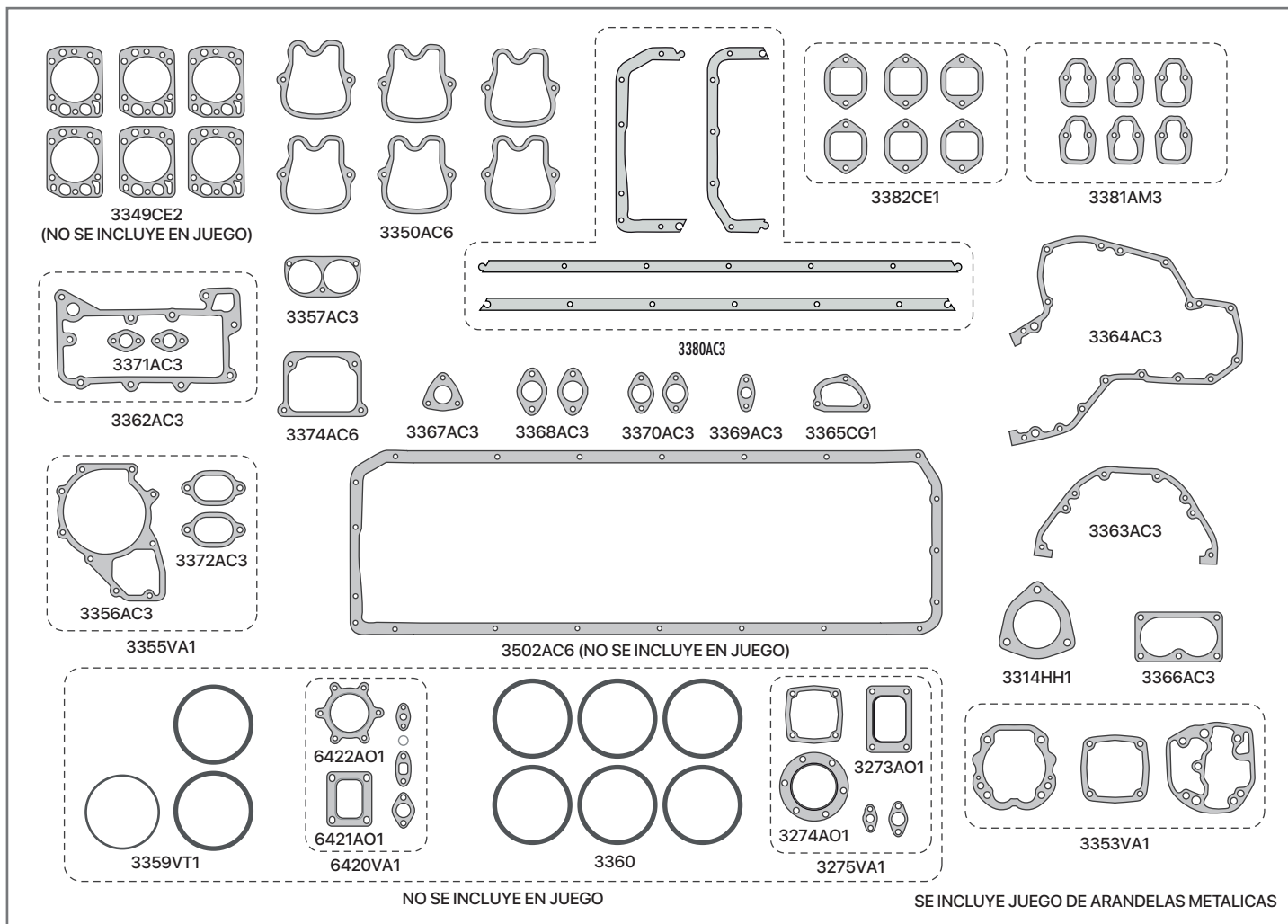

SINONIMO	Nº ORIG	DESCRIPCIÓN
3349CE2		JUNTA TAPA DE CILINDRO
3350AC6		JUNTA TAPA DE VÁLVULAS
3350MLS		JUNTA TAPA DE VÁLVULAS-MULTILAMINA
3380AC3		JUEGO DE JUNTAS PARA CÁRTER
3502AC6		JUNTA PARA CARTER (ENTERA)
3374AC6		JUNTA COLECTOR ADMISIÓN
3381AM3		JUEGO MÚLTIPLE DE ADMISIÓN
3351AL9		JUNTA MÚLTIPLE DE ADMISIÓN-ALUMINIO Y GOMA x UD
3382CE1		JUEGO MÚLTIPLE DE ESCAPE
3314HH1		JUNTA SALIDA DE ESCAPE
3364AC3		JUNTA TAPA DE DISTRIBUCIÓN
3355VA1		JUEGO REPARACIÓN BOMBA DE AGUA
3356AC3		JUNTA BOMBA DE AGUA
3357AC3		JUNTA TAPA TERMOSTATO
3362AC3		JUEGO REFRIGERACIÓN DE ACEITE
3363AC3		JUNTA TAPA DELANTERA BLOCK
3365CG1		JUNTA CIERRE TAPA DISTRIBUCIÓN
3366AC3		JUNTA ENTRADA ADMISIÓN

SINONIMO	Nº ORIG	DESCRIPCIÓN
3367AC3		JUNTA BOCA LLENADO ACEITE
3368AC3		JUNTA ACEITE
3369AC3		JUNTA ENTRADA ACEITE
3370AC3		JUNTA ACOPLE LATERAL
3371AC3		JUNTA SALIDA ACEITE REFRIGERADOR
3372AC3		JUNTA CAÑO DE AGUA
3359VT1		JUEGO ORING DE CAMISA
3360LA1		JUEGO SUPLEMENTO DE CAMISA 0,10mm (6 UD)
3360LA2		JUEGO SUPLEMENTO DE CAMISA 0,15mm (6 UD)
3360LA3		JUEGO SUPLEMENTO DE CAMISA 0,20mm (6 UD)
3360LA4		JUEGO SUPLEMENTO DE CAMISA 0,25mm (6 UD)
3360LA5		JUEGO SUPLEMENTO DE CAMISA 0,30mm (6 UD)
3353VA1		JUEGO COMPRESOR DE AIRE KNORR 90mm
3275VA1		JUEGO DE JUNTAS PARA TURBO
6420VA1		JUEGO DE JUNTAS PARA TURBO
3358VA1		JUEGO DESMONTAJE TAPA DE CILINDRO
83360VA1		JUEGO DE JUNTAS PARA MOTOR S/JUNTA T.CIL.





# | Mwm

- 82996VA1** MWM D-229 4 CILINDROS / 3922cc
- 82997VA1** MWM D-229 6 CILINDROS / 5883cc
- 25478VA1** MWM 4.10 X10 / 4.10T / 4.10TCA 4 CILINDROS / 4310cc  
APLICACIÓN: AGRALE 7000/ 7500/8000/8500 FORD 4000 - VOLKSWAGEN 7100/8120/8140 8150/13150
- 25479VA1** MWM 6.10 X10/6.10T/6.10TCA 6 CILINDROS / 6450 cc  
APLICACIÓN: FORD 14000 - VOLKSWAGEN 13180 15180/ 17210/23210
- 26588VA1** MWM 4.12 X-12 4 CILINDROS  
APLICACIÓN: VOLKSWAGEN 13.180E / 15.180E 8150EOD / 9150EOD
- 26589VA1** MWM 6.12 X-12 6 CILINDROS  
APLICACIÓN VW 17260E / 26260E 31260E/17210E

[← VOLVER A LINEA PESADA](#)

# 82996VA1

MWM D-229 4 CILINDROS / 3922cc



# IMPERIAL®

UNA BUENA JUNTA

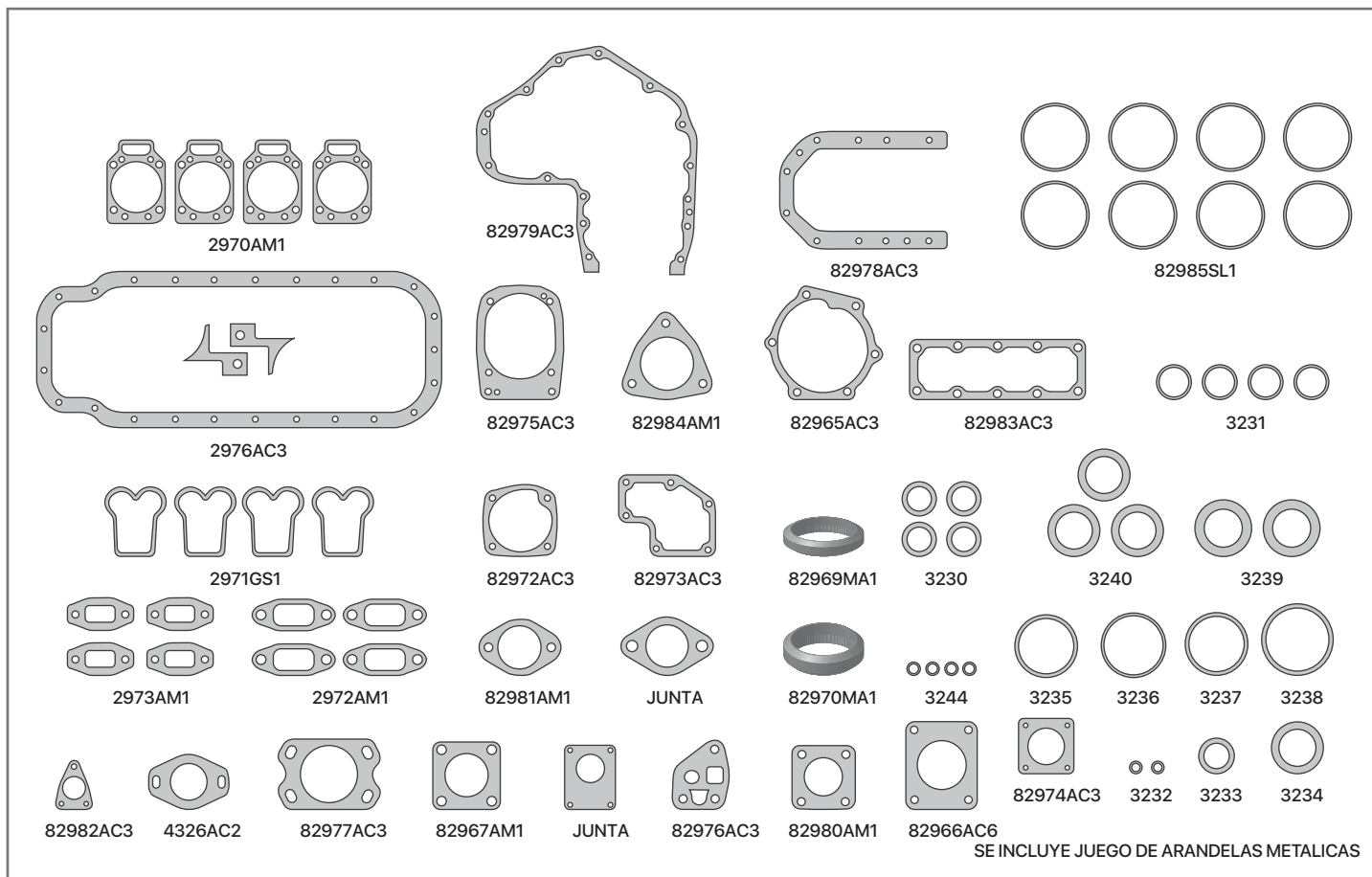

SINONIMO	Nº ORIG	DESCRIPCIÓN
2971AC6		JUNTA TAPA DE VÁLVULAS (COMPRESOR)
2971GS1		JUNTA TAPA DE VÁLVULAS (GOMA)
2972AM1		JUEGO DE JUNTAS PARA MÚLTIPLE DE ADMISIÓN
2973AM1		JUEGO DE JUNTAS PARA MÚLTIPLE DE ESCAPE
2976AC3		JUNTA PARA CÁRTER
82966AC6		JUNTA FIJACIÓN FILTRO DE AIRE
82967AM1		JUNTA CURVA ESCAPE
82972AC3		JUNTA CUERPO BOMBA DE AGUA
82973AC3		JUNTA BASE BOMBA DE AGUA
82965AC3		JUNTA BOMBA DE AGUA - MOTOR TURBO
82974AC3		JUNTA FIJACIÓN FILTRO DE AIRE
82975AC3		J. ENGRANJE TAPA DISTRIBUCIÓN - BBA ACEITE
82976AC3		JUNTA BASE FILTRO DE ACEITE
82977AC3		JUNTA BASE BOMBA INYECTORA
82978AC3		JUNTA TAPA BANCADA TRASERA
82979AC3		JUNTA TAPA DE DISTRIBUCIÓN
82980AM1		JUNTA CURVA CAÑO ESCAPE
82981AM1		JUNTA ACOPLE CAÑO DE ESCAPE
82982AC3		JUNTA BOMBA ALIMENTADORA
82983AC3		JUNTA TAPA INSPECCIÓN
82984AM1		JUNTA ACOPLE CAÑO DE ESCAPE-TRIANGULAR

SINONIMO	Nº ORIG	DESCRIPCIÓN
4326AC2		JUNTA BOMBA INYECTORA
82985SL1		ANILLO DE CAMISA - SILICONA
82985VT1		ANILLO DE CAMISA - VITÓN
3231		ORING 20x2
3232		ORING 6x2
3233		ORING 20x4
3234		ORING 34x4
3235		ORING 42x3
3236		ORING 44x3
3237		ORING 46x3
3244		ORING 7.5x2
3230		ORING 22x33x8
3238		ORING 75x3
3239		ORING 40x5
3240		ORING 32x4
82996VA1		J. DE JUNTAS PARA MOTOR S/JUNTA TAPA DE CIL.
		<b>DEMÁS ARTICULOS RELACIONADOS AL MOTOR</b>
		<b>NO SE COLOCAN EN EL JUEGO DE JUNTAS</b>
2970AM1		JUNTA TAPA DE CILINDRO
82969MA1		J. SALIDA DE ESCAPE - ANILLO - APL. FORD 4000 58,5x70,6
82970AM1		J. SALIDA DE ESCAPE - ANILLO - APL. FORD F-100 58,3 x 71

# 82997VA1

MWM D-229 6 CILINDROS / 5883cc



# IMPERIAL®

UNA BUENA JUNTA

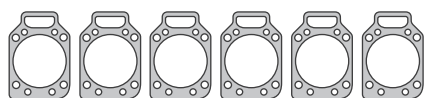

2970AM1

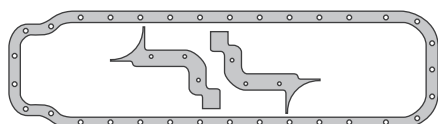

2977AC3



2971GS1

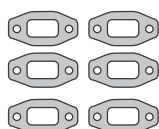

2975AM1

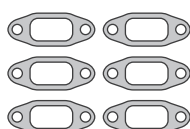

2974AM1



82972AC3

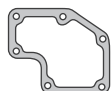

82973AC3



82967AM1



82976AC3



82974AC3



82982AC3



4326AC2

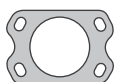

82977AC3



JUNTA



82980AM1

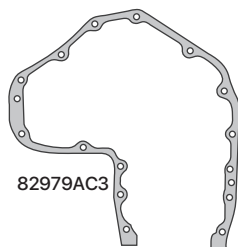

82979AC3

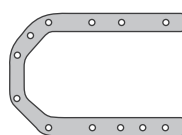

82978AC3

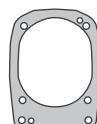

82975AC3



82968MA1

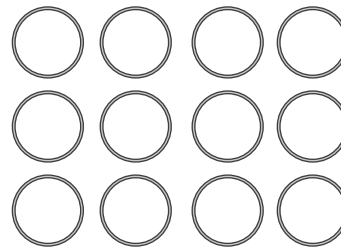

82985SL1



3231



3235



3237



3232



3233



3234



82981AM1

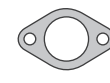

JUNTA



3236

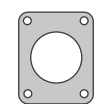

82966AC6



82965AC3

SE INCLUYE JUEGO DE ARANDELAS METALICAS

SINONIMO	Nº ORIG	DESCRIPCIÓN
2971AC6		JUNTA TAPA DE VÁLVULAS (COMPRESO)
2971GS1		JUNTA TAPA DE VÁLVULAS (GOMA)
2974AM1		JUEGO DE JUNTAS PARA MÚLTIPLE DE ADMISIÓN
2975AM1		JUEGO DE JUNTAS PARA MÚLTIPLE DE ESCAPE
2977AC3		JUNTA PARA CÁRTER
82966AC6		JUNTA FIJACIÓN FILTRO DE AIRE
82967AM1		JUNTA CURVA ESCAPE
82972AC3		JUNTA CUERPO BOMBA DE AGUA
82973AC3		JUNTA BASE BOMBA DE AGUA
82965AC3		JUNTA BOMBA DE AGUA - MOTOR TURBO
82974AC3		JUNTA FIJACIÓN FILTRO DE AIRE
82975AC3		JUNTA ENGRANAJE TAPA DISTRIB. - BBA ACEITE
82976AC3		JUNTA BASE FILTRO DE ACEITE
82977AC3		JUNTA BASE BOMBA INYECTORA
82978AC3		JUNTA TAPA BANCADA TRASERA
82979AC3		JUNTA TAPA DE DISTRIBUCIÓN
82980AM1		JUNTA CURVA CAÑO ESCAPE

SINONIMO	Nº ORIG	DESCRIPCIÓN
82981AM1		JUNTA ACOPLA CAÑO DE ESCAPE
82982AC3		JUNTA BOMBA ALIMENTADORA
4326AC2		JUNTA BOMBA INYECTORA
82985SL1		ANILLO DE CAMISA - SILICONA
82985VT1		ANILLO DE CAMISA - VITÓN
3231		ORING 20x2
3232		ORING 6x2
3233		ORING 20x4
3234		ORING 34x4
3235		ORING 42x3
3236		ORING 44x3
3237		ORING 46x3
82997VA1		JUEGO DE JUNTAS P/MOTOR S/JUNTA TAPA DE CILINDRO
		<b>DEMÁS ARTICULOS RELACIONADOS AL MOTOR</b>
		<b>NO SE COLOCAN EN EL JUEGO DE JUNTAS</b>
2970AM1		JUNTA TAPA DE CILINDRO
82968MA1		J. SALIDA DE ESCAPE - ANILLO - APL. FORD 14000 63,4x76,75

# 25478VA1

MWM 4.10 X10 / 4.10T / 4.10TCA - 4 CILINDROS /  
4310cc. APLICACIÓN: AGRALE 7000/7500/  
8000/8500. FORD 4000. VOLKSWAGEN  
7100/8120/8140/ 8150/13150



# IMPERIAL®

UNA BUENA JUNTA

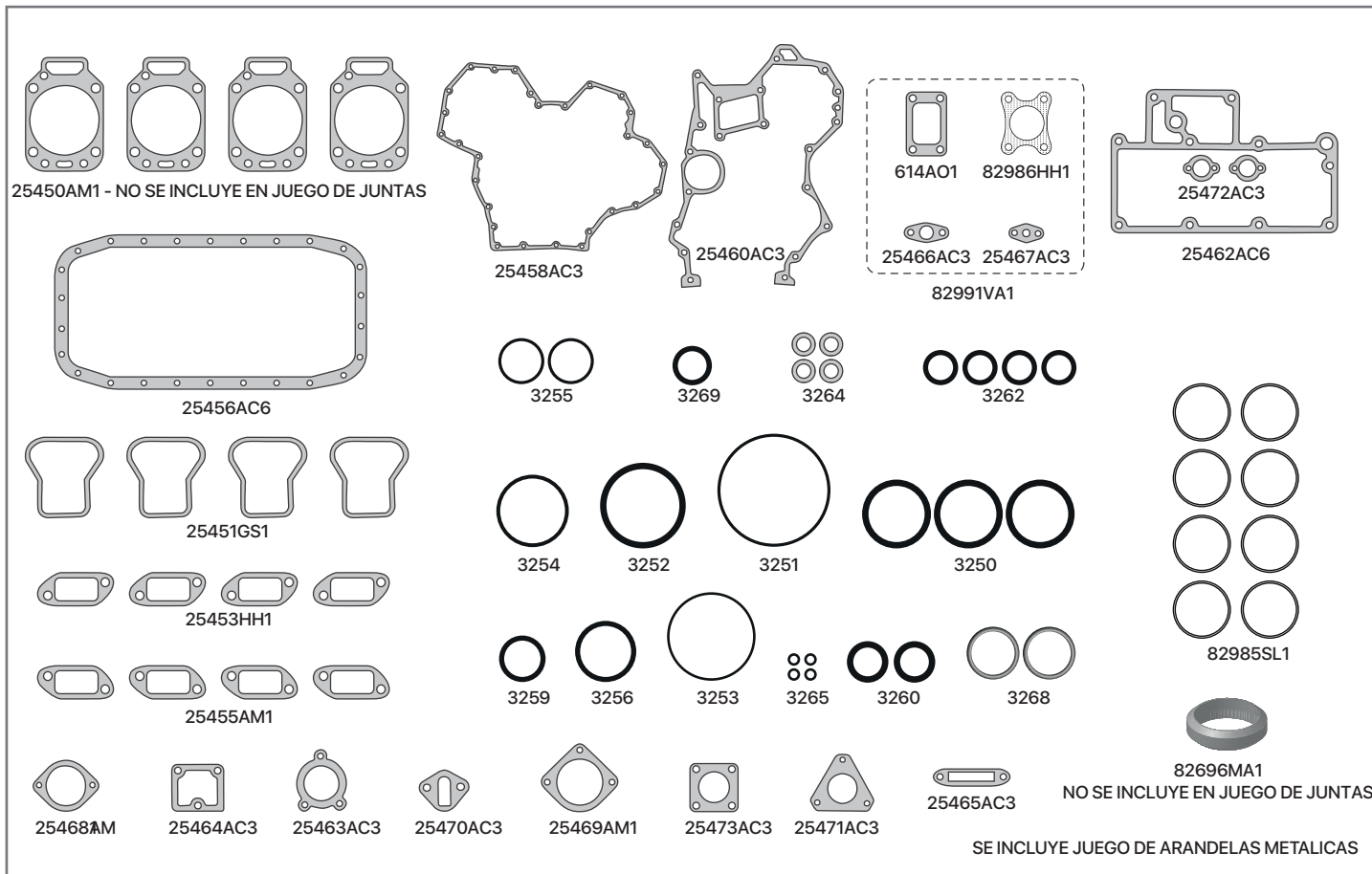

SINONIMO	Nº ORIG	DESCRIPCIÓN
25450AM1		JUNTA TAPA DE CILINDRO
25451GS1		JUNTA TAPA DE VÁLVULAS (GOMA)
25456AC6	941008530064	JUNTA DE CARTER
25453HH1		JUEGO DE JUNTAS PARA MÚLTIPLE DE ESCAPE
25455AM1		JUEGO DE JUNTAS PARA MÚLTIPLE DE ADMISIÓN
25458AC3	941008530044	JUNTA TAPA DE DISTRIBUCIÓN
25460AC3	941008530054	JUNTA PLACA DE DISTRIBUCIÓN
25462AC6	961008530074	JUNTA ENFRIADOR DE ACEITE
25463AC3	961008530174	JUNTA ENTRADA DE AGUA
25464AC3	961008530094	JUNTA DE TERMOSTATO
25465AC3	961008530044	JUNTA CUERPO RESPIRADERO
25466AC3	623208520064	JUNTA RETORNO ACEITE TURBO
25467AC3	623208520044	JUNTA LUBRICACIÓN TURBO
25468AM1	941008530024	JUNTA COLECTOR ADMISIÓN
25469AM1		JUNTA COLECTOR ADMISIÓN
25470AC3	922908530584	JUNTA BOMBA DE COMBUSTIBLE
25471AC3	922908530604	JUNTA BOMBA INYECTORA
25472AC3	961008530084	JUNTA RADIADOR DE ACEITE
25473AC3		JUNTA DE TERMOSTATO
82986HH1		JUNTA SALIDA DE TURBO
614AO1		JUNTA BASE DE TURBO

SINONIMO	Nº ORIG	DESCRIPCIÓN
82991VA1		JUEGO DE JUNTAS PARA TURBO
82985SL1		ANILLO DE CAMISA - SILICONA
82985VT1		ANILLO DE CAMISA - VITÓN
3250		ORING 74x85x10
3251		ORING 126.6x2.6
3252		ORING 88.2x5.3
3253		ORING 79.8x1.6
3254		ORING 77.4x3
3255		ORING 50.5x1.8
3256		ORING 50.4x3.5
3259		ORING 34x3
3260		ORING 28x5
3262		ORING 25x3.5
3264		ORING 14x3
3265		ORING 7.5x1.8
3268		ORING 40,6x5,3
3269		ORING 43x51x6.5
25478VA1		J. DE JUNTAS PARA MOTOR S/JUNTA TAPA DE CIL.
		<b>DEMÁS ARTICULOS RELACIONADOS AL MOTOR</b>
		<b>NO SE COLOCAN EN EL JUEGO DE JUNTAS</b>
82969MA1		J.SALIDA DE ESCAPE - ANILLO - APL.FORD 4000 58,5x70,6



# 25479VA1

MWM 6.10 X10/6.10T/6.10TCA  
6 CILINDROS / 6450 cc  
APLICACIÓN: FORD 14000 - VOLKSWAGEN 13180  
15180/17210/23210



# IMPERIAL®

UNA BUENA JUNTA

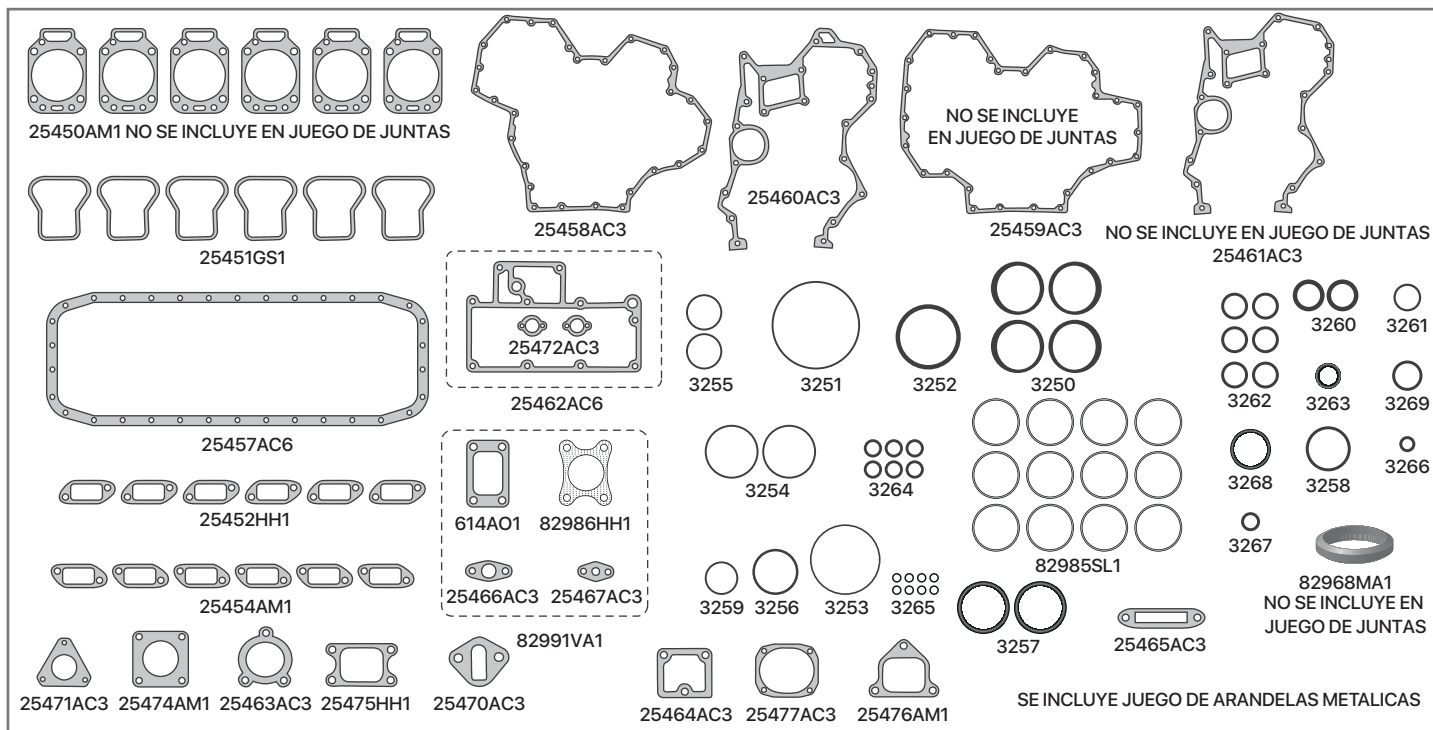

SINONIMO	Nº ORIG	DESCRIPCIÓN
25450AM1		JUNTA TAPA DE CILINDRO
25451GS1		JUNTA TAPA DE VÁLVULAS (GOMA)
25457AC6	961008540184	JUNTA DE CÁRTER
25452HH1		JUEGO DE JUNTAS PARA MÚLTIPLE DE ESCAPE
25454AM1		JUEGO DE JUNTAS PARA MÚLTIPLE DE ADMISIÓN
25458AC3	941008530044	JUNTA TAPA DE DISTRIBUCIÓN
25460AC3	941008530054	JUNTA PLACA DE DISTRIBUCIÓN
25459AC3	961008530114	JUNTA TAPA DE DISTRIBUCIÓN - USO AGRÍCOLA
25461AC3	961008530064	JUNTA PLACA DE DISTRIBUCIÓN - USO AGRÍCOLA
25462AC6	961008530074	JUNTA ENFRIADOR DE ACEITE
25463AC3	961008530174	JUNTA ENTRADA DE AGUA
25464AC3	961008530094	JUNTA DE TERMOSTATO
25465AC3	961008530044	JUNTA CUERPO RESPIRADERO
25466AC3	623208520064	JUNTA RETORNO ACEITE TURBO
25467AC3	623208520044	JUNTA LUBRICACIÓN TURBO
25470AC3	922908530584	JUNTA BOMBA DE COMBUSTIBLE
25471AC3	922908530604	JUNTA BOMBA INYECTORA
25472AC3	961008530084	JUNTA RADIADOR DE ACEITE
25477AC3		JTA. ALTERNADOR MWM X-10 6 C.
82986HH1		JUNTA SALIDA DE TURBO
25474AM1	941008530034	JUNTA SALIDA DE ESCAPE
25475HH1	961008530164	JUNTA COLECTOR ADMISIÓN
25476AM1		JUNTA COLECTOR ADMISIÓN
614AO1		JUNTA BASE DE TURBO
82991VA1		JUEGO DE JUNTAS PARA TURBO
82985SL1		ANILLO DE CAMISA - SILICONA

SINONIMO	Nº ORIG	DESCRIPCIÓN
82985VT1		ANILLO DE CAMISA - VITÓN
3250		ORING 74x85x10
3251		ORING 126.6x2.6
3252		ORING 88.2x5.3
3253		ORING 79.8x1.6
3254		ORING 77.4x3
3255		ORING 50.5x1.8
3256		ORING 50.4x3.5
3259		ORING 34x3
3260		ORING 28x5
3262		ORING 25x3.5
3264		ORING 14x3
3265		ORING 7.5x1.8
3268		ORING 40,6x5,3
3269		ORING 43x51x6.5
3261		ORING 25.6x2.6
3263		ORING 20x4.3
3258		ORING 42.5x3
3267		ORING 13.2x2.6
3266		ORING 11x3
3257		ORING 48x5
25479VA1		J. DE JUNTAS PARA MOTOR S/JUNTA TAPA DE CIL.
		<b>DEMÁS ARTICULOS RELACIONADOS AL MOTOR</b>
		<b>NO SE COLOCAN EN EL JUEGO DE JUNTAS</b>
82968MA1		JTA. SALIDA DE ESCAPE - ANILLO - APL. FORD 14000 63,4x76,75

# 26588VA1

MWM 4.12 X-12 4 CILINDROS

APLICACIÓN: VOLKSWAGEN 13.180E / 15.180E

8150EOD / 9150EOD



# IMPERIAL®

UNA BUENA JUNTA

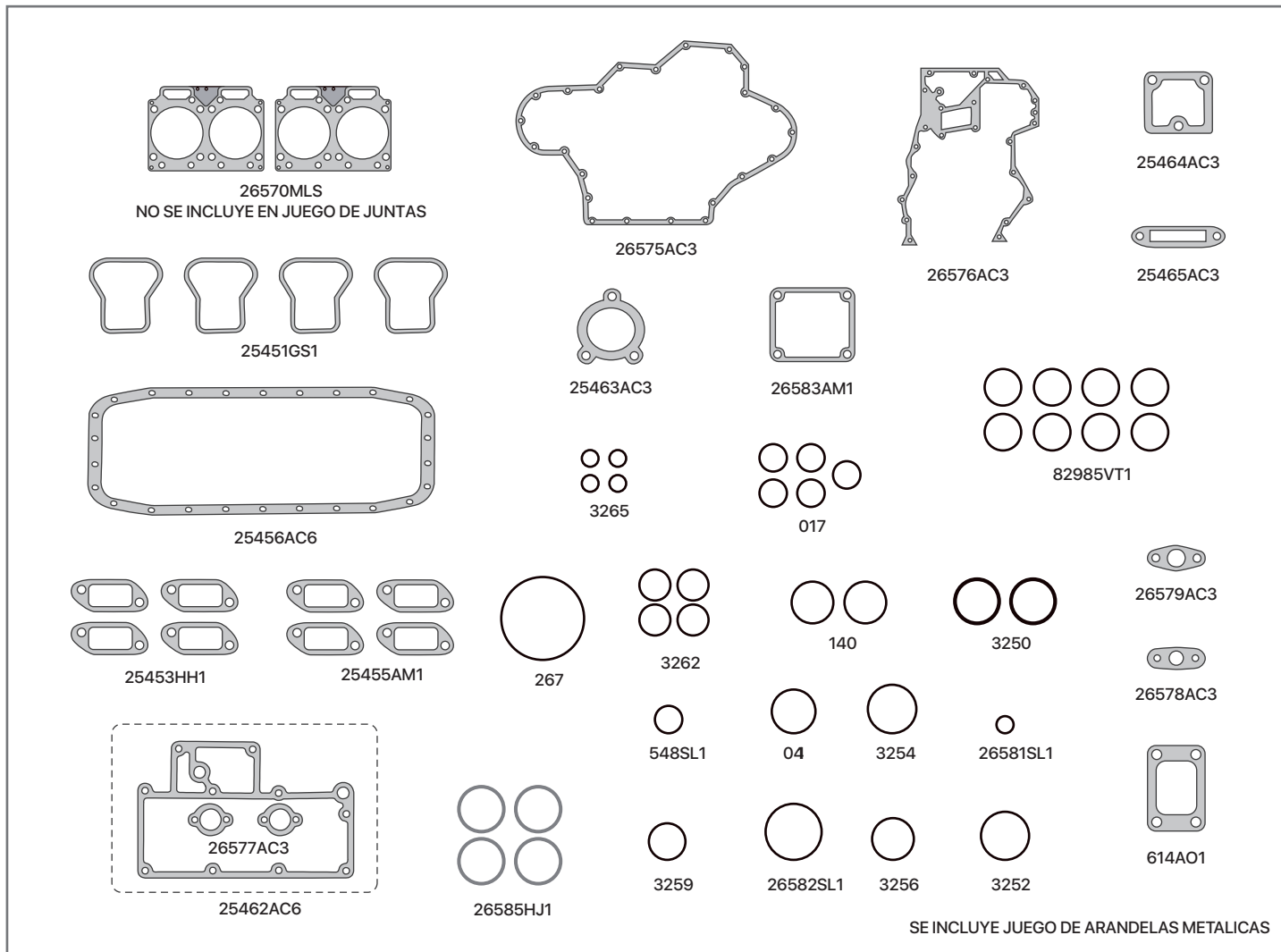

SINONIMO	Nº ORIG	DESCRIPCIÓN
26570MLS		JUNTA TAPA DE CILINDROS
25451GS1		JUNTA TAPA DE VÁLVULA
25456AC6		JUNTA DE CÁRTER
25453HH1		JUEGO DE JUNTA MÚLTIPLE ESCAPE
25455AM1		JUEGO DE JUNTA MULTIPLE ADMISIÓN
25462AC6		JUEGO REFRIGERADOR ACEITE
25464AC3		JUNTA TERMOSTATO
25465AC3		JUNTA CUERPO RESPIRADERO
25463AC3		JUNTA ENTRADA DE AGUA
26575AC3		JUNTA TAPA DE DISTRIBUCIÓN
26576AC3		JUNTA PLACA DE DISTRIBUCIÓN
26577AC3		JUNTA RADIADOR ACEITE
26578AC3		JUNTA LUBRICACIÓN TURBO
26579AC3		JUNTA RETORNO ACEITE TURBO
26583AM1		JUNTA
614A01		JUNTA BASE TURBO
548SL1		ORING 35x4

SINONIMO	Nº ORIG	DESCRIPCIÓN
82985VT1		ANILLO DE CAMISA - VITÓN
26581SL1		ORING 7,59x2,62
26582SL1		ORING 92x3
26585HJ1		SUPLEMENTO DE CAMISA - 0,18mm
3250		ORING 74x85x10
3252		ORING 88,2x5,3
3254		ORING 77,4x3
3256		ORING 50,4x3,5 - SILICONA
3259		ORING 34x3 - SILICONA
3262		ORING 25x3,5
3265		ORING 7,5x1,8
017		ORING 17,17x1,78
041		ORING 75,92x1,78
140		ORING 56,82x2,62
267		ORING 209,14x3,53
26588VA1		J. DE JUNTAS PARA MOTOR S/JUNTA TAPA DE CIL.



# 26589VA1

MWM 6.12 X-12 6 CILINDROS  
 APLICACIÓN VW 17260E /26260E  
 31260E/17210E



# IMPERIAL®

UNA BUENA JUNTA

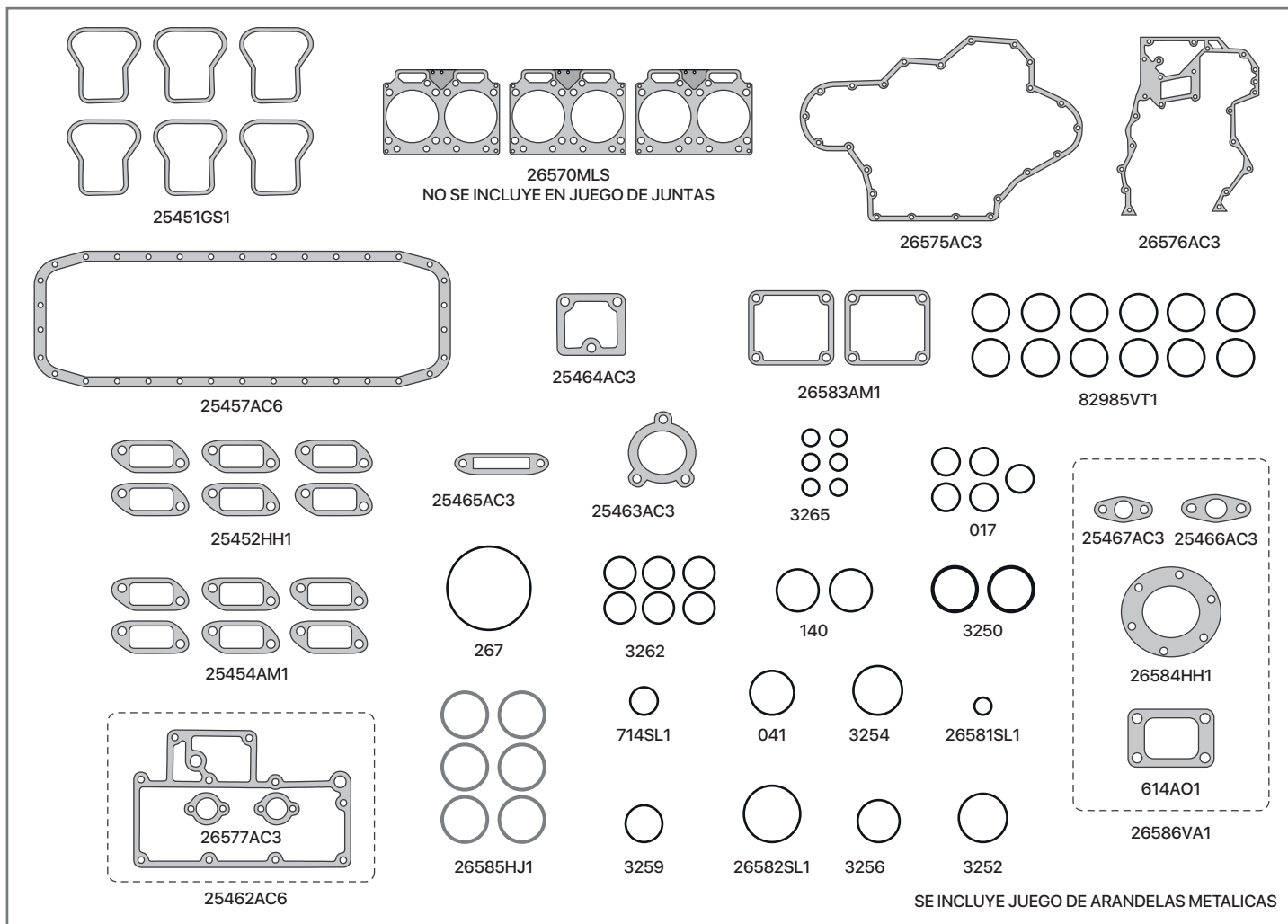

SINONIMO	Nº ORIG	DESCRIPCIÓN
26570MLS		JUNTA TAPA DE CILINDROS
25451GS1		JUNTA TAPA DE VÁLVULA
25457AC6		JUNTA DE CÁRTER
25452HH1		JUEGO DE JUNTA MÚLTIPLE ESCAPE
25454AM1		JUEGO DE JUNTA MÚLTIPLE ADMISIÓN
25462AC6		JUEGO REFRIGERADOR ACEITE
25464AC3		JUNTA TERMOSTATO
25465AC3		JUNTA CUERPO RESPIRADERO
25466AC3		JUNTA RETORNO ACEITE TURBO
25467AC3		JUNTA LUBRICACIÓN TURBO
25463AC3		JUNTA ENTRADA DE AGUA
26575AC3		JUNTA TAPA DE DISTRIBUCIÓN
26576AC3		JUNTA PLACA DE DISTRIBUCIÓN
26577AC3		JUNTA RADIADOR ACEITE
26583AM1		JUNTA
26584HH1		JUNTA CARACOL TURBO
26586VA1		JUEGO JUNTAS PARA TURBO
614AO1		JUNTA BASE TURBO

SINONIMO	Nº ORIG	DESCRIPCIÓN
82985VT1		ANILLO DE CAMISA - VITÓN
26581SL1		ORING 7,59x2,62
26582SL1		ORING 92x3
714SL1		ORING 20x4
26585HJ1		SUPLEMENTO DE CAMISA - 0,18mm
3250		ORING 74x85x10
3252		ORING 88,2x5,3
3254		ORING 77,4x3
3256		ORING 50,4x3,5
3259		ORING 34x3
3262		ORING 25x3,5
3265		ORING 7,5x1,8
017		ORING 17,17x1,78
041		ORING 75,92x1,78
140		ORING 56,82x2,62
267		ORING 209,14x3,53
26589VA1		J. DE JUNTAS PARA MOTOR S/JUNTA TAPA DE CIL.

# | Perkins - Massey Ferguson

**3955OR1** MASSEY FERGUSON / 5160  
TURBO 5798 CC POST  
ENFRIADO

**3965OR1** MASSEY FERGUSON 1215 L /  
5798 CC FASE IV

**4099AM1** PERKINS 1006.6 / 1006.6T /  
5985 CC PHASER

**4143AM1** PERKINS 4-203 / 3336 CC  
POTENCIADO

**4205AM1** PERKINS 6-305 PF / 5004 CC  
POTENCIADO

**4234VA1** PERKINS T-4.33 / 3330 CC  
NYECCIÓN DIRECTA

**4250AM1** PERKINS 1004 4/T / 3990 CC  
PHASER

**4429AM1** PERKINS P4000 / 4000T / 4100  
CC APLICACIÓN MF 290-292-  
610-620

**4489AM1** PERKINS 4-236 / 4-236T /  
4-248 3336 CC

**93902OR1** MASSEY FERGUSON 165 / 265  
3336 CC

**93923OR1** MASSEY FERGUSON  
1075 / 1078 5004 CC

**94031OR1** MASSEY FERGUSON 1215  
TURBO 5798 CC FASE II

**94042OR1** MASSEY FERGUSON 1095 /  
1195 / 1098 5798 CC

**94143OR1** PERKINS 4-203 / 3336 CC

**94178OR1** PERKINS 6-305 / 5004 CC  
CADENERO

**94205OR1** PERKINS 6-305 PF / 5004 CC

**94270OR1** PERKINS 6-354 FII / 5798 CC  
VEHICULAR

**94352OR1** PERKINS 6-354 FIV / 5798 CC  
VEHICULAR

[← VOLVER A LINEA PESADA](#)

# 39550R1

MASSEY FERGUSON / 5160 TURBO  
5798 CC POST ENFRIADO



# IMPERIAL®

UNA BUENA JUNTA

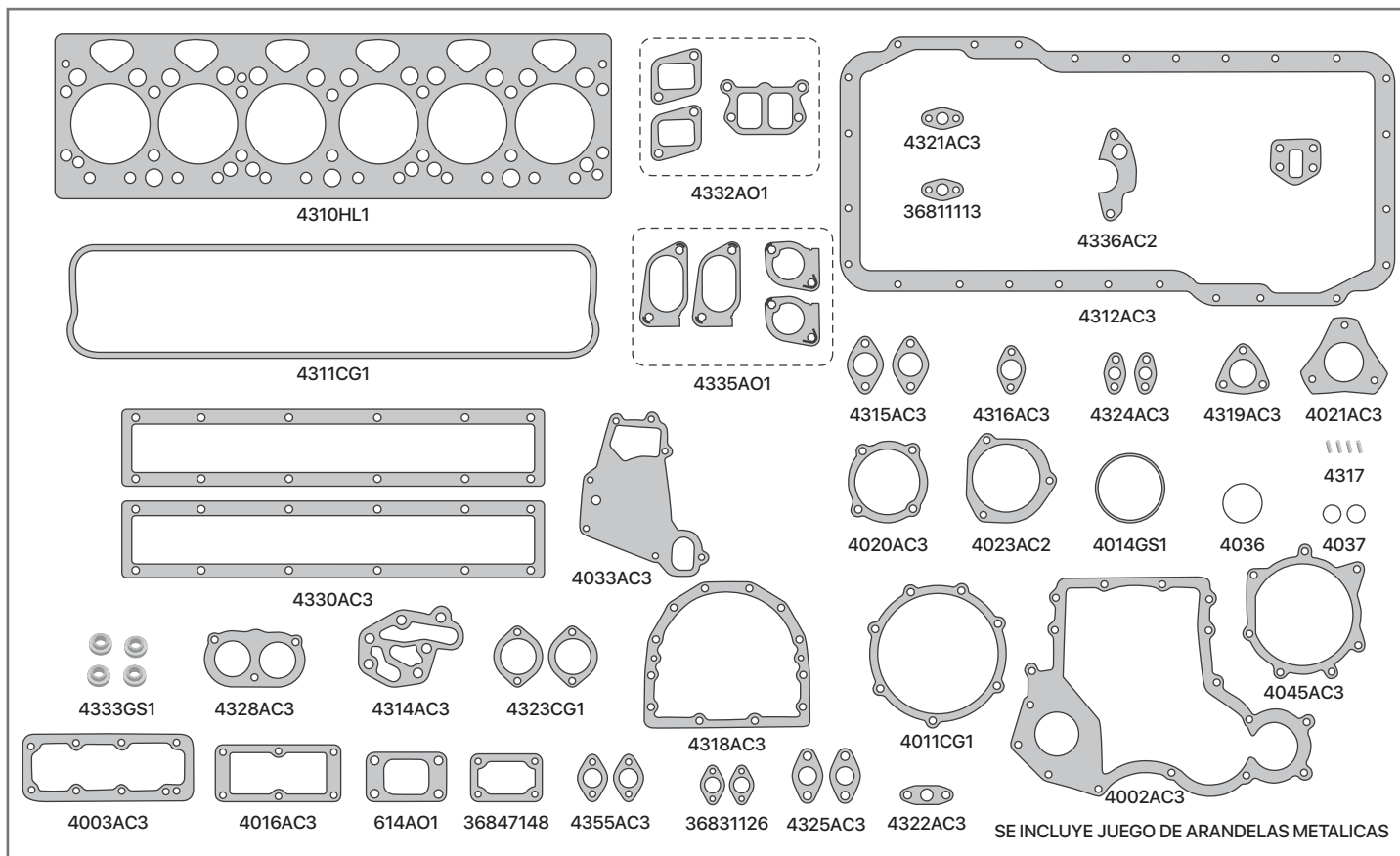

SINONIMO	Nº ORIG	DESCRIPCIÓN
4310OR1	32812607	JUNTA TAPA DE CILINDRO (LAMINADA ORIGINAL)
4311CG1	006104	JUNTA TAPA DE VÁLVULA
4311CG3	006104	JUNTA TAPA DE VÁLVULA
4312AC3	006088	JUNTA DE CÁRTER
4314AC3	006095	JUNTA CABEZAL FILTRO ACEITE A BLOC
4332AO1		JUEGO DE JUNTAS MÚLTIPLE DE ESCAPE
4335AO1		JUEGO DE JUNTAS MÚLTIPLE DE ADMISIÓN
4002AC3	36814124	JUNTA TAPA DE DISTRIBUCIÓN
4003AC3	36846113	JUNTA CUERPO SALIDA DE AGUA
4011CG1	36826107CG1	JUNTA TAPA INSPECCIÓN ÁRBOL DE LEVA
4011AC3	36826107AC3	JUNTA T. INSPECCIÓN ÁRBOL LEVA
4014GS1	006003	ORING PLACA ADAPTADORA
4016AC3	0490485	JUNTA TAPA TRASERA TAPA CILINDRO
4020AC3	36866434	JUNTA INSPECCIÓN ENG. AUXILIAR
4021AC3	33828108	JUNTA BOMBA INYECTORA
4023AC2	36822118	JUNTA PLACA ADAPT. BBA INYECTORA
4033AC3	36867174	JUNTA BASE BOMBA AGUA
4045AC3	36867173	JUNTA CUERPO BOMBA AGUA
614AO1		JUNTA SALIDA ESCAPE TURBO
4313AC3	006090/36851113	JUNTA BOMBA COMBUSTIBLE A BLOCK
4315AC3	0490053	JUNTA TAPA CIERRE
4316AC3	0490474	JUNTA CAÑO VENTILACIÓN

SINONIMO	Nº ORIG	DESCRIPCIÓN
4317GS1	32811408	CIERRE LATERAL PUENTE A BLOCK
4318AC3	36817157	JUNTA PORTA RETÉN BANCADA TRASERA (RETÉN)
4319AC3	36821118	JUNTA ENTRADA AGUA BLOCK
4321AC3	36831122	JUNTA REGULADOR PRESIÓN ACEITE
	36831113	JUNTA REGULADOR PRESIÓN ACEITE
4322AC3	36861454	JUNTA DRENAJE ACEITE TURBO
	36831126	JUNTA DRENAJE ACEITE TURBO
4323CG1	36833125	JUNTA BOCA CARGA DE ACEITE
4324AC3	36833139	JUNTA CAÑO BOMBA ACEITE
4325AC3	36833148	JUNTA DRENAJE ACEITE
4328AC3	36861745	JUNTA TERMOSTATO
4330AC3	36846418	JUNTA RADIADOR ACEITE
4333GS1	33817132	CAPUCHÓN AJUSTE TAPA VÁLVULA
4336AC2	36865532	JUNTA BOMBA DE ACEITE
4355AC3	36832133	JUNTA CAÑO ACEITE
	2415714	ORING 19x2,5
	2415638	ORING 47x2
4036		ORING 47,3x2,6
4037		ORING 18,7x2,6
	36847148	JUNTA
3955OR1		JUEGO DE JUNTAS PARA MOTOR COMPLETO

# 39650R1

MASSEY FERGUSON 1215 L / 5798 CC

FASE IV



# IMPERIAL®

UNA BUENA JUNTA

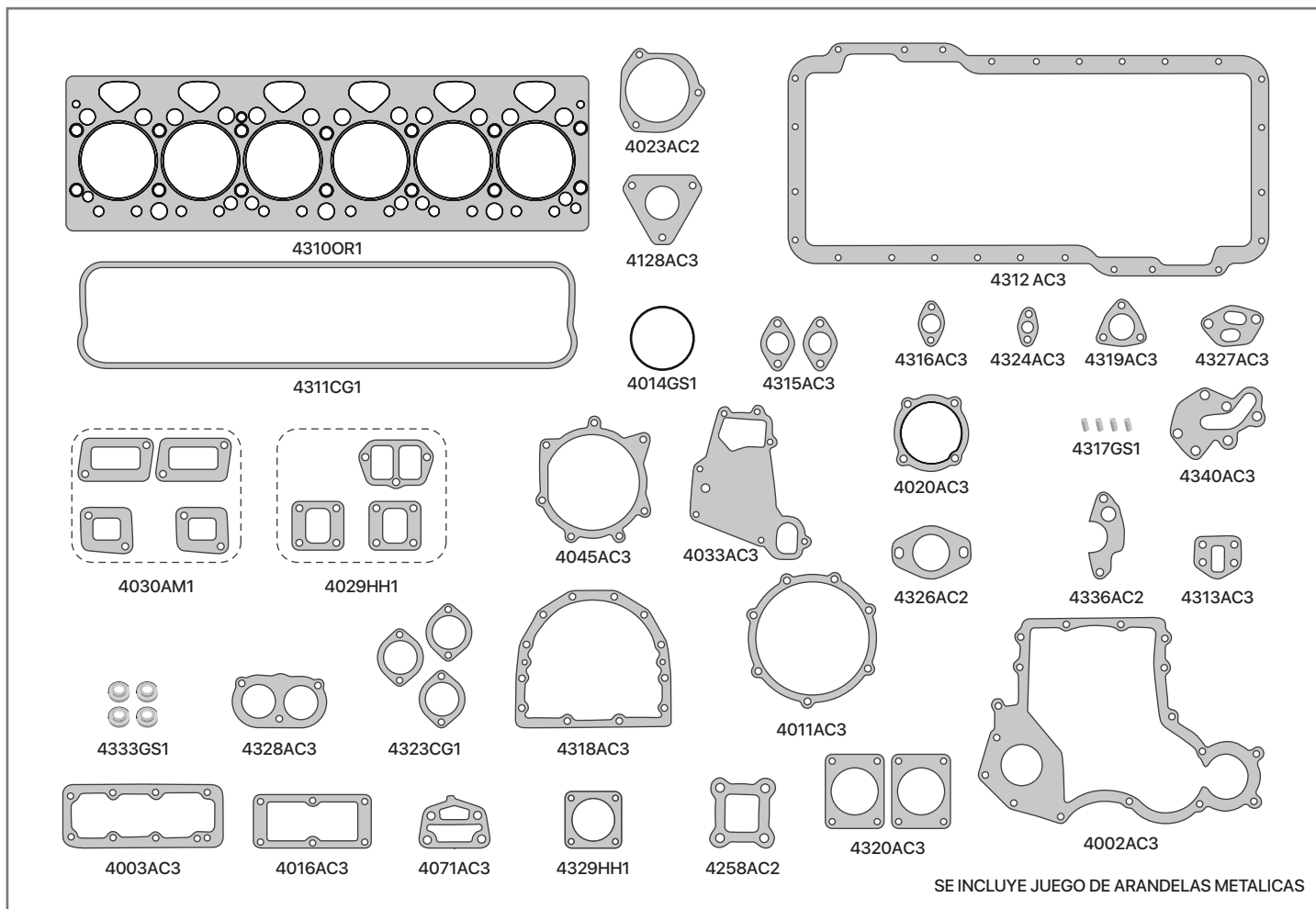

SINONIMO	Nº ORIG	DESCRIPCIÓN
4310OR1	32812607	JUNTA TAPA DE CILINDRO (LAMINADA ORIGINAL)
4311CG1	006104	JUNTA TAPA DE VÁLVULA
4311CG3	006104	JUNTA TAPA DE VÁLVULA
4312AC3	006088	JUNTA DE CARTER
4029HH1		JUEGO DE JUNTAS MÚLTIPLE DE ESCAPE
4030AM1		JUEGO DE JUNTAS MÚLTIPLE DE ADMISIÓN
4002AC3	36814124	JUNTA TAPA DE DISTRIBUCIÓN
4003AC3	36846113	JUNTA CUERPO SALIDA DE AGUA
4011AC3	36826107AC3	JUNTA T. INSPECCIÓN ÁRBOL DE LEVA
4011CG1	36826107CG1	JUNTA T. INSPECCIÓN ÁRBOL LEVA
4014GS1		ORING PLACA ADAPTADORA
4016AC3	0490485	JUNTA TAPA TRASERA TAPA CILINDRO
4020AC3	36866434	JUNTA INSPECCIÓN ENG. AUXILIAR
4023AC2	36822118	JUNTA PLACA ADAPT. BBA INYECTORA
4033AC3	36867174	JUNTA BASE BOMBA AGUA
4045AC3	36867173	JUNTA CUERPO BOMBA AGUA
4071AC3		JUNTA FILTRO ACEITE
4128AC3	0490685	JUNTA BASE BOMBA INYECTORA
4258AC2	36866426	JUNTA COMPRESOR A BLOCK

SINONIMO	Nº ORIG	DESCRIPCIÓN
4313AC3	006090/36851113	JUNTA BOMBA COMBUSTIBLE A BLOCK
4315AC3	0490053	JUNTA TAPA CIERRE
4316AC3	0490474	JUNTA CAÑO VENTILACIÓN
4317GS1		CIERRE LATERAL PUENTE A BLOCK
4318AC3	36817157	JUNTA PORTA RETÉN BANCADA TRASERA (RETÉN)
4319AC3	36821118	JUNTA ENTRADA AGUA BLOCK
4320AC3	36823132	JUNTA CODO ADMISIÓN
4323CG1	36833125	JUNTA BOCA CARGA DE ACEITE
4324AC3	36833139	JUNTA CAÑO BOMBA ACEITE
4326AC2	36834143	JUNTA BOMBA INYECTORA
4327AC3	36861448	JUNTA BASE FILTRO DE ACEITE
4328AC3	36861745	JUNTA TERMOSTATO
4329HH1	37481108	JUNTA SALIDA DE ESCAPE
4333GS1	33817132	CAPUCHÓN AJUSTE TAPA VÁLVULA
4336AC2	36865532	JUNTA BOMBA DE ACEITE
4340AC3		JUNTA CABEZAL FILTRO ACEITE
3964VA1		JUEGO DE JUNTAS SIN JUNTA TAPA DE CILINDRO
3965OR1		JUEGO DE JUNTAS PARA MOTOR COMPLETO

# 4099AM1

PERKINS 1006.6 / 1006.6T / 5985 CC  
PHASER



# IMPERIAL®

UNA BUENA JUNTA

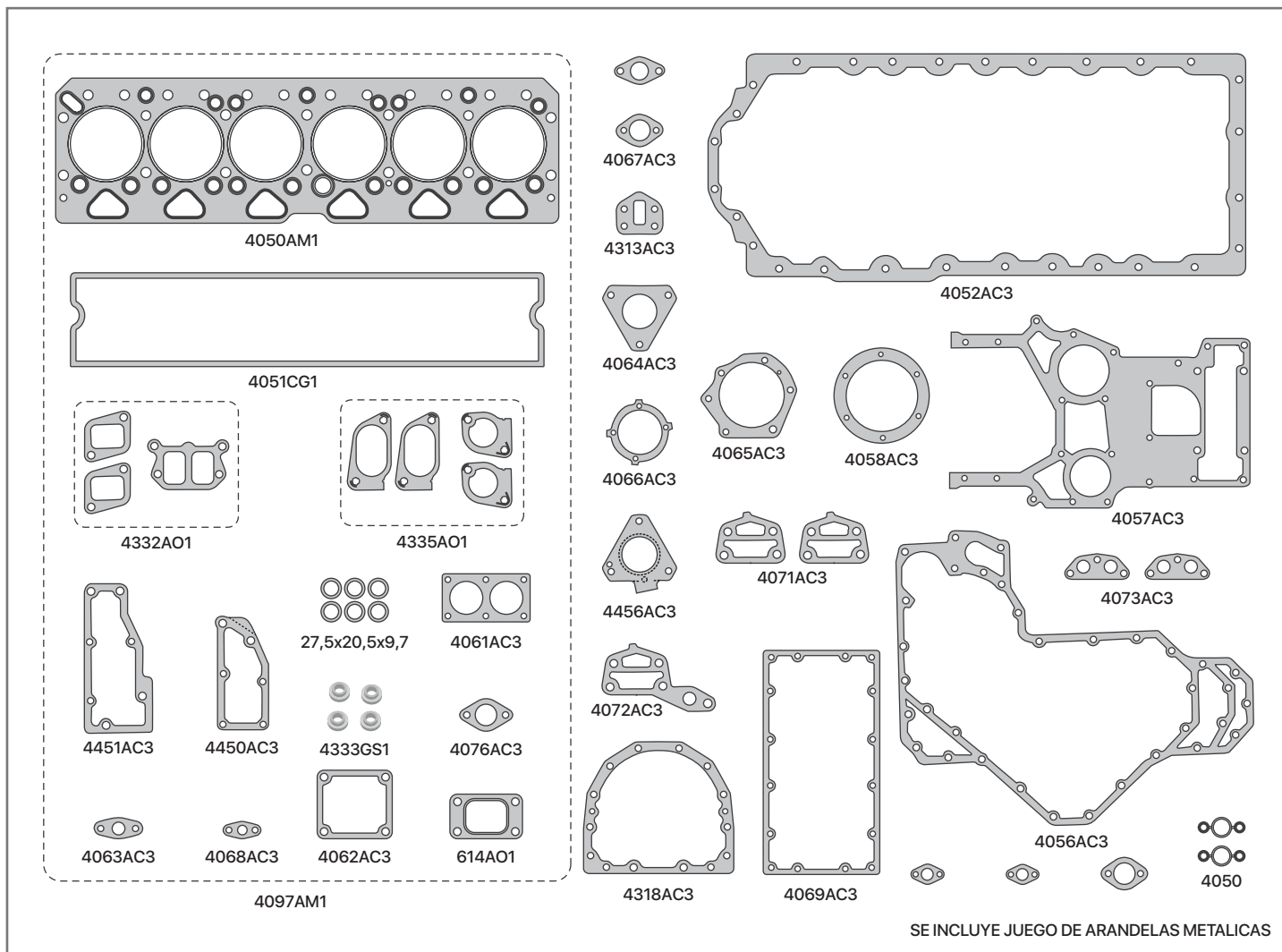

SINONIMO	Nº ORIG	DESCRIPCIÓN
4050AM1	3681H205	JUNTA TAPA DE CILINDRO
4051CG1	3681C001	JUNTA TAPA DE VÁLVULA
4052AC3	3681M007	JUNTA DE CARTER
4332A01		JUNTA MÚLTIPLE DE ESCAPE
4335A01		JUNTA MÚLTIPLE DE ADMISIÓN
4056AC3	3681P011	JUNTA TAPA DE DISTRIBUCIÓN
4057AC3	3681P009	JUNTA PLACA DE DISTRIBUCIÓN
4058AC3	3382P004	JUNTA BOMBA DE AGUA
4061AC3	3684A004	JUNTA TERMOSTATO
4062AC3	3684N008	JUNTA CAJA ADMISIÓN A BLOCK
4064AC3	70490280	JUNTA BASE BOMBA INYECTORA
4065AC3	3687H005	JUNTA BOMBA DE VACÍO
4066AC3	3682H003	JUNTA INSPECCIÓN DISTRIBUCIÓN
4067AC3	3683H006	JUNTA COSTADO DISTRIBUCIÓN
4068AC3	3683D006	JUNTA DRENAJE ACEITE TURBO
4063AC3	36832138	JUNTA DRENAJE ACEITE TURBO
4069AC3	3684R011	JUNTA ENFRIADOR ACEITE

SINONIMO	Nº ORIG	DESCRIPCIÓN
4071AC3	3686T006	JUNTA BASE FILTRO ACEITE
4072AC3	3687Y002	JUNTA FILTRO ACEITE
4073AC3	3686A511	JUNTA TUBO ENFRIADOR ACEITE
4076AC3	36833152	JUNTA BOCA CARGA ACEITE
4313AC3	0060909885113,98856104	JUNTA BOMBA COMBUSTIBLE
4318AC3	36817157	JUNTA PORTA RETÉN BDA TRASERA
4450AC3	36851409	JUNTA TAPA TRASERA TAPA DE CILINDRO
4451AC3	3685314,3685F005	JUNTA TAPA DELANTERA TAPA DE CILINDRO
4456AC3	70490403	JUNTA BASE BOMBA INYECTORA
614A01		JUNTA SALIDA ESCAPE TURBO
4333GS1	33817132	CAP. AJUSTE T.V.
		BUJE GOMA 27,5x20x9,7
4050		JUNTA ENFRIADOR DE ACEITE
4097AM1		JUEGO DESMONTAJE TAPA DE CILINDRO
4098AM1		JUEGO DE JUNTAS SIN TAPA DE CILINDRO
4099AM1		JUEGO DE JUNTAS PARA MOTOR COMPLETO



# 4143AM1

PERKINS 4-203 / 3336 CC

POTENCIADO



# IMPERIAL®

UNA BUENA JUNTA

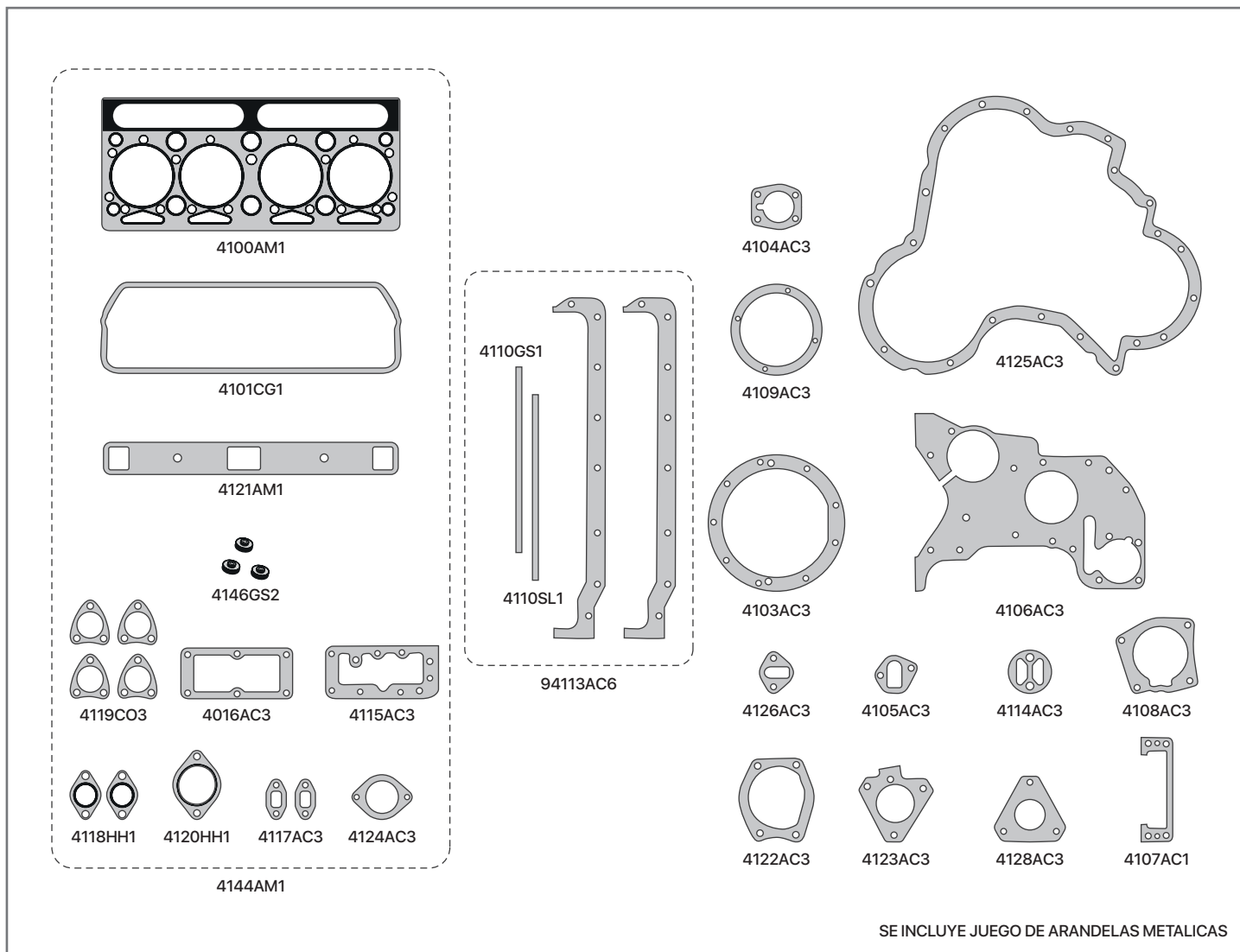

SE INCLUYE JUEGO DE ARANDELAS METALICAS

SINONIMO	Nº ORIG	DESCRIPCIÓN
4100AM1	36812125	JUNTA TAPA DE CILINDRO (POTENCIADO)
4101CG1	0490704	JUNTA TAPA DE VÁLVULA
4101CG3	0490704	JUNTA TAPA DE VÁLVULA (CON REFUERZO P/TEMP.)
94113AC6	006076	JUEGO DE JUNTAS DE CÁRTER (POTENCIADO)
4118HH1	0490028	JUNTA MÚLTIPLE DE ESCAPE (006002)
4121AM1	0490042	JUNTA MÚLTIPLE DE ADMISIÓN (006061)
4120HH1	0490032	JUNTA SALIDA DE ESCAPE
4106AC3	36814112	JUNTA PLACA DE DISTRIBUCIÓN
4125AC3	36813117	JUNTA TAPA DE DISTRIBUCIÓN
4122AC3	36866417	JUNTA BOMBA DE AGUA
4126AC3	006074	JUNTA BOMBA DE COMBUSTIBLE
4114AC3	006007	JUNTA FILTRO DE ACEITE A BLOCK (0490514)
4016AC3	0490485	JUNTA TAPA TRASERA TAPA DE CILINDRO
4103AC3	33826111	JUNTA TAPA TRASERA CIGÜEÑAL (PORTA RETÉN)
4104AC3	0490699	JUNTA TAPA TRASERA ÁRBOL DE LEVAS
4105AC3	0490692	JUNTA CONEXIÓN ENTRADA DE AGUA

SINONIMO	Nº ORIG	DESCRIPCIÓN
4107AC1	36853105	JUNTA TAPA TOMA DE FUERZA
4108AC3	36866416	JUNTA BOMBA DE VACÍO A DISTRIBUCIÓN
4109AC3	33825409	JUNTA TAPA FRONTAL TUBO VENTEO
4110GS1	0490019	JUNTA CIERRE CARTER - GOMA SINTETICA
4110SL1	006344	JUNTA CIERRE TRASERO CARTER - SILICONA
4115AC3	0490024	JUNTA TAPA DELANTERA TAPA DE CILINDRO
4124AC3	0490184	JUNTA TERMOSTATO-PONTENCIADO
4117AC3	0490391	JUNTA CODO PASO DE AGUA
4119CO3	0490023	JUNTA PRECÁMARA COMBUSTIÓN
4123AC3	0490706	JUNTA SOPORTE BOMBA INYECTORA
4128AC3	0490685	JUNTA BOMBA INYECTORA
4146GS2	006073	ARANDELA CIERRE TAPA DE VÁLVULA
4144AM1		JUEGO DESMONTAJE TAPA DE CILINDRO (POTENCIADO)
4140VA1		JUEGO DE JUNTAS SIN JUNTA T. DE CIL. (POTENCIADO)
4143AM1		JUEGO DE JUNTAS PARA MOTOR COMPLETO

# 4205AM1

PERKINS 6-305 PF / 5004 CC  
POTENCIADO



# IMPERIAL®

UNA BUENA JUNTA

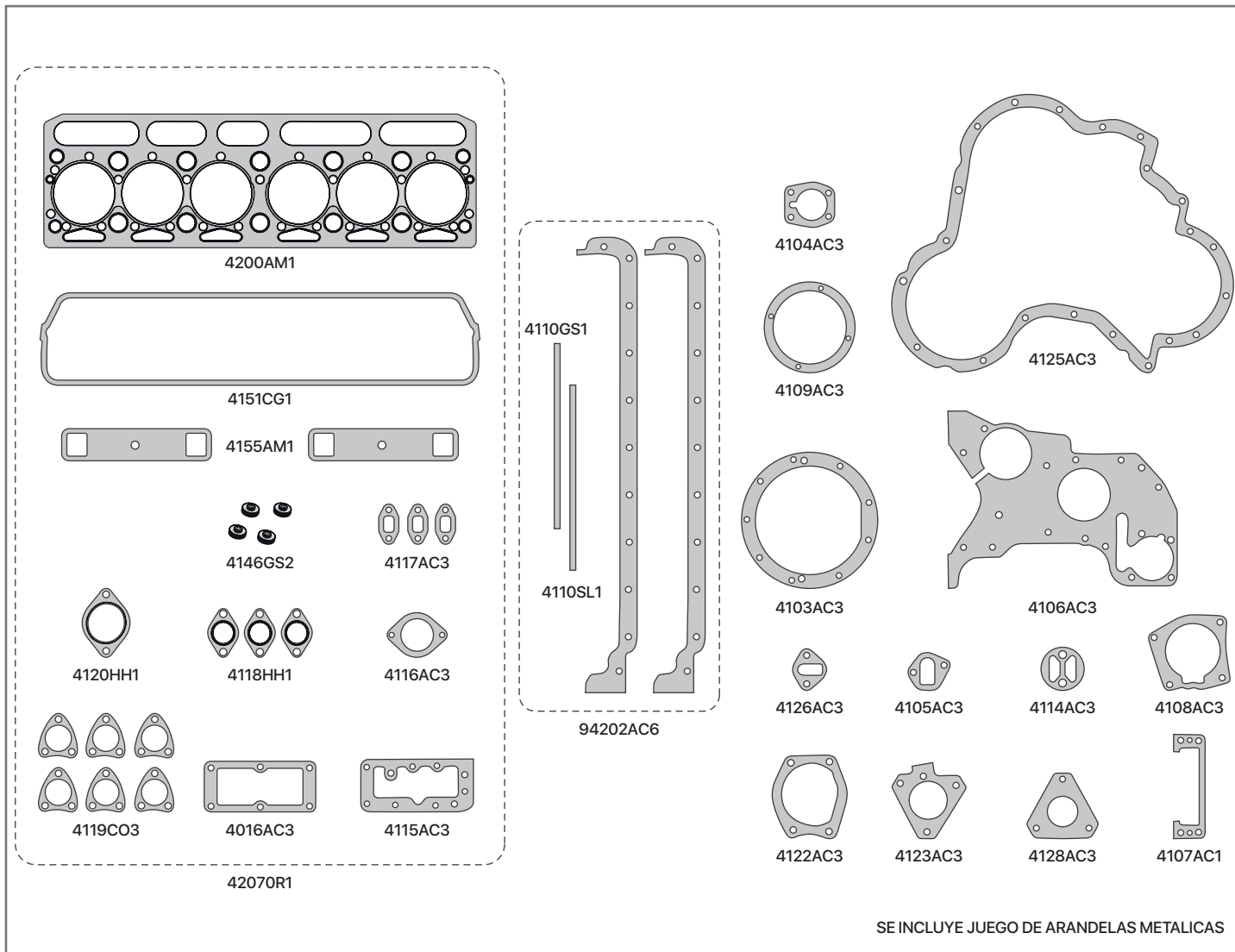

SINONIMO	Nº ORIG	DESCRIPCIÓN
4200AM1	006063	JUNTA TAPA DE CILINDRO (POTENCIADO)
4151CG1	0490760	JUNTA TAPA DE VÁLVULA
4151CG3	0490760	JUNTA TAPA DE VÁLVULA (CON REFUERZO P/TEMP.)
94202AC6	006079	JUEGO DE JUNTAS DE CÁRTER
4118HH1	0490028	JUNTA MÚLTIPLE DE ESCAPE (006002)
4155AM1	0490026	JUNTA MÚLTIPLE DE ADMISIÓN
4120HH1	0490032	JUNTA SALIDA DE ESCAPE
4106AC3	36814112	JUNTA PLACA DE DISTRIBUCIÓN
4125AC3	36813117	JUNTA TAPA DE DSITRIBUCIÓN
4122AC3	36866417	JUNTA BOMBA DE AGUA
4126AC3	006074	JUNTA BOMBA DE COMBUSTIBLE
4114AC3	006007	JUNTA FILTRO DE ACEITE A BLOCK (0490514)
4016AC3	0490485	JUNTA TAPA TRASERA TAPA DE CILINDRO
4103AC3	33826111	JUNTA TAPA TRASERA CIGÜEÑAL (PORTA RETÉN)
4104AC3	0490699	JUNTA TAPA TRASERA ÁRBOL DE LEVAS
4105AC3	0490692	JUNTA CONEXIÓN ENTRADA DE AGUA

SINONIMO	Nº ORIG	DESCRIPCIÓN
4107AC1	36853105	JUNTA TAPA TOMA DE FUERZA
4108AC3	36866416	JUNTA BOMBA DE VACIO A DISTRIBUCIÓN
4109AC3	33825409	JUNTA TAPA FRONTAL TUBO VENTEO
4110GS1	0490019	JUNTA CIERRE CARTER - GOMA SINTETICA
4110SL1	006344	JUNTA CIERRE CÁRTER (TRASERO) SILICONA
4115AC3	0490024	JUNTA TAPA DELANTERA TAPA DE CILINDRO
4116AC3	36835411	JUNTA CONEXIÓN SALIDA DE AGUA
4117AC3	0490391	JUNTA CODO PASO DE AGUA
4119CO3	0490023	JUNTA PRECÁMARA COMBUSTIÓN
4123AC3	0490706	JUNTA SOPORTE BOMBA INYECTORA
4128AC3	0490685	JUNTA BOMBA INYECTORA
4146GS2	006073	ARANDELA CIERRE TAPA DE VÁLVULA
4207OR1		JUEGO DESMONTAJE TAPA DE CILINDRO
4203VA1		JUEGO DE JUNTAS SIN JUNTA TAPA DE CILINDRO
4205AM1		JUEGO DE JUNTAS PARA MOTOR COMPLETO



# 4234VA1

PERKINS T-4.33 / 3330 CC  
 INYECCIÓN DIRECTA



# IMPERIAL®

UNA BUENA JUNTA

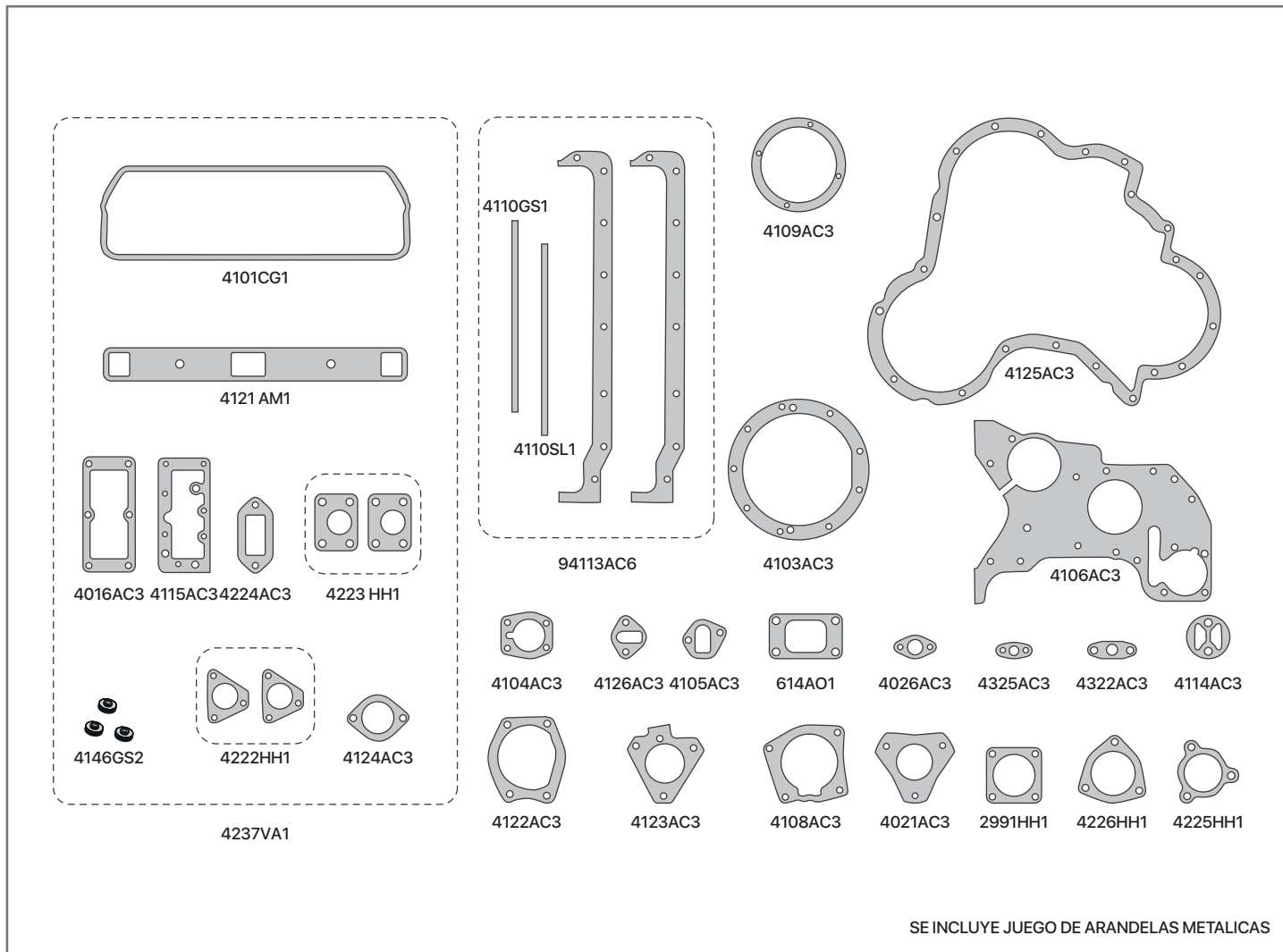

SINONIMO	Nº ORIG	DESCRIPCIÓN
4101CG1	0490704	JUNTA TAPA DE VÁLVULA
4101CG3	0490704	JUNTA TAPA DE VÁLVULA (CON REFUERZO P/TEMP)
94113AC6	006076	JUEGO DE JUNTAS PARA CARTER
4121AM1	0490042	JUNTA MÚLTIPLE DE ADMISIÓN (006061)
4222HH	006321	JUNTA MÚLTIPLE DE ESCAPE 1º SERIE
4223HH1	006322	JUNTA MÚLTIPLE DE ESCAPE 2º SERIE
4106AC3	36814112	JUNTA PLACA DE DISTRIBUCIÓN
4125AC3	36813117	JUNTA TAPA DE DISTRIBUCIÓN
4122AC3	36866417	JUNTA BOMBA DE AGUA
4126AC3	006074	JUNTA BOMBA DE COMBUSTIBLE
4114AC3	0490514	JUNTA FILTRO DE ACEITE A BLOCK (0490514)
4016AC3	0490485	JUNTA TAPA TRASERA TAPA DE CILINDRO
4103AC3	33826111	TAPA TRASERA CIGÜEÑAL (PORTA RETÉN)
4104AC3	0490699	JUNTA TAPA TRASERA ÁRBOL DE LEVA
4105AC3	0490692	JUNTA CONEXIÓN ENTRADA DE AGUA
4108AC3	36866416	JUNTA BOMBA DE VACÍO A DISTRIBUCIÓN
4109AC3	33825409	JUNTA TAPA FRONTAL TUBO VENDEO

SINONIMO	Nº ORIG	DESCRIPCIÓN
4110GS1	0490019	JUNTA CIERRE CARTER (DELANT.) CORCHO Y GOMA
4110SL1	006344	JUNTA CIERRE CARTER (TRASERO) SILICONA
4115AC3	0490024	JUNTA TAPA DELANTERA TAPA DE CILINDRO
4123AC3	0490706	JUNTA SOPORTE BOMBA INYECTORA
4021AC3	33828108	JUNTA BOMBA INYECTORA
4224AC3	006319	JUNTA CODO M. ADMISIÓN A TURBO
4146GS2	006073	ARANDELA CIERRE TAPA DE VÁLVULA
4026AC3	36832118	JUNTA CAÑO SUC. BOMBA ACEITE
4325AC3	36833148	JUNTA DRENAJE ACEITE A TURBO
4322AC3	36861454	JUNTA DRENAJE ACEITE TURBO
4124AC3	0490184	JUNTA TERMOSTATO
2991HH1	37481108	JUNTA S. ESCAPE A TURBO
4225HH1	006320	JUNTA TURBO A CODO S. DE ESCAPE
4226HH1	36822111	JUNTA CODO SALIDA DE ESCAPE
614A01	36885008	JUNTA SAL. TURBO PER.6-354 F2
4237VA1		JUEGO DESMONTAJE SIN JUNTA TAPA DE CILINDRO
4234VA1		JUEGO DE JUNTAS SIN JUNTA TAPA DE CILINDRO

# 4250AM1

PERKINS 1004 4/T / 3990 CC

PHASER



# IMPERIAL®

UNA BUENA JUNTA

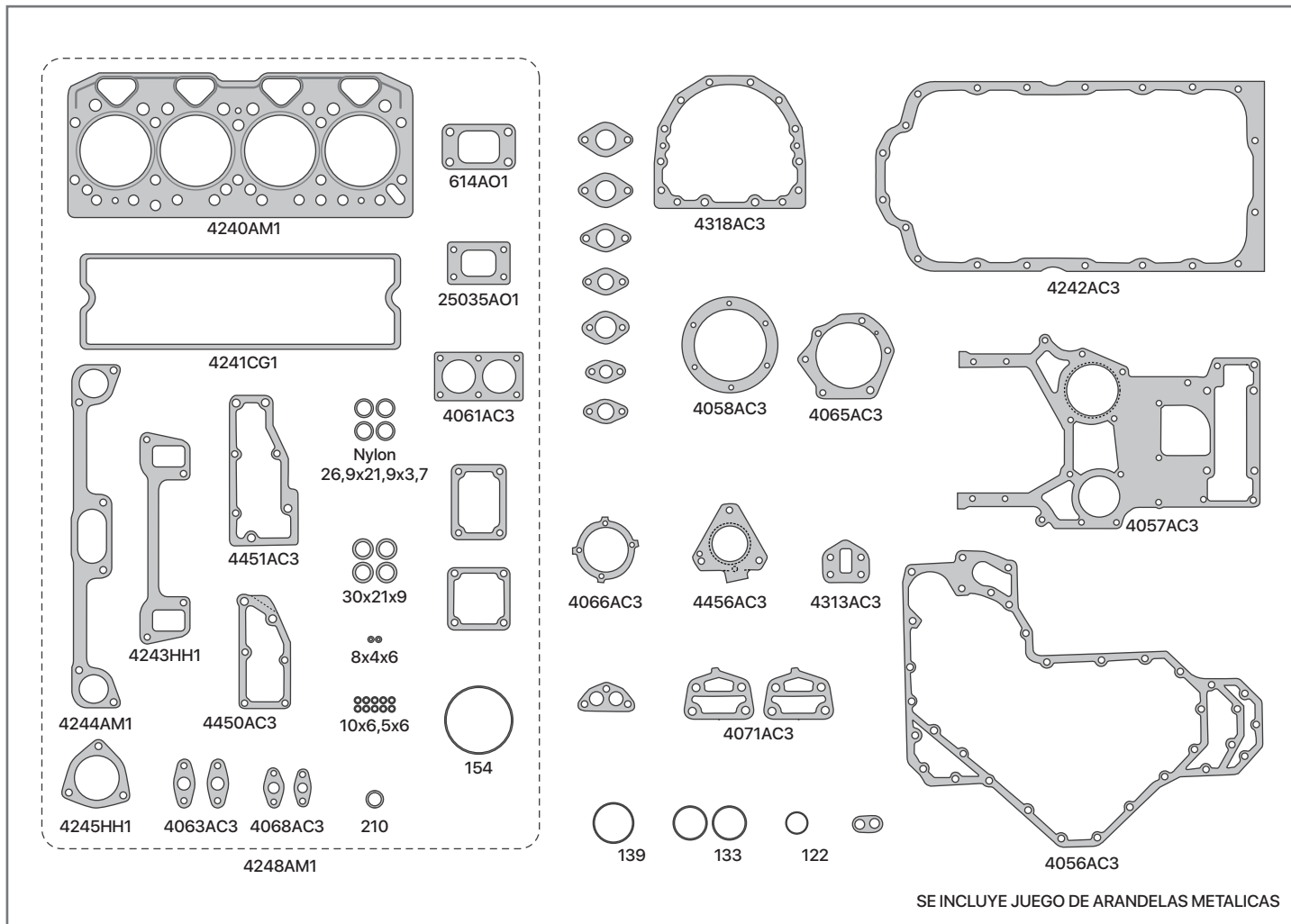

SINONIMO	Nº ORIG	DESCRIPCIÓN
4240AM1	3681E037	JUNTA TAPA DE CILINDRO
4241CG1	3681A021	JUNTA TAPA DE VÁLVULA
4241OR1	3681A021	JUNTA T.DE VALVULA ORIGINAL- SILICONA Y CORCHO
4242AC6	36815721	JUNTA DE CARTER
4243HH1	3688C023	JUNTA MÚLTIPLE DE ESCAPE
4244AM1	3688C029	JUNTA MÚLTIPLE DE ADMISIÓN
4245HH1	3688C018	JUNTA SALIDA DE ESCAPE
4056AC3	3681P011	JUNTA TAPA DE DISTRIBUCIÓN
4057AC3	3681P009	JUNTA PLACA DE DISTRIBUCIÓN
4058AC3	3382P004	JUNTA BOMBA DE AGUA
4061AC3	3684A004	JUNTA TERMOSTATO
4065AC3	3687H005	JUNTA BOMBA DE VACÍO
4066AC3	3682H003	JUNTA INSPECCIÓN DISTRIBUCIÓN
4068AC3	3683D006	JUNTA DRENAJE ACEITE TURBO
4063AC3	36832138	JUNTA DRENAJE ACEITE TURBO
4071AC3	3686T006	JUNTA BASE FILTRO ACEITE
4313AC3	006090/36851113	JUNTA BOMBA COMBUSTIBLE
4318AC3	36817157	JUNTA PORTA RETÉN BDA TRASERA

SINONIMO	Nº ORIG	DESCRIPCIÓN
4450AC3	36851409	JUNTA TAPA TRASERA TAPA DE CILINDRO
4451AC3	36853514	JUNTA TAPA DELANTERA TAPA DE CILINDRO
4456AC3	70490403	JUNTA BASE BOMBA INYECTORA
614AO1		JUNTA SALIDA ESCAPE TURBO
25035AO1		JUNTA SALIDA ESCAPE TURBO
		BUJE NYLON 26,9x21,9x3,7
		BUJE GOMA 30x21x9
		BUJE GOMA 8x4x6
		BUJE GOMA 10x6,5x6
		ORING 210
		ORING 140
		ORING 139
		ORING 133
		ORING 122
		ORING 154
44248AM1		JUEGO DESMONTAJE TAPA DE CILINDRO
4249VA1		JUEGO DE JUNTAS SIN TAPA DE CILINDRO
4250AM1		JUEGO DE JUNTAS PARA MOTOR COMPLETO

# 4429AM1

PERKINS P4000 / 4000T / 4100 CC  
 APLICACIÓN MF 290-292-610-620



# IMPERIAL®

UNA BUENA JUNTA

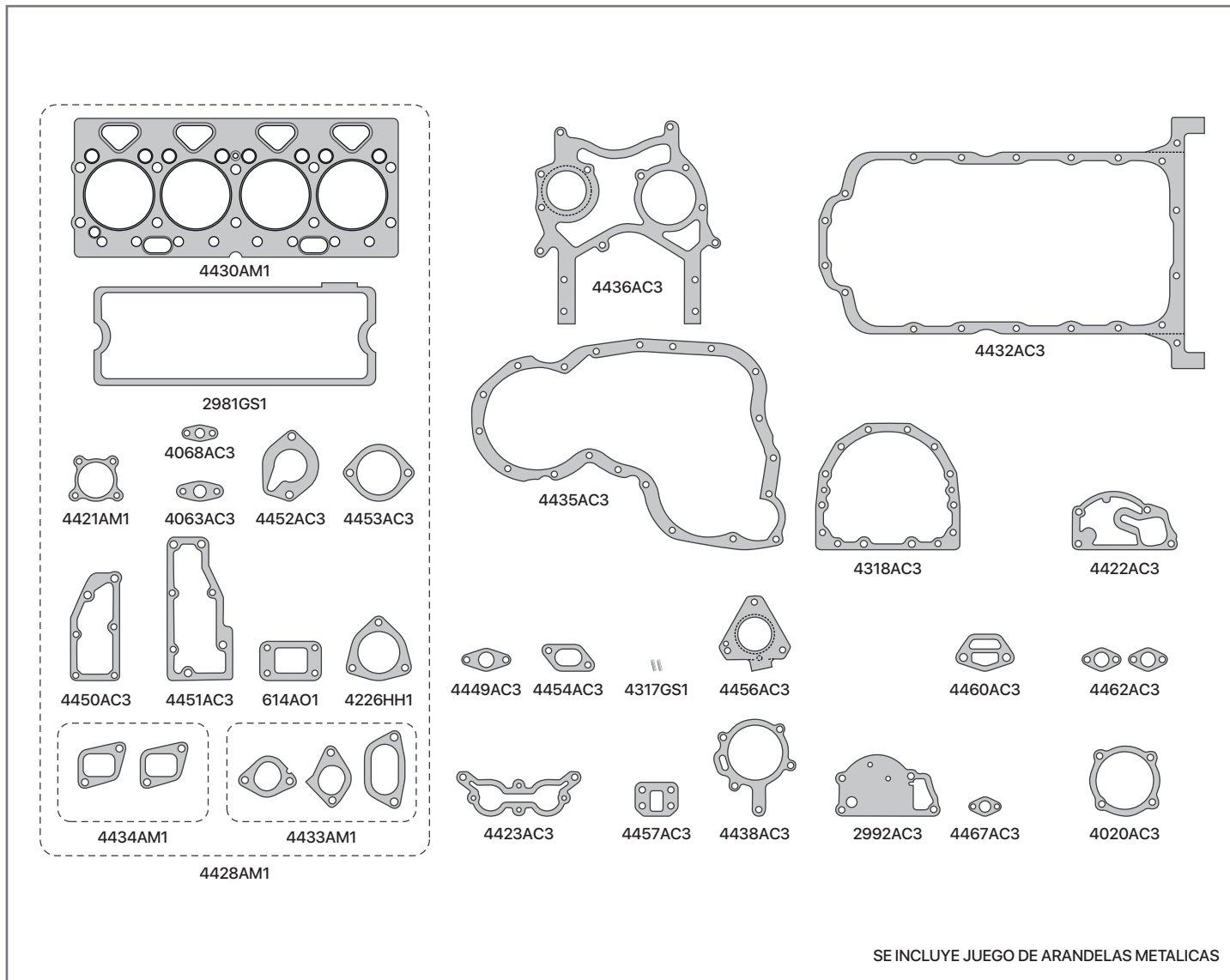

SE INCLUYE JUEGO DE ARANDELAS METALICAS

SINONIMO	Nº ORIG	DESCRIPCIÓN	SINONIMO	Nº ORIG	DESCRIPCIÓN
4430AM1	3681E034	JUNTA TAPA DE CILINDRO	4450AC3	36851409	JUNTA TAPA TRASERA TAPA DE CILINDRO
4432AC3	36815721	JUNTA DE CARTER	4451AC3	36853514	JUNTA TAPA DELANTERA TAPA DE CILINDRO
2981GS1		JUNTA TAPA DE VÁLVULA	4454AC3	36862138	JUNTA BOCA CARGA DE ACEITE
4433AM1		JUEGO DE JUNTA MÚLTIPLE ADMISIÓN	4456AC3	70490403/70490063	JUNTA BOMBA INYECTORA
4434AM1	36862134	JUEGO DE JUNTA MÚLTIPLE ESCAPE	4457AC3	36851113	JUNTA BOMBA COMBUSTIBLE
4421AM1		JUNTA SALIDA DE ESCAPE	4317GS1		CIERRE LATERAL PUENTE A BLOCK
4423AC3		JUNTA BALANCEADOR DINÁMICO	4318AC3	36817157	JUNTA PORTA RETÉN BANCADA TRASERA
4426HH1	36822111	JUNTA CODO SALIDA DE ESCAPE	4020AC3		JUNTA INSPECCIÓN DISTRIBUCIÓN
4435AC3	36813137	JUNTA TAPA DE DISTRIBUCIÓN	4068AC3	3683D006	JUNTA DRENAJE ACEITE TURBO
4436AC3	36814127	JUNTA PLACA DE DISTRIBUCIÓN	4063AC3	36832138	JUNTA DRENAJE ACEITE TURBO
2992AC3	70490146	JUNTA BASE BOMBA DE AGUA	4467AC3		JUNTA
4438AC3	36866721	JUNTA CUERPO BOMBA DE AGUA	4462AC3		JUNTA
4452AC3	36862151	JUNTA BASE TERMOSTATO	4449AC3		JUNTA
4453AC3	36834147	JUNTA TERMOSTATO	4428AM1		JUEGO DESMONTAJE TAPA DE CILINDRO
4460AC3	36862517	JUNTA FILTRO ACEITE A BLOCK	4429AM1		JUEGO DE JUNTAS PARA MOTOR COMPLETO

# 4489AM1

PERKINS 4-236 / 4-236T / 4-248  
3336 CC



# IMPERIAL®

UNA BUENA JUNTA

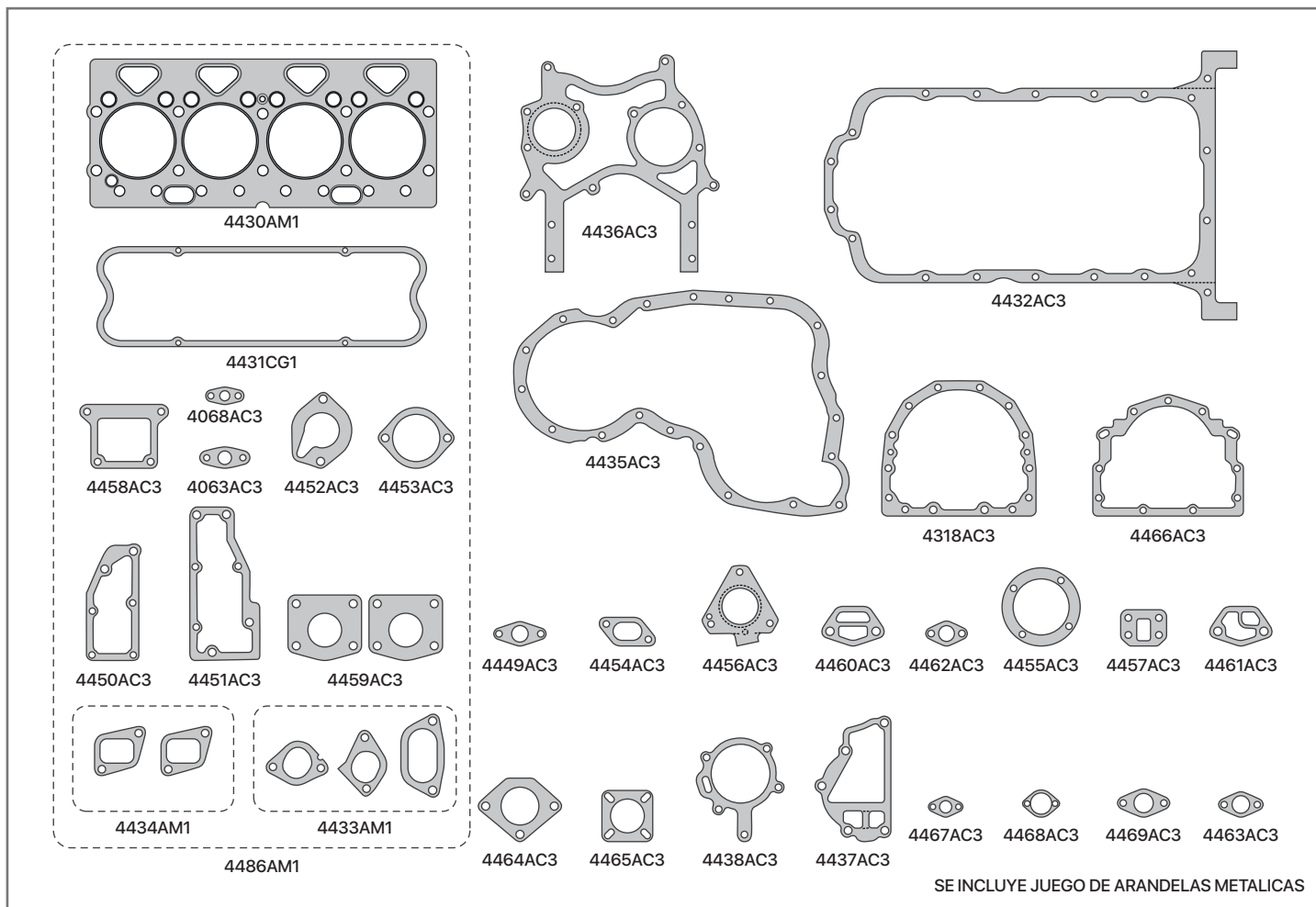

SINONIMO	Nº ORIG	DESCRIPCIÓN
4430AM1	3681E034	JUNTA TAPA DE CILINDRO
4431CG1	70490266	JUNTA TAPA DE VÁLVULA (CORCHO Y GOMA)
4431OR1	70490266	JUNTA T. DE VALVULA ORIGINAL- SILICONA Y CORCHO
4432AC3	36815721	JUNTA DE CARTER
4433AM1	36862131/3/6462	JUEGO DE JUNTA MÚLTIPLE ADMISIÓN
4434AM1	36862134	JUEGO DE JUNTA MÚLTIPLE ESCAPE
4435AC3	36813137	JUNTA TAPA DE DISTRIBUCIÓN
4436AC3	36814127	JUNTA PLACA DE DISTRIBUCIÓN
4437AC3	70490146	JUNTA BASE BOMBA DE AGUA
4438AC3	36866721	JUNTA CUERPO BOMBA DE AGUA
4452AC3	36862151	JUNTA BASE TERMOSTATO
4453AC3	36834147	JUNTA TERMOSTATO
4460AC3	36862517	JUNTA FILTRO ACEITE A BLOCK
4461AC3	36862558	JUNTA FILTRO ACEITE
4450AC3	36851409	JUNTA TAPA TRASERA TAPA DE CILINDRO
4451AC3	36853514	JUNTA TAPA DELANTERA TAPA DE CILINDRO
4454AC3	36862138	JUNTA BOCA CARGA DE ACEITE
4455AC3	36825107	JUNTA INSPECCIÓN DISTRIBUCIÓN
4456AC3	70490403/70490063	JUNTA BOMBA INYECTORA

SINONIMO	Nº ORIG	DESCRIPCIÓN
4457AC3	36851113	JUNTA BOMBA COMBUSTIBLE
4318AC3	36817157	JUNTA PORTA RETÉN BANCADA TRASERA
4068AC3	3683D006	JUNTA DRENAJE ACEITE TURBO
4063AC3	36832138	JUNTA DRENAJE ACEITE TURBO
4459AC3		JUNTA
4458AC3		JUNTA
4467AC3		JUNTA
4462AC3		JUNTA
4468AC3		JUNTA
4449AC3		JUNTA
4463AC3		JUNTA
4469AC3		JUNTA
4466AC3		JUNTA PORTA RETÉN BANCADA TRASERA(SOGA)
4464AC3		JUNTA BOMBA HIDRÁULICA
4465AC3		JUNTA
4486AM1		JUEGO DESMONTAJE TAPA DE CILINDRO
4488VA1		JUEGO DE JUNTAS SIN JUNTA TAPA DE CILINDRO
4489AM1		JUEGO DE JUNTAS PARA MOTOR COMPLETO

# 939020R1

MASSEY FERGUSON 165 / 265  
3336 CC



# IMPERIAL®

UNA BUENA JUNTA

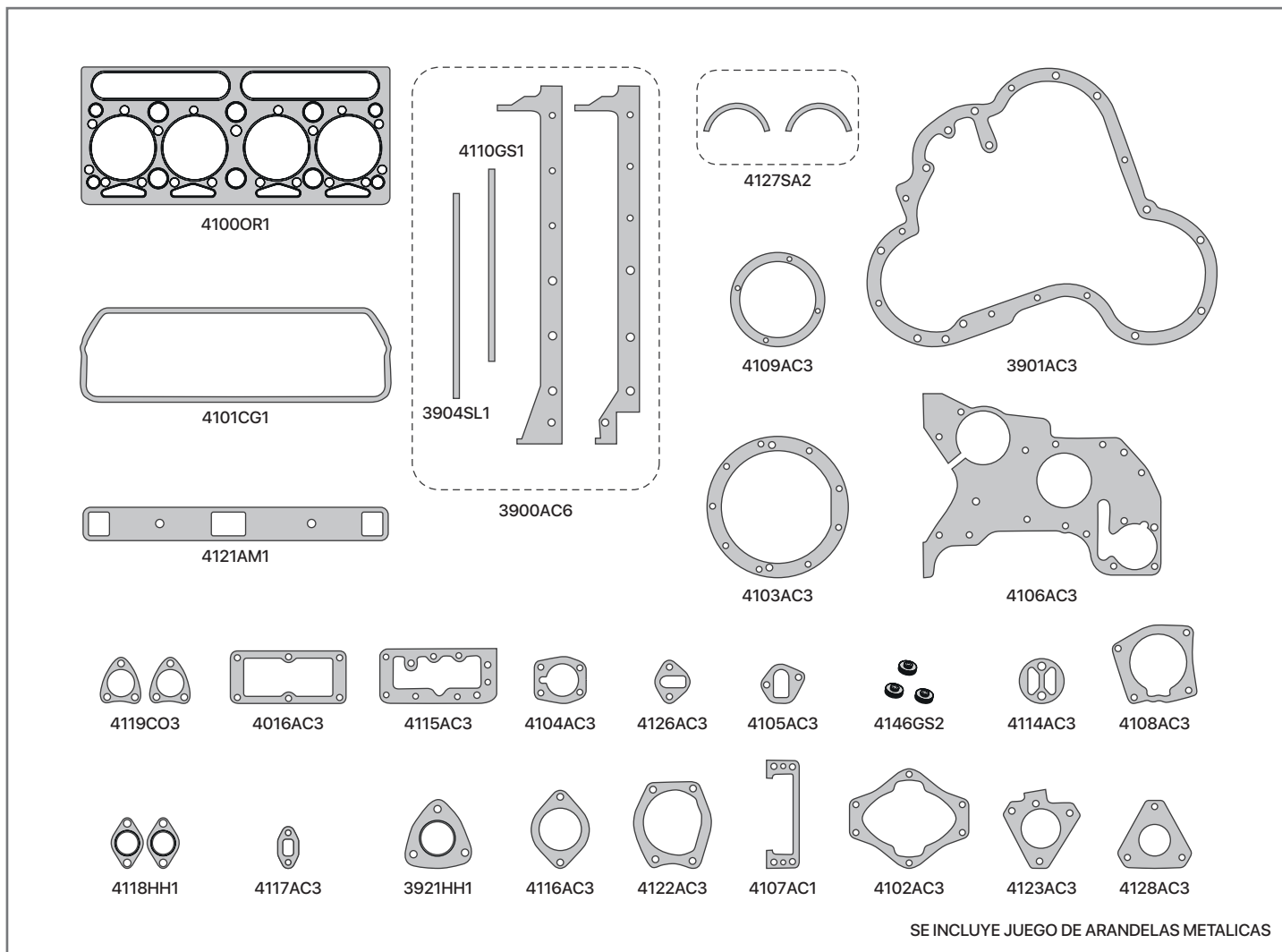

SINONIMO	Nº ORIG	DESCRIPCIÓN
4100OR1	36812125	JUNTA TAPA DE CILINDRO (C/A/C ORIGINAL)
4101CG1	0490704	JUNTA TAPA DE VÁLVULA
4101CG3	0490704	JUNTA TAPA DE VÁLVULA (CON REFUERZO P/TEMP.)
3900AC6	006012	JUEGO DE JUNTAS DE CÁRTER
4118HH1	0490028	JUNTA MÚLTIPLE DE ESCAPE (006002)
4121AM1	0490042	JUNTA MÚLTIPLE DE ADMISIÓN (006061)
3921HH1	1485327	JUNTA SALIDA DE ESCAPE
4106AC3	36814112	JUNTA PLACA DE DISTRIBUCIÓN
3901AC3	006013	JUNTA TAPA DE DISTRIBUCIÓN
3901AS3	006013	JUNTA TAPA DE DISTRIBUCIÓN
4122AC3	36866417	JUNTA BOMBA DE AGUA
4126AC3	006074	JUNTA BOMBA DE COMBUSTIBLE
4114AC3	006007	JUNTA FILTRO DE ACEITE A BLOCK (0490514)
4016AC3	0490485	JUNTA TAPA TRASERA TAPA DE CILINDRO
4102AC3	36817134	JUNTA TAPA TRASERA CIGÜEÑAL (PORTA RETÉN)
4103AC3	33826111	JUNTA TAPA TRASERA CIGÜEÑAL (PORTA RETÉN)
4104AC3	0490699	JUNTA TAPA TRASERA ÁRBOL DE LEVAS

SINONIMO	Nº ORIG	DESCRIPCIÓN
4105AC3	0490692	JUNTA CONEXIÓN ENTRADA DE AGUA
4107AC1	36853105	JUNTA TAPA TOMA DE FUERZA
4108AC3	36866416	JUNTA BOMBA DE VACÍO A DISTRIBUCIÓN
4109AC3	33825409	JUNTA TAPA FRONTAL TUBO VENTEO
4110GS1	0490019	JUNTA CIERRE DE CÁRTER
3904SL1		JUNTA CIERRE DE CÁRTER
4115AC3	0490024	JUNTA TAPA DELANTERA TAPA DE CILINDRO
4116AC3	36835411	JUNTA CONEXIÓN SALIDA DE AGUA
4117AC3	0490391	JUNTA CODO PASO DE AGUA
4119CO3	0490023	JUNTA PRECÁMARA COMBUSTIÓN
4123AC3	0490706	JUNTA SOPORTE BOMBA INYECTORA
4128AC3	0490685	JUNTA BOMBA INYECTORA
4146GS2	006073	ARANDELA CIERRE TAPA DE VÁLVULA
4127SA2	36883106	JUEGO EMPAQUETADURA DE BANCADA
93903VA1		JUEGO DE JUNTAS SIN JUNTA TAPA DE CILINDRO
93902OR1		JUEGO DE JUNTAS PARA MOTOR COMPLETO

# 939230R1

MASSEY FERGUSON 1075 / 1078

5004 CC



# IMPERIAL®

UNA BUENA JUNTA

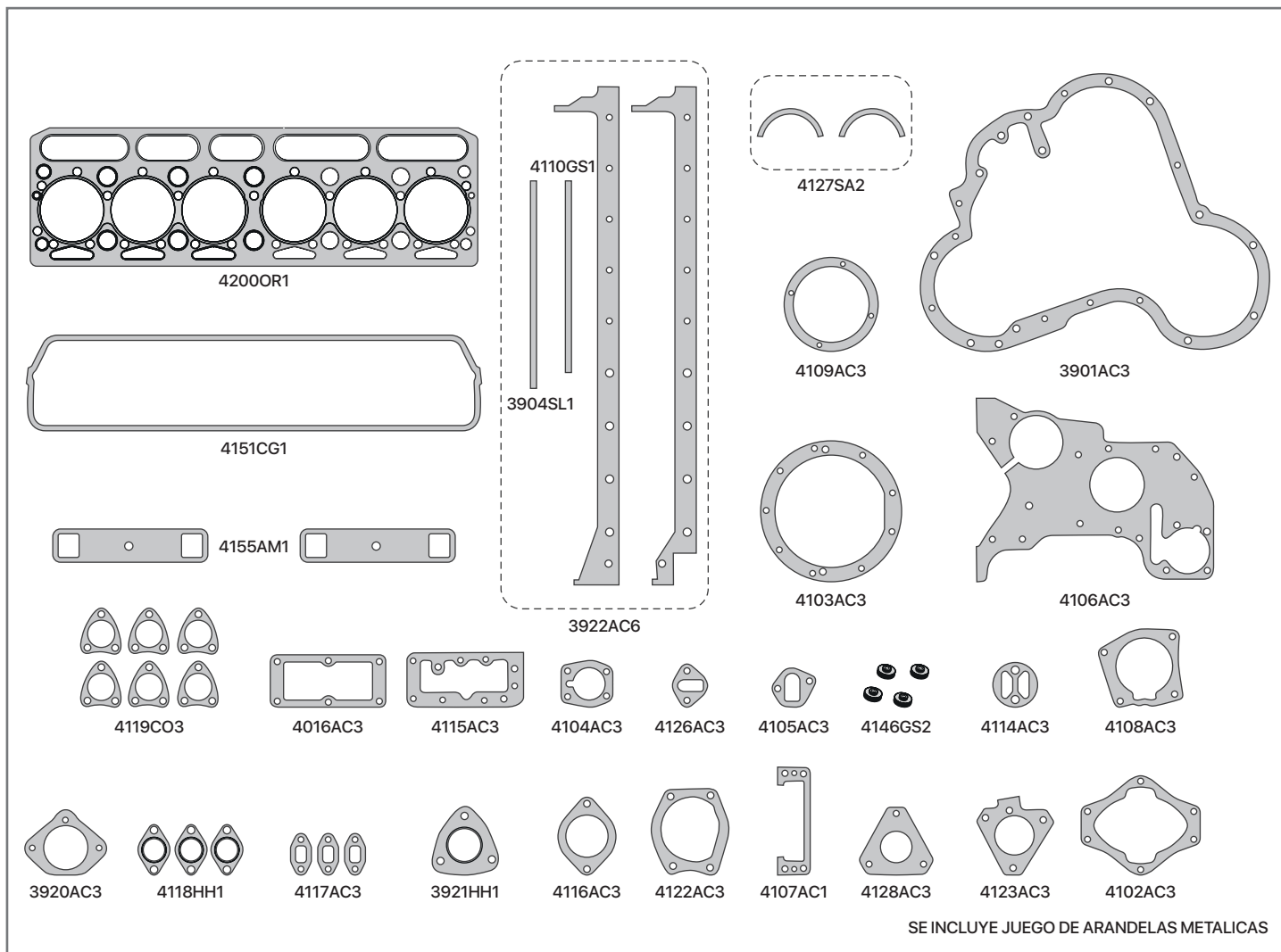

SINONIMO	Nº ORIG	DESCRIPCIÓN
4200OR1	006063	JUNTA TAPA DE CILINDRO (C/A/CH ORIGINAL)
4151CG1	0490760	JUNTA TAPA DE VALVULA
4151CG3	0490760	JUNTA TAPA DE VALVULA (CON REFUERZO P/TEMP.)
3922AC6	006017	JUEGO DE JUNTAS DE CARTER
4118HH1	0490028	JUNTA MULTIPLE DE ESCAPE (006002)
4155AM1	0490026	JUNTA MULTIPLE DE ADMISION
3920AC3	006020	JUNTA BOMBA HIDRAULICA
3921HH1	1485327	JUNTA SALIDA DE ESCAPE
4106AC3	36814112	JUNTA PLACA DE DISTRIBUCION
3901AC3	006013	JUNTA TAPA DE DSITRIBUCION
3901AS3	006013	JUNTA TAPA DE DISTRIBUCIÓN
4122AC3	36866417	JUNTA BOMBA DE AGUA
4126AC3	006074	JUNTA BOMBA DE COMBUSTIBLE
4114AC3	006007	JUNTA FILTRO DE ACEITE A BLOCK (0490514)
4016AC3	0490485	JUNTA TAPA TRASERA TAPA DE CILINDRO
4102AC3	36817134	JUNTA TAPA TRASERA CIGUEÑAL (PORTA RETEN)
4103AC3	33826111	JUNTA TAPA TRASERA CIGUEÑAL (PORTA RETEN)

SINONIMO	Nº ORIG	DESCRIPCIÓN
4104AC3	0490699	JUNTA TAPA TRASERA ÁRBOL DE LEVAS
4105AC3	0490692	JUNTA CONEXIÓN ENTRADA DE AGUA
4107AC1	36853105	JUNTA TAPA TOMA DE FUERZA
4108AC3	36866416	JUNTA BOMBA DE VACIO A DISTRIBUCION
4109AC3	33825409	JUNTA TAPA FRONTAL TUBO VENTEO
4110GS1	0490019	JUNTA CIERRE DE CÁRTER
3904SL1		JUNTA CIERRE DE CÁRTER
4115AC3	0490024	JUNTA TAPA DELANTERA TAPA DE CILINDRO
4116AC3	36835411	JUNTA CONEXIÓN SALIDA DE AGUA
4117AC3	0490391	JUNTA CODO PASO DE AGUA
4119CO3	0490023	JUNTA PRECAMARA COMBUSTION
4123AC3	0490706	JUNTA SOPORTE BOMBA INYECTORA
4128AC3	0490685	JUNTA BOMBA INYECTORA
4146GS2	006073	ARANDELA CIERRE TAPA DE VALVULA
4127SA2	36883106	JUEGO EMPAQUETADURA DE BANCADA
93924VA1		JUEGO DE JUNTAS SIN JUNTA TAPA DE CILINDRO
93923OR1		JUEGO DE JUNTAS PARA MOTOR COMPLETO



# 940310R1

MASSEY FERGUSON 1215 TURBO  
5798 CC FASE II



# IMPERIAL®

UNA BUENA JUNTA

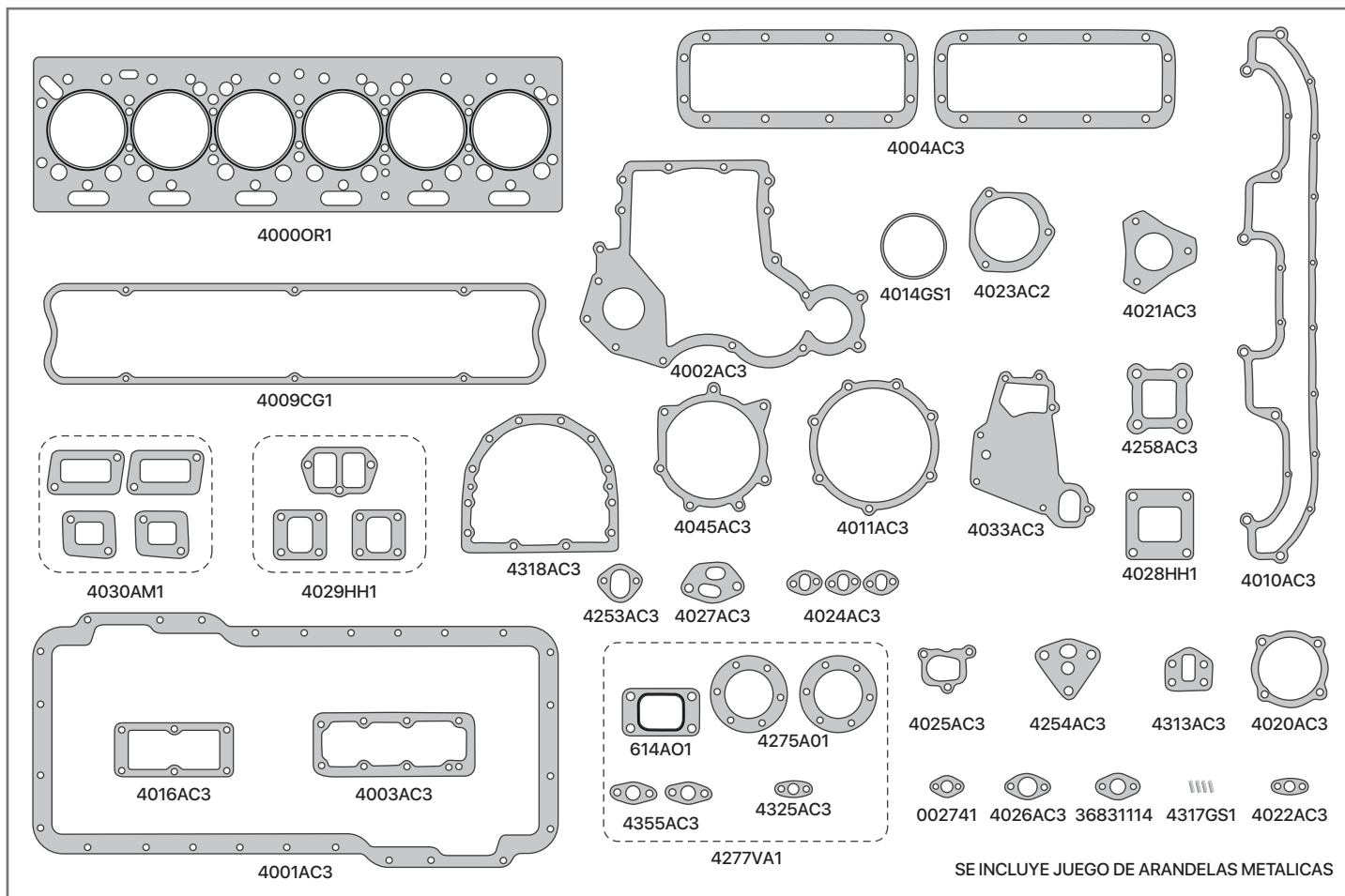

SINONIMO	Nº ORIG	DESCRIPCIÓN
4000OR1	36812545	JUNTA TAPA DE CILINDRO (LAMINADA)
4009CG1	36814112	JUNTA TAPA DE VÁLVULA
4009CG3	36814112	JUNTA TAPA DE VÁLVULA
4001AC3	003246	JUNTA DE CARTER
4029HH1		JUEGO DE JUNTAS MÚLTIPLE DE ESCAPE
4030AM1		JUEGO DE JUNTAS MÚLTIPLE DE ADMISIÓN
4028HH1	1486087	JUNTA SALIDA DE ESCAPE
4002AC3	36814124	JUNTA TAPA DE DISTRIBUCIÓN
4003AC3	36846113	JUNTA CUERPO SALIDA DE AGUA
4004AC3	36846408	JUNTA TAPA DE BOTADORES
4010AC3	36867132	JUNTA CUERPO MÚLTIPLE ADMISIÓN
4011AC3	36826107AC3	JUNTA T. INSPECCIÓN ÁRBOL LEVA
4011AC3	36826107CG1	JUNTA T. INSPECCIÓN ÁRBOL LEVA
4014GS1		ORING. PLACA ADAPTADORA
4016AC3	0490485	JUNTA TAPA TRASERA TAPA CILINDRO
4020AC3	36866434	JUNTA INSPECCIÓN ENG. AUXILIAR
4021AC3	33828108	JUNTA BASE BOMBA INYECTORA
4022AC3	36831118	JUNTA VÁLVULA REGULADORA A BLOCK
4023AC2	36822118	JUNTA PLACA ADPAT. BBA INYECTORA
4024AC3	002742	JUNTA CONEXIÓN SALIDA AGUA

SINONIMO	Nº ORIG	DESCRIPCIÓN
4025AC3	36866432	JUNTA CONEXIÓN ENTRADA AGUA
4026AC3	36832118	JUNTA CAÑO SUCCIÓN BOMBA
4027AC3	002794/003202	JUNTA BASE FILTRO ACEITE
4033AC3	36867174	JUNTA BASE BOMBA AGUA
4045AC3	36867173	JUNTA CUERPO BOMBA AGUA
4253AC3	36862126	JUNTA BOMBA COMBUSTIBLE
	002741	JUNTA BOMBA ACEITE
	36831114	JUNTA BOMBA ACEITE
4258AC3	36866426	JUNTA COMPRESOR A BLOCK
4275AO1		JUNTA BASE ESCAPE TURBO
614AO1		JUNTA SALIDA ESCAPE TURBO
4277VA1		JUEGO TURBO
4313AC3	006090/36851113	JUNTA BOMBA COMBUSTIBLE A BLOCK
4317GS1		CIERRE LATERAL PUERTA A BLOCK
4318AC3	36817157	JUNTA PORTA RETEN BDA TRASERA (RETÉN)
4254AC3	003163/005302	JUNTA CÁMARA FILTRO ACEITE
4325AC3	36833148	JUNTA DRENAJE ACEITE TURBO
4355AC3	36832133	JUNTA CAÑO ACEITE TURBO
94034VA1		JUEGO DE JUNTAS SIN TAPA DE CILINDRO
940310R1		JUEGO DE JUNTAS PARA MOTOR COMPLETO



# 940420R1

MASSEY FERGUSON 1095 / 1195 / 1098  
5798 CC



# IMPERIAL®

UNA BUENA JUNTA

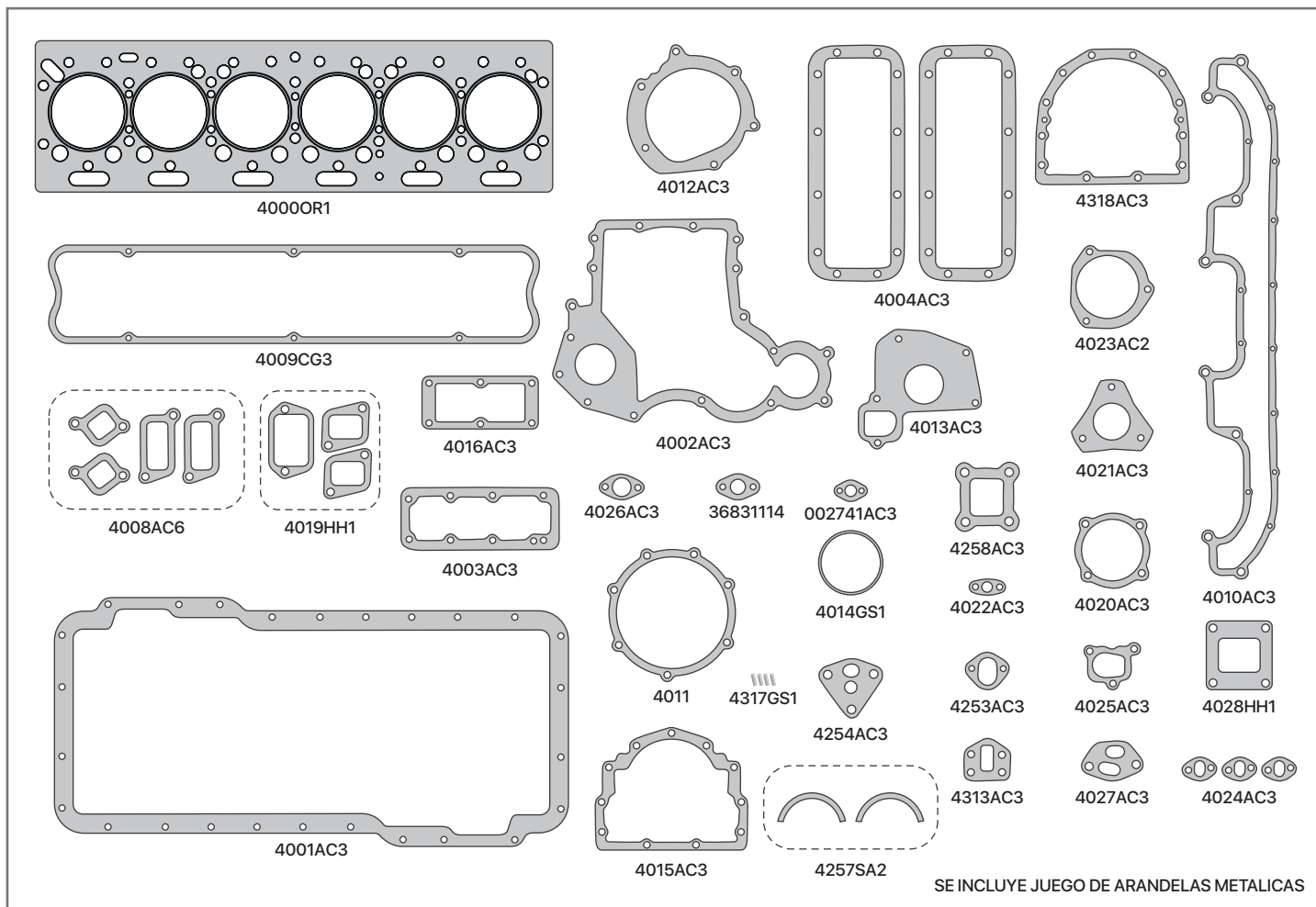

SE INCLUYE JUEGO DE ARANDELAS METALICAS

SINONIMO	Nº ORIG	DESCRIPCIÓN	SINONIMO	Nº ORIG	DESCRIPCIÓN
4000OR1	36812545	JUNTA TAPA DE CILINDRO (LAMINADA)	4023AC2	36822118	JUNTA PLACA ADPAT. BBA INYECTORA
4009CG1	36814112	JUNTA TAPA DE VÁLVULA	4024AC3	002742	JUNTA CONEXIÓN SALIDA AGUA
4009CG3	36814112	JUNTA TAPA DE VÁLVULA	4026AC3	36832118	JUNTA CAÑO SUCCIÓN BOMBA
4001AC3	003246	JUNTA DE CARTER	4027AC3	002794/003202	JUNTA BASE FILTRO ACEITE
4019HH1		JUEGO DE JUNTAS MÚLTIPLE DE ESCAPE	4013AC3	36867117	JUNTA BASE BOMBA DE AGUA
4008AC6		JUEGO DE JUNTAS MÚLTIPLE DE ADMISIÓN	4012AC3	36867139	JUNTA CUERPO BOMBA DE AGUA
4028HH1	1486087	JUNTA SALIDA DE ESCAPE	4025AC3	36866432	JUNTA CONEXIÓN ENTRADA DE AGUA
4002AC3	36814124	JUNTA TAPA DE DISTRIBUCIÓN	4253AC3	36862126	JUNTA BOMBA COMBUSTIBLE
4003AC3	36846113	JUNTA CUERPO SALIDA DE AGUA		36831114	JUNTA BOMBA DE ACEITE
4004AC3	36846408	JUNTA TAPA DE BOTADORES	4257SA2	36883108	JUEGO EMPAQUETADURA BANCADA
4010AC3	36867132	JUNTA CUERPO MÚLTIPLE ADMISIÓN	4258AC3	36866426	JUNTA COMPRESOR A BLOCK
4011AC3	36826107AC3	JUNTA T. INSPECCIÓN ÁRBOL LEVA	4313AC3	006090/36851113	JUNTA BOMBA COMBUSTIBLE A BLOCK
4011CG1	36826107CG1	JUNTA T. INSPECCIÓN ÁRBOL LEVA		002741	JUNTA BOMBA DE ACEITE
4014GS1		ORING PLACA ADAPTADORA	4318AC3	36817157	JUNTA PORTA RETÉN BDA TRASERA (RETÉN)
4015AC3	36817136	JUNTA PORTA RETÉN BDA TRASERA (SOGA)	4254AC3	003163/005302	JUNTA CÁMARA FILTRO ACEITE
4016AC3	0490485	JUNTA TAPA TRASERA TAPA CILINDRO	4317GS1		CIERRE LATERAL PUENTE A BLOCK
4020AC3	36866434	JUNTA INSPECCIÓN ENG. AUXILIAR	94040VA1		JUEGO DE JUNTAS SIN JUNTA TAPA DE CILINDRO
4021AC3	33828108	JUNTA BASE BOMBA INYECTORA	94042OR1		JUEGO DE JUNTAS PARA MOTOR COMPLETO
4022AC3	36831118	JUNTA VÁLVULA REGULADORA A BLOCK			

# 941430R1

PERKINS 4-203 / 3336 CC



# IMPERIAL®

UNA BUENA JUNTA

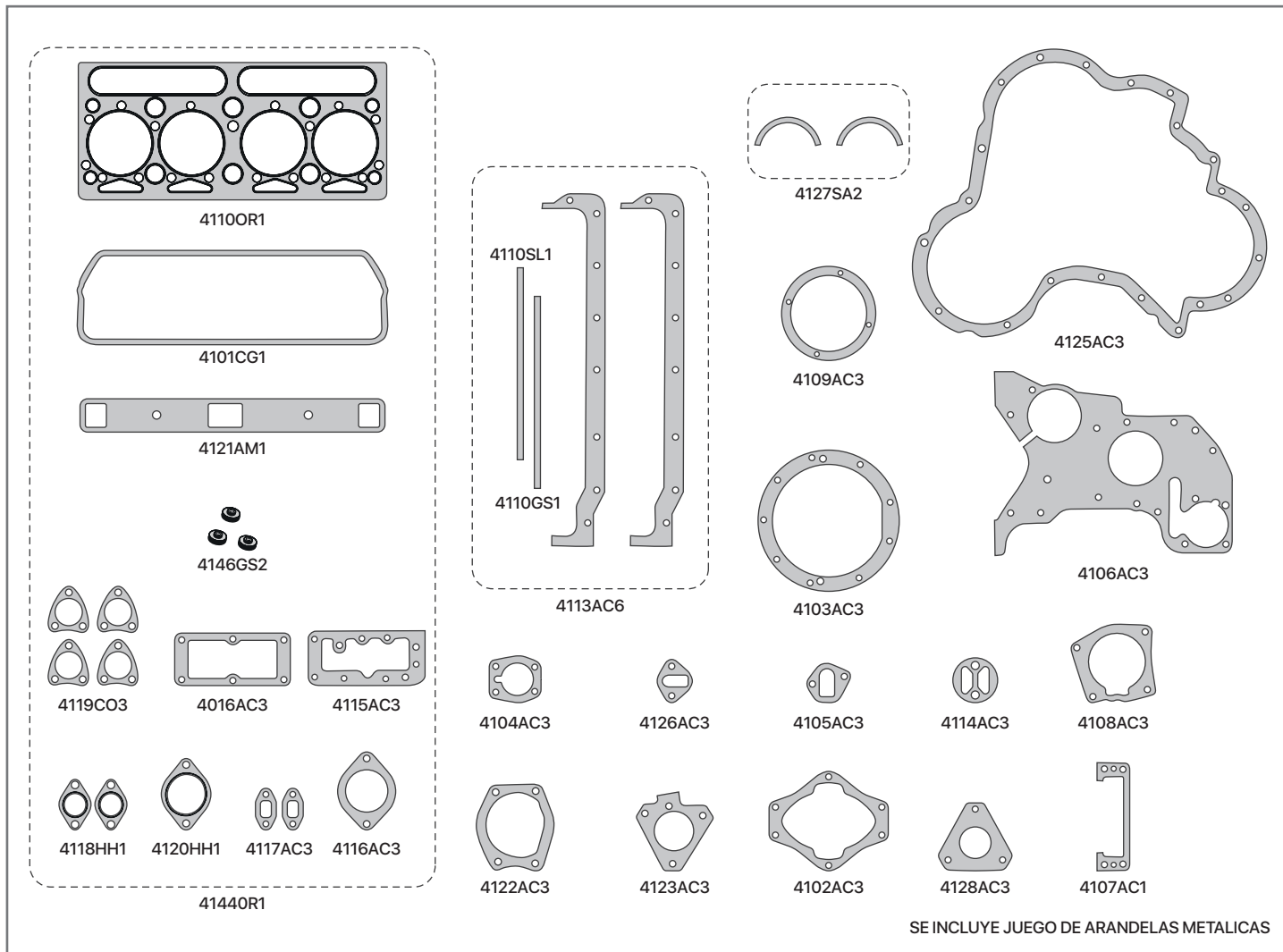

SE INCLUYE JUEGO DE ARANDELAS METALICAS

SINONIMO	Nº ORIG	DESCRIPCIÓN
41000R1	36812125	JUNTA TAPA DE CILINDRO (C/A/C ORIGINAL)
4101CG1	0490704	JUNTA TAPA DE VÁLVULA
4101CG3	0490704	JUNTA TAPA DE VÁLVULA (CON REFUERZO P/TEMP)
4113AC6	006006	JUEGO DE JUNTAS DE CÁRTER
4118HH1	0490028	JUNTA MÚLTIPLE DE ESCAPE (006002)
4121AM1	0490042	JUNTA MÚLTIPLE DE ADMISIÓN (006061)
4120HH1	0490032	JUNTA SALIDA DE ESCAPE
4106AC3	36814112	JUNTA PLACA DE DISTRIBUCIÓN
4125AC3	36813117	JUNTA TAPA DE DISTRIBUCIÓN
4122AC3	36866417	JUNTA BOMBA DE AGUA
4126AC3	006074	JUNTA BOMBA DE COMBUSTIBLE
4114AC3	006007	JUNTA FILTRO DE ACEITE A BLOCK (0490514)
4016AC3	0490485	JUNTA TAPA TRASERA TAPA DE CILINDRO
4102AC3	36817134	JUNTA TAPA TRASERA CIGÜEÑAL (PORTA RETÉN)
4103AC3	33826111	JUNTA TAPA TRASERA CIGÜEÑAL (PORTA RETÉN)
4104AC3	0490699	JUNTA TAPA TRASERA ÁRBOL DE LEVAS
4105AC3	0490692	JUNTA CONEXIÓN ENTRADA DE AGUA

SINONIMO	Nº ORIG	DESCRIPCIÓN
4107AC1	36853105	JUNTA TAPA TOMA DE FUERZA
4108AC3	36866416	JUNTA BOMBA DE VACIO A DISTRIBUCIÓN
4109AC3	33825409	JUNTA TAPA FRONTAL TUBO VENDEO
4110GS1	0490019	JUNTA CIERRE CARTÉR - GOMA SINTETICA
4110SL1	003644	JUNTA CIERRE TRASERO CARTER - SILICONA
4115AC3	0490024	JUNTA TAPA DELANTERA TAPA DE CILINDRO
4116AC3	36835411	JUNTA CONEXIÓN SALIDA DE AGUA
4117AC3	0490391	JUNTA CODO PASO DE AGUA
4119CO3	0490023	JUNTA PRECAMARA COMBUSTIÓN
4123AC3	0490706	JUNTA SOPORTE BOMBA INYECTORA
4128AC3	0490685	JUNTA BOMBA INYECTORA
4146GS2	006073	ARANDELA CIERRE TAPA DE VÁLVULA
4127SA2	36883106	JUEGO EMPAQUETADURA DE BANCADA
4144OR1		JUEGO DESMONTAJE TAPA DE CILINDRO
94144VA1		JUEGO DESMONTAJE SIN JUNTA TAPA DE CILINDRO
94140VA1		JUEGO DE JUNTAS SIN JUNTA TAPA DE CILINDRO
94143OR1		JUEGO DE JUNTAS PARA MOTOR COMPLETO

← VOLVER A PERKINS - MASSEY FERGUSON

# 941780R1

PERKINS 6-305 / 5004 CC  
CADENERO



# IMPERIAL®

UNA BUENA JUNTA

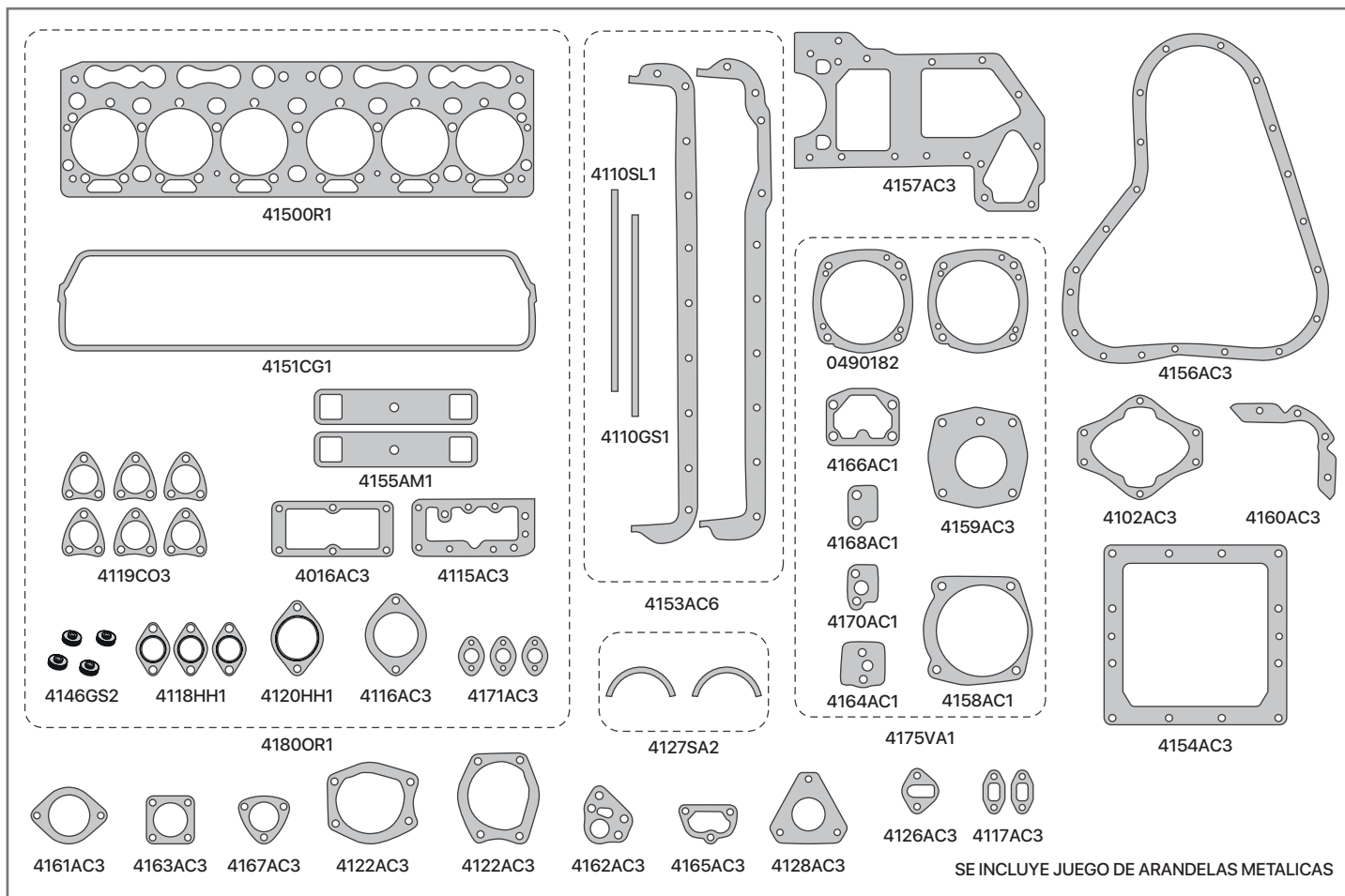

SINONIMO	Nº ORIG	DESCRIPCIÓN
4150OR1	36812511	JUNTA TAPA DE CILINDRO (ORIGINAL)
4151CG1	0490760	JUNTA TAPA DE VÁLVULA
4151CG3	0490760	JUNTA TAPA DE VÁLVULA
4153AC6	0490018	JUEGO DE JUNTAS DE CÁRTER
4154AC3	0490020	JUNTA CARTER INFERIOR (CHICO)
4118HH1	0490028	JUNTA MÚLTIPLE DE ESCAPE (006002)
4155AM1	0490026	JUNTA MÚLTIPLE DE ADMISIÓN
4120HH1	0490032	JUNTA SALIDA DE ESCAPE
4156AC3	0490005	JUNTA TAPA DE DISTRIBUCIÓN
4157AC3	0490002	JUNTA PLACA DE DISTRIBUCIÓN
4122AC3	36866417	JUNTA BOMBA DE AGUA
4126AC3	006074	JUNTA BOMBA DE COMBUSTIBLE
4162AC1	0490187	JUNTA BBA ACEITE A BLO PER. 6-305
4016AC3	0490485	JUNTA TAPA TRASERA TAPA DE CILINDRO
4102AC3	36817134	JUNTA TAPA TRASERA CIGÜEÑAL (PORTA RETÉN)
4110GS1	0490019	JUNTA CIERRE DE CÁRTER
4110SL1	006344	JUNTA CIERRE DE CÁRTER
4115AC3	0490024	JUNTA TAPA DELANTERA TAPA DE CILINDRO
4116AC3	36835411	JUNTA CONEXIÓN SALIDA DE AGUA
4117AC3	0490391	JUNTA CODO PASO DE AGUA

SINONIMO	Nº ORIG	DESCRIPCIÓN
4119CO3	0490019	JUNTA PRECÁMARA COMBUSTIÓN
4128AC3	0490685	JUNTA BOMBA INYECTORA
4152AC3	0490630	JUNTA BASE UNIÓN DISTRIBUCIÓN
4158AC1	0490012	JUNTA CAJA COMANDO AUXILIAR
4159AC3	36861719	JTA BBA VACÍO A COMB PER.6-305
4160AC3	0490003	JUNTA TAPA INFERIOR DISTRIBUCIÓN
4161AC3	0490027	JUNTA CONEXIÓN MÚLTIPLE ADMISIÓN
4163AC3	0490007	JUNTA TUBO CARGA DE ACEITE
4164AC1	0490234	JUNTA SOPORTE BOMBA VACÍO
4165AC3	0490011	JUNTA TAPA REGULADORA ACEITE BLOCK
4166AC1	36851106	JUNTA SOPORTE BOMBA VACÍO
4167AC3	0490013	JUNTA SUPERIOR COMANDO AUXILIAR
4168AC1	0490756	JUNTA SOPORTE BOMBA VACÍO A BLOCK
4170AC1	36853311	JUNTA SOPORTE BOMBA INYECTORA CO.
4171AC3	0490025	JUNTA MÚLTIPLE ENTRADA AGUA
4146GS2	006073	ARANDELA CIERRE TAPA DE VÁLVULA
4127SA2	36883106	JUEGO EMPAQUETADURA DE BANCADA
4180OR1		JUEGO DESMONTAJE TAPA DE CILINDRO
94176VA1		JUEGO DE JUNTAS SIN JUNTA TAPA DE CILINDRO
94178OR1		JUEGO DE JUNTAS PARA MOTOR COMPLETO

# 942050R1

PERKINS 6-305 PF / 5004 CC



# IMPERIAL®

UNA BUENA JUNTA

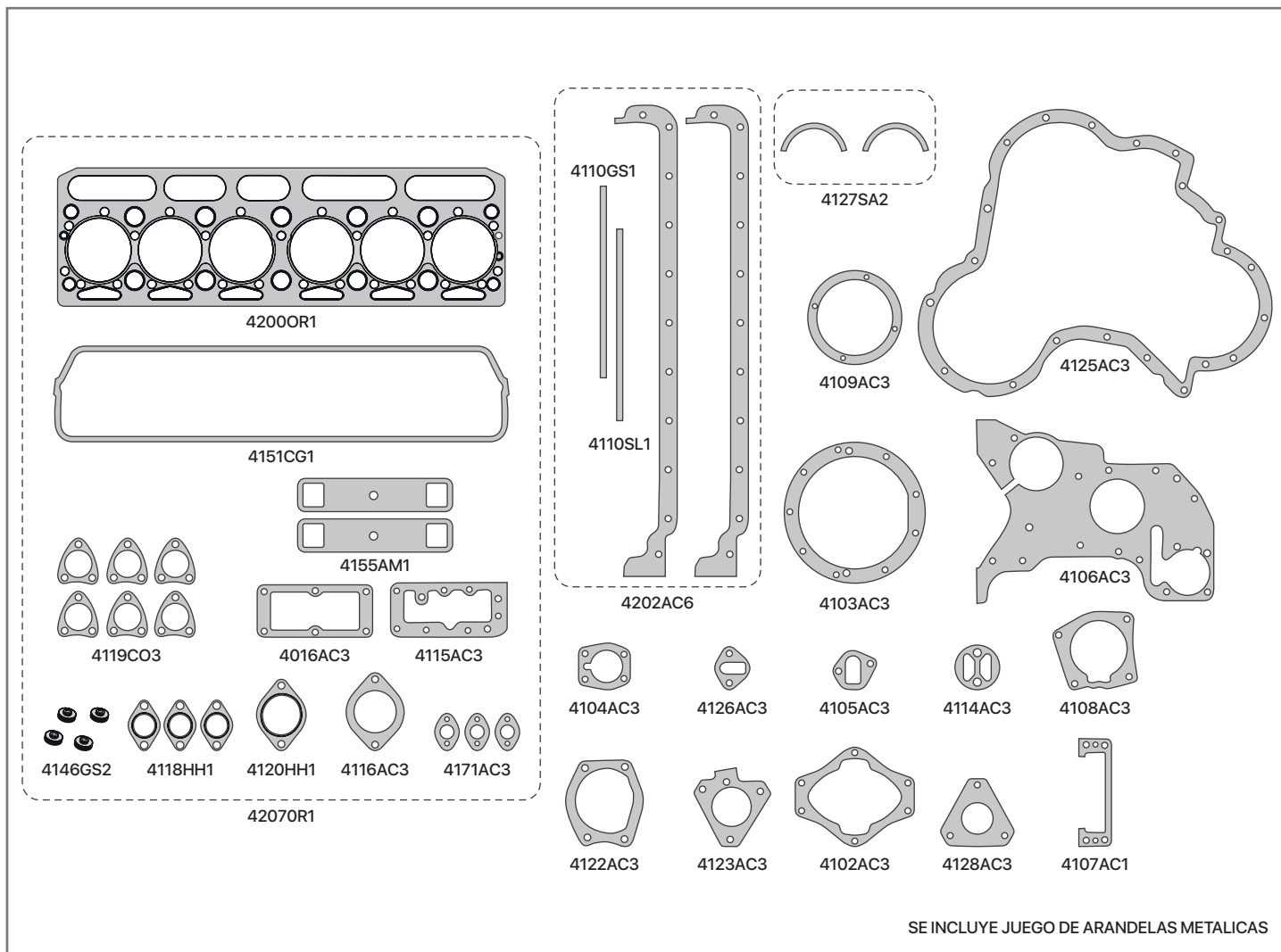

SINONIMO	Nº ORIG	DESCRIPCIÓN
4200OR1	006063	JUNTA TAPA DE CILINDRO (C/A/CH ORIGINAL)
4151CG1	0490760	JUNTA TAPA DE VÁLVULA
4151CG3	0490760	JUNTA TAPA DE VÁLVULA (CON REFUERZO P/TEMP.)
4202AC6	006000	JUEGO DE JUNTAS DE CARTER
4118HH1	0490028	JUNTA MÚLTIPLE DE ESCAPE (006002)
4155AM1	0490026	JUNTA MÚLTIPLE DE ADMISIÓN
4120HH1	0490032	JUNTA SALIDA DE ESCAPE
4106AC3	36814112	JUNTA PLACA DE DISTRIBUCIÓN
4125AC3	36813117	JUNTA TAPA DE DSITRIBUCIÓN
4122AC3	36866417	JUNTA BOMBA DE AGUA
4126AC3	006074	JUNTA BOMBA DE COMBUSTIBLE
4114AC3	006007	JUNTA FILTRO DE ACEITE A BLOCK (0490514)
4016AC3	0490485	JUNTA TAPA TRASERA TAPA DE CILINDRO
4102AC3	36817134	JUNTA TAPA TRASERA CIGUEÑAL (PORTA RETÉN)
4103AC3	33826111	JUNTA TAPA TRASERA CIGUEÑAL (PORTA RETÉN)
4104AC3	0490699	JUNTA TAPA TRASERA ÁRBOL DE LEVAS
4105AC3	0490692	JUNTA CONEXIÓN ENTRADA DE AGUA

SINONIMO	Nº ORIG	DESCRIPCIÓN
4107AC1	36853105	JUNTA TAPA TOMA DE FUERZA
4108AC3	36866416	JUNTA BOMBA DE VACIO A DISTRIBUCIÓN
4109AC3	33825409	JUNTA TAPA FRONTAL TUBO VENDEO
4110GS1	0490019	JUNTA CIERRE CARTER - GOMA SINTETICA
4110SL1	006344	JUNTA CIERRE CARTER (TRASERO) SILICONA
4115AC3	0490024	JUNTA TAPA DELANTERA TAPA DE CILINDRO
4116AC3	36835411	JUNTA CONEXIÓN SALIDA DE AGUA
4117AC3	0490391	JUNTA CODO PASO DE AGUA
4119CO3	0490023	JUNTA PRECÁMARA COMBUSTIÓN
4123AC3	0490706	JUNTA SOPORTE BOMBA INYECTORA
4128AC3	0490685	JUNTA BOMBA INYECTORA
4146GS2	006073	ARANDELA CIERRE TAPA DE VÁLVULA
4127SA2	36883106	JUEGO EMPAQUETADURA DE BANCADA
4207OR1		JUEGO DESMONTAJE TAPA DE CILINDRO
94207VA1		JUEGO DESMONTAJE SIN JUNTA TAPA DE CILINDRO
94203VA1		JUEGO DE JUNTAS SIN JUNTA TAPA DE CILINDRO
94205OR1		JUEGO DE JUNTAS PARA MOTOR COMPLETO

# 942700R1

PERKINS 6-354 FI / 5798 CC  
VEHICULAR



# IMPERIAL®

UNA BUENA JUNTA

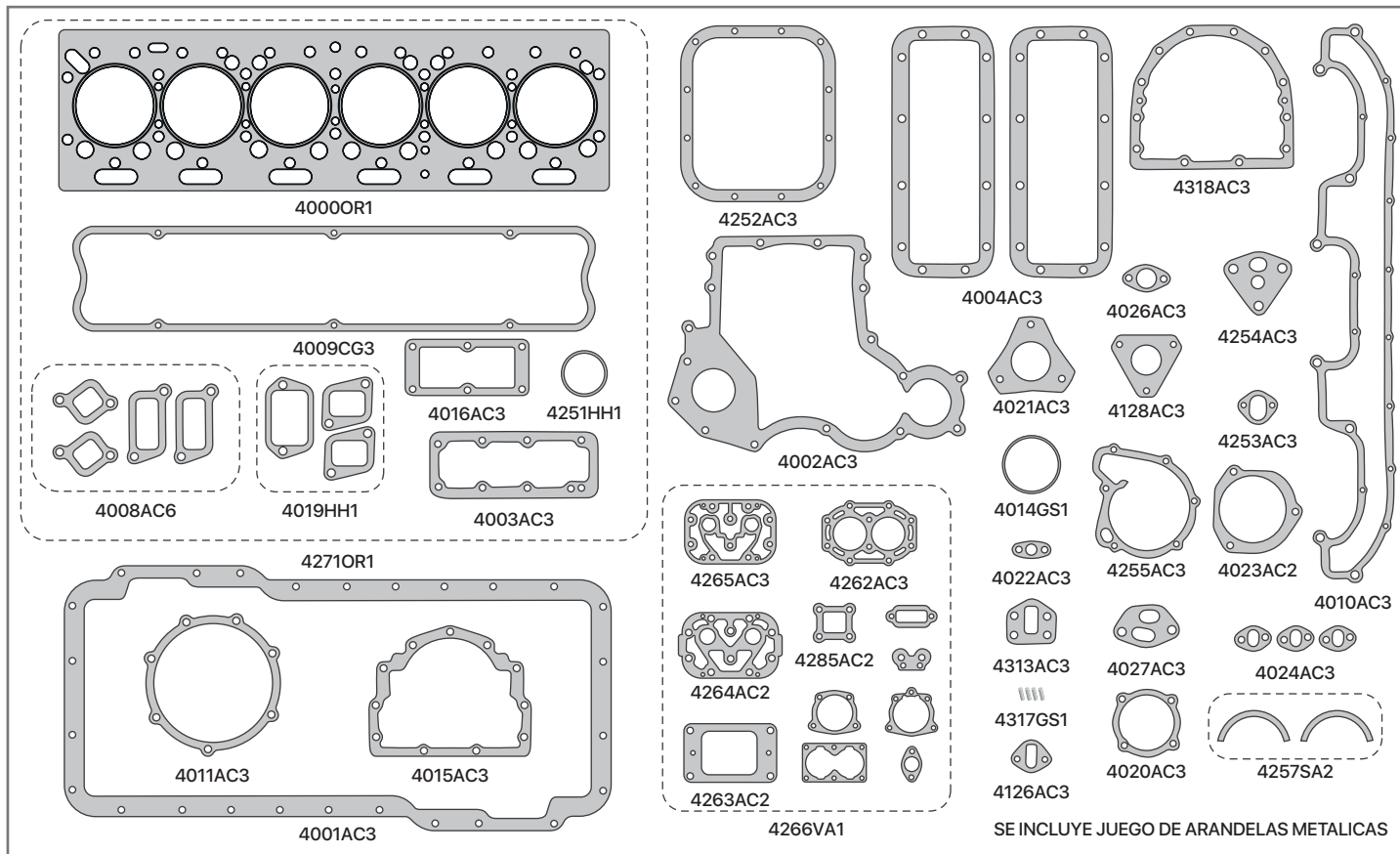

SE INCLUYE JUEGO DE ARANDELAS METALICAS

SINONIMO	Nº ORIG	DESCRIPCIÓN
4000OR1	36812545	JUNTA TAPA DE CILINDRO (LAMINADA)
4009CG1	36814112	JUNTA TAPA DE VÁLVULA
4009CG3	36814112	JUNTA TAPA DE VÁLVULA
4001AC3	003246	JUNTA DE CÁRTER
4019HH1		JUEGO DE JUNTAS MÚLTIPLE DE ESCAPE
4008AC6		JUEGO DE JUNTAS MÚLTIPLE DE ADMISIÓN
4251HH1	0490301	JUNTA SALIDA DE ESCAPE
4002AC3	36814124	JUNTA TAPA DE DISTRIBUCIÓN
4003AC3	36846113	JUNTA CUERPO SALIDA DE AGUA
4004AC3	36846408	JUNTA TAPA DE BOTADORES
4010AC3	36867132	JUNTA CUERPO MÚLTIPLE ADMISIÓN
4011AC3	36826107	JUNTA TAPA INSPECCIÓN ÁRBOL LEVA
4014GS1		ORING PLACA ADAPTADORA
4015AC3	36817136	JUNTA PORTA RETÉN BDA TRASERA (SOGA)
4016AC3	0490485	JUNTA TAPA TRASERA TAPA CILINDRO
4020AC3	36866434	JUNTA INSPECCIÓN ENG. AUXILIAR
4021AC3	33828108	JUNTA BASE BOMBA INYECTORA
4022AC3	36831118	JUNTA VÁLVULA REGULADORA A BLOCK
4023AC2	36822118	JUNTA PLACA ADPAT. BBA INYECTORA
4024AC3	002742	JUNTA CONEXIÓN SALIDA AGUA
4026AC3	36832118	JUNTA CAÑO SUCCIÓN BOMBA
4027AC3	002794/003202	JUNTA BASE FILTRO ACEITE

SINONIMO	Nº ORIG	DESCRIPCIÓN
4126AC3	006074	JUNTA BOMBA COMBUSTIBLE
4128AC3	0490685	JUNTA BASE BOMBA INYECTORA
4252AC3	36847319	JUNTA CARTER CHICO
4253AC3	36862126	JUNTA BOMBA COMBUSTIBLE
4255AC3	36867108	JUNTA BOMBA DE AGUA
4257SA2	36883108	JUEGO EMPAQUETADURA BANCADA
4258AC3	36866426	JUNTA COMPRESOR A BLOCK
4313AC3	006090/36851113	JUNTA BOMBA COMBUSTIBLE A BLOCK
4317GS1		CIERRE LATERAL PUENTE A BLOCK
4318AC3	36817157	JUNTA PORTA RETEN BDA TRASERA (RETÉN)
4254AC3	003163/005302	JUNTA CÁMARA FILTRO ACEITE
4262AC3		JUNTA TAPA CILINDRO COMPR. TENSA
4263AC2		JUNTA BASE CILINDRO COMPR. TENSA
4263AC6		JUNTA BASE CILINDRO COMPR. TENSA - 1.5mm
4263AC6		JUNTA BASE CILINDRO COMPR. TENSA - 3.0mm
4264AC2		JUNTA REF. ENTRE T.C. COMPR. TENSA - TAPA FUNDICION
4265AC2		JUNTA REF. ENTRE T.C. COMPR. TENSA - TAPA ALUMINIO
4266VA1		JUEGO DE JUNTAS COMPRESOR TENSA
4271OR1		JUEGO DESMONTAJE TAPA DE CILINDRO
94271VA1		JUEGO DESM. TAPA DE CILIN. S/JUNTA TAPA DE CILIN.
94267VA1		JUEGO DE JUNTAS SIN JUNTA TAPA DE CILINDRO
94270OR1		JUEGO DE JUNTAS PARA MOTOR COMPLETO



# 94352OR1

PERKINS 6-354 FIV / 5798 CC  
VEHICULAR



# IMPERIAL®

UNA BUENA JUNTA

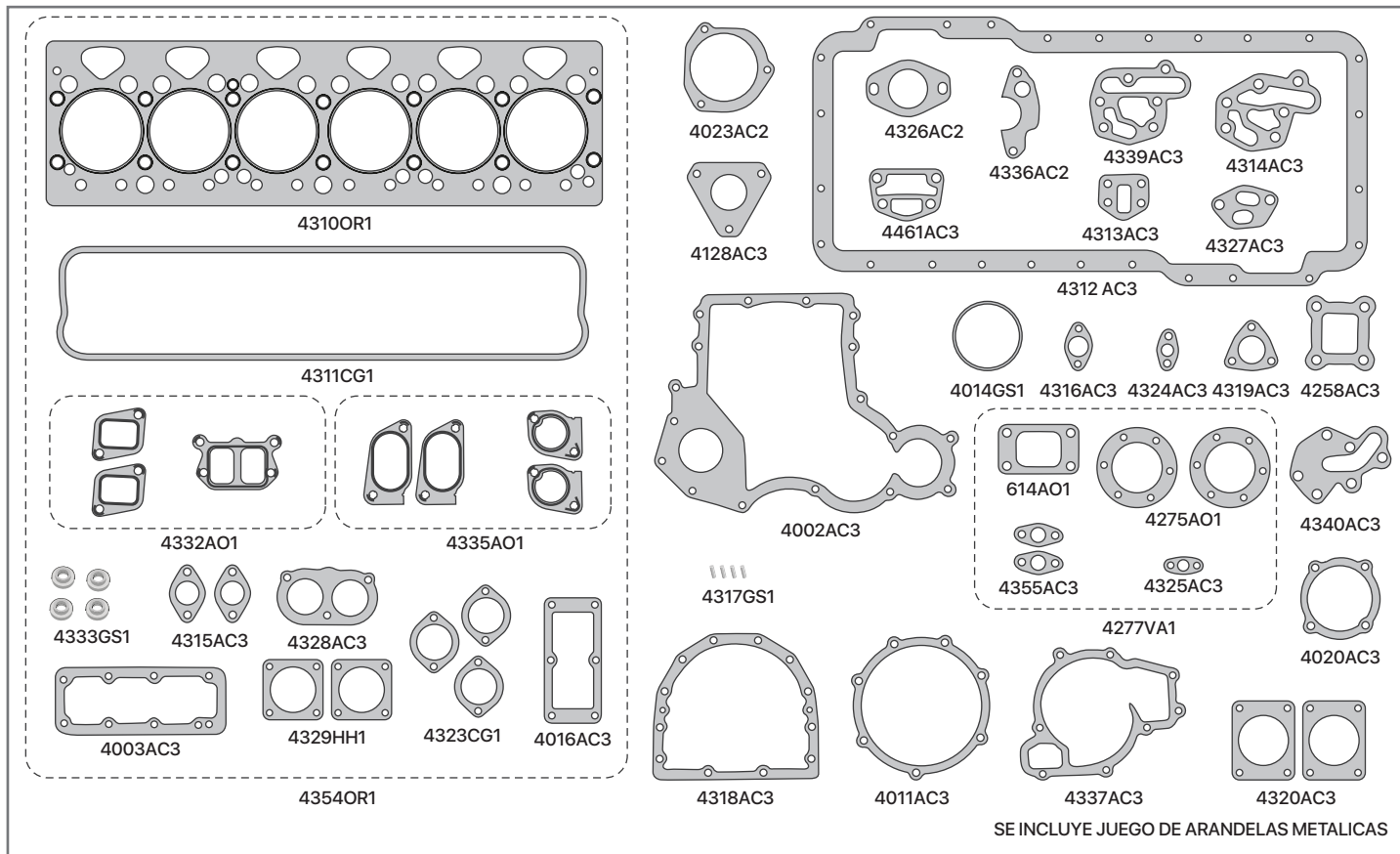

SINONIMO	Nº ORIG	DESCRIPCIÓN
4310OR1	32812607	JUNTA TAPA DE CILINDRO (LAMINADA ORIGINAL)
4311CG1	006104	JUNTA TAPA DE VÁLVULA
4311CG3	006104	JUNTA TAPA DE VÁLVULA
4312AC3	006088	JUNTA DE CARTER
4332AO1		JUEGO DE JUNTAS MÚLTIPLE DE ESCAPE
4335AO1		JUEGO DE JUNTAS MÚLTIPLE DE ADMISIÓN
4002AC3	36814124	JUNTA TAPA DE DISTRIBUCIÓN
4003AC3	36846113	JUNTA CUERPO SALIDA DE AGUA
4011AC3	36826107	JUNTA T. INSPECCIÓN ÁRBOL DE LEVA
4014GS1		ORING PLACA ADAPTADORA
4016AC3	0490485	JUNTA TAPA TRASERA TAPA CILINDRO
4020AC3	36866434	JUNTA INSPECCIÓN ENG. AUXILIAR
4023AC2	36822118	JUNTA PLACA ADPAT. BBA INYECTORA
4128AC3	0490685	JUNTA BASE BOMBA INYECTORA
4258AC3	36866426	JUNTA COMPRESOR A BLOCK
4275AO1		JUNTA BASE ESCAPE TURBO
614AO1		JUNTA SALIDA ESCAPE TURBO
4313AC3	006090/36851113	JUNTA BOMBA COMBUSTIBLE A BLOCK
4314AC3	006095	JUNTA CABEZAL FILTRO ACEITE A BLOCK
4315AC3	0490053	JUNTA TAPA CIERRE
4316AC3	0490474	JUNTA CAÑO VENTILACIÓN
4317GS1		CIERRE LATERAL PUENTE A BLOCK

SINONIMO	Nº ORIG	DESCRIPCIÓN
4318AC3	36817157	JUNTA PORTA RETÉN BANCADA TRASERA (RETÉN)
4319AC3	36821118	JUNTA ENTRADA AGUA BLOCK
4320AC3	36823132	JUNTA CODO ADMISIÓN
4323CG1	36833125	JUNTA BOCA CARGA DE ACEITE
4324AC3	36833139	JUNTA CAÑO BOMBA ACEITE
4325AC3	36833148	JUNTA DRENAJE ACEITE TURBO
4326AC2	36834143	JUNTA BOMBA INYECTORA
4327AC3	36861448	JUNTA BASE FILTRO DE ACEITE
4328AC3	36861745	JUNTA TERMOSTATO
4329HH1	37481108	JUNTA SALIDA DE ESCAPE
4333GS1	33817132	CAPUCHÓN AJUSTE TAPA VÁLVULA
4336AC2	36865532	JUNTA BOMBA DE ACEITE
4337AC3	36867162	JUNTA BOMBA DE AGUA
4339AC3	006089	JUNTA CABEZAL FILTRO DE ACEITE
4340AC3		JUNTA CABEZAL FILTRO ACEITE
4355AC3	36832133	JUNTA CAÑO ACEITE TURBO
4461AC3	36862538	JUNTA FILTRO ACEITE
4277VA1	4275/4276/4355/4325	JUEGO TURBO
94354VA1		JUEGO DESM. TAPA DE CIL. S/JUNTA TAPA DE CIL.
4354OR1		JUEGO DESMONTAJE TAPA DE CILINDRO
94350VA1		JUEGO DE JUNTAS SIN JUNTA TAPA DE CILINDRO
94352OR1		JUEGO DE JUNTAS PARA MOTOR COMPLETO

# | Scania

- 5976VA1** SCANIA L-75 / L-76 / L-110  
11020cc MOTOR D10 / DS10 /  
D11 / DS11 1963/76
- 85978VA1** SCANIA 111 / 112H-R-K-E-DS  
11020cc MOTOR D11/DS11 TD  
DESDE 76/89
- 85980VA1** SCANIA 112G-P-R-T 113K-P-  
R-T ECOLOGICO TD 11020cc  
MOTOR DN/DS/DSC 11 1982/...

[← VOLVER A LINEA PESADA](#)



# 5976VA1

SCANIA L-75 / L-76 / L-110 11020cc  
MOTOR D10 / DS10 / D11 / DS11 1963/76



# IMPERIAL®

UNA BUENA JUNTA

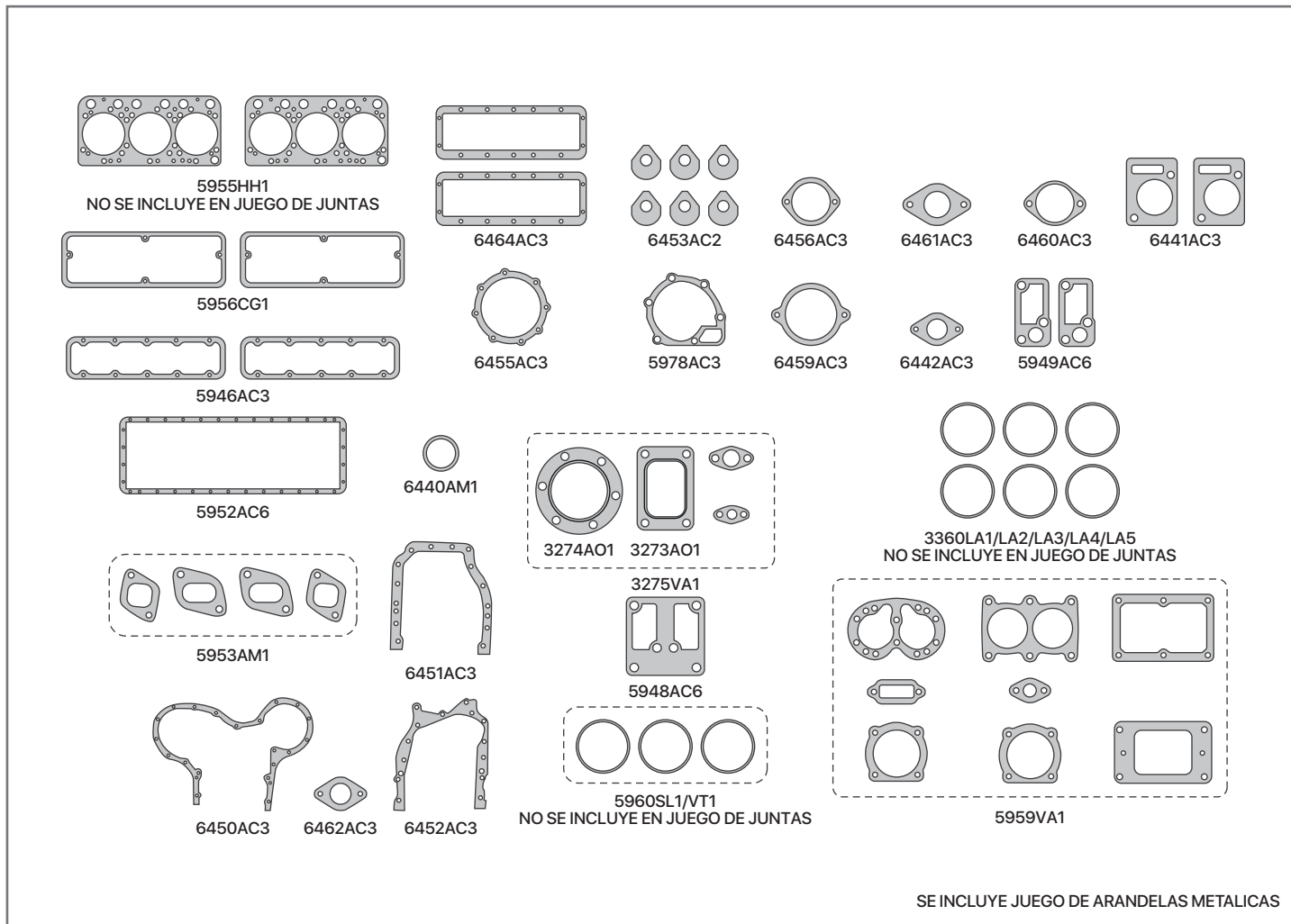

SE INCLUYE JUEGO DE ARANDELAS METALICAS

SINONIMO	Nº ORIG	DESCRIPCIÓN	SINONIMO	Nº ORIG	DESCRIPCIÓN
5956CG1	258459	JUNTA TAPA DE VALVULAS	6461AC3	35309	JUNTA TAPA INSPECCION DE BOTADORES
5952AC6	371503-215242	JUEGO DE JUNTAS PARA CARTER	6462AC3	35161-277340	JUNTA CAÑO DE AGUA
5953AM1		JUEGO DE JUNTAS MULTIPLE DE ESCAPE	6464AC3	181383	JUNTA TAPA DE BOTADORES
5946AC3	393820-277632	JUNTA CAJA DE ADMISION	3273AO1	544139-139616	JUNTA BASE DE TURBO - GARRET
5948AC6	278602	JUNTA PASO DE AGUA	3274AO1	222499-387777	JUNTA SALIDA DE TURBO - GARRET
5949AC6	291826	JUNTA PASO DE AGUA	3275VA1		JUEGO DE JUNTAS PARA TURBO
5978AC3	231795	JUNTA BOMBA DE AGUA	5976VA1		JUEGO DE JUNTAS PARA MOTOR (SIN / JTA T.CIL)
6440AM1	152667	JUNTA SALIDA DE ESCAPE			<b>DEMÁS ARTICULOS RELACIONADOS AL MOTOR</b>
6441AC3	139044	JUNTA TERMOSTATO			<b>NO SE COLOCAN EN EL JUEGO DE JUNTAS</b>
6442AC3	287559-139028	JUNTA TAPA RESPIRADERO DE CARTER	5955HH1		JUNTA TAPA DE CILINDROS
6450AC3	287553-332512	JUNTA TAPA DE DISTRIBUCION	5959VA1		JUEGO DE JUNTAS COMPRESOR BW TUFLO-500 B.WES.
6451AC3	287555-371487	JUNTA CAJA VOLANTE	5960SL1		JUEGO ORINGS DE CAMISA - SILICONA
6452AC3	287554-374742	JUNTA PLACA DISTRIBUCION	5960VT1		JUEGO ORINGS DE CAMISA - VITON
6453AC2	139123	JUNTA SOPORTE DE BALANCINES	3360LA1		SUPLEMENTO DE CAMISA - 0,10mm
6455AC3	302226-163142	JUNTA TAPA INSPECCION DISTRIBUCION	3360LA2		SUPLEMENTO DE CAMISA - 0,15mm
6456AC3	131305	JUNTA SOPORTE DINAMO	3360LA3		SUPLEMENTO DE CAMISA - 0,20mm
6459AC3	139274-371495	JUNTA INSPECCION DE DISTRIBUCION/BOMBA HIDRAULICA	3360LA4		SUPLEMENTO DE CAMISA - 0,25mm
6460AC3	139108	JUNTA COLECTOR DE ADMISION	3360LA5		SUPLEMENTO DE CAMISA - 0,30mm

# 85978VA1

SCANIA 111 / 112H-R-K-E-DS 11020cc  
MOTOR D11/DS11 TD DESDE 76/89



# IMPERIAL®

UNA BUENA JUNTA

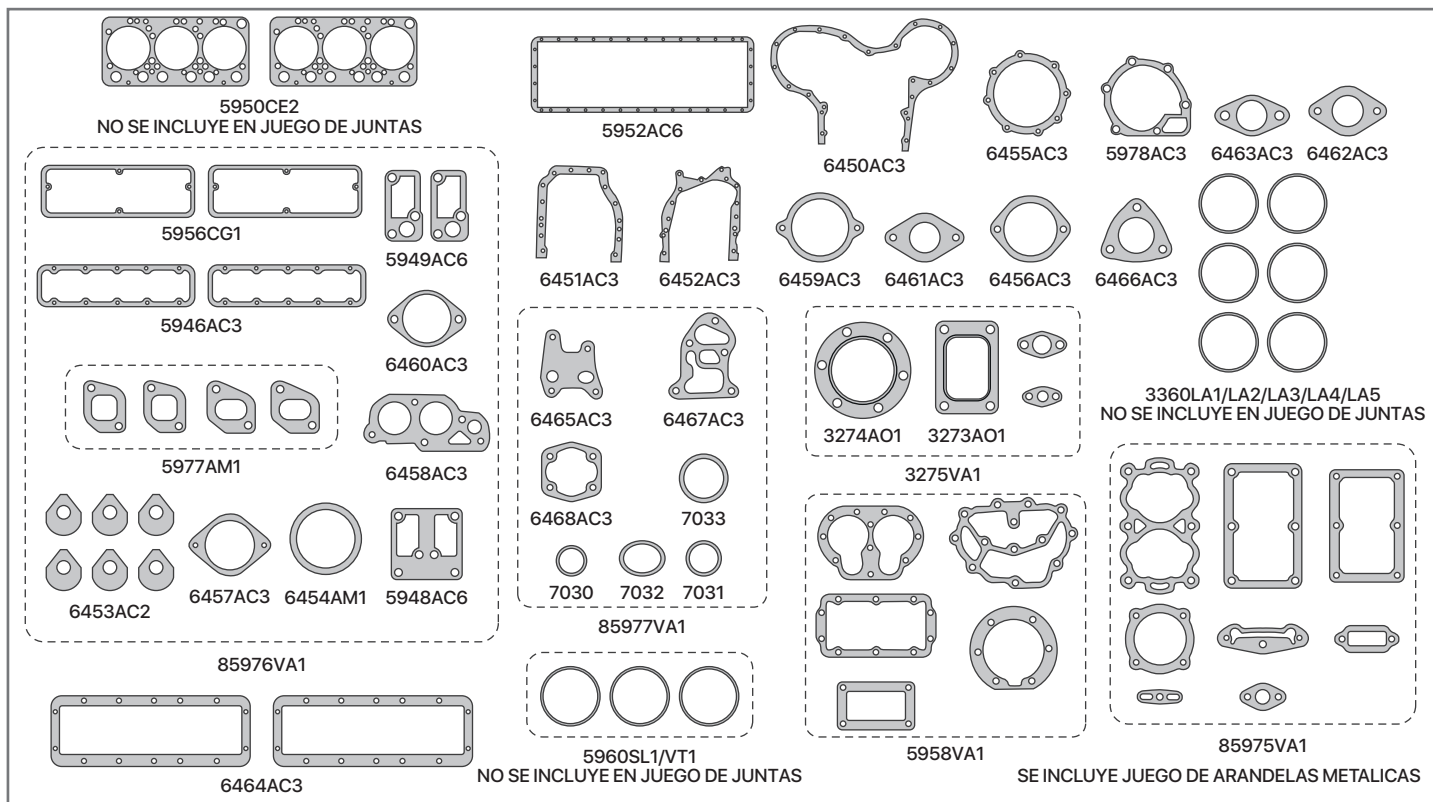

SINONIMO	Nº ORIG	DESCRIPCIÓN
5956CG1	258459	JUNTA TAPA DE VALVULAS
5952AC6	371503-215242	JUEGO DE JUNTAS JUNTA PARA CARTER
5977AM1	277272-277273	JUEGO DE JUNTAS MULTIPLE DE ESCAPE
5946AC3	393820-277632	JUNTA CAJA DE ADMISION
5948AC6	278602	JUNTA PASO DE AGUA
5949AC6	291826	JUNTA PASO DE AGUA
5978AC3	231795	JUNTA BOMBA DE AGUA
6450AC3	287553-332512	JUNTA TAPA DE DISTRIBUCION
6451AC3	287555-371487	JUNTA CAJA VOLANTE
6452AC3	287554-374742	JUNTA PLACA DE DISTRIBUCION
6453AC2	139123	JUNTA SOPORTE BALANCINES
6454AM1	183938	JUNTA SALIDA DE ESCAPE
6456AC3	131305	JUNTA SOPORTE DINAMO
6457AC3	277633	JUNTA CALEFACCION
6458AC3	238148	JUNTA TERMOSTATO
6459AC3	139274-371495	JUNTA INSP. DISTRIBUCION / BOMBA HIDRAULICA
6460AC3	139108	JUNTA COLECTOR ADMISION
6461AC3	35309	JUNTA TAPA INSPECCION BOTADORES
6462AC3	35161-277340	JUNTA CAÑO DE AGUA
6463AC3	170765-235610	JUNTA RESPIRADOR DE ACEITE
6464AC3	181383	JUNTA TAPA BOTADORES
6465AC3	232961	JUNTA SOPORTE ENFRIADOR DE ACEITE
6466AC3	292759	JUNTA TUBO ENTRADA DE AGUA
6467AC3	238403	JUNTA SUPERIOR FILTRO DE ACEITE

SINONIMO	Nº ORIG	DESCRIPCIÓN
6468AC3	170765	JUNTA BASE FILTRO DE ACEITE
3273AO1	544139-139616	JUNTA BASE DE TURBO
3274AO1	222499-387777	JUNTA SALIDA DE TURBO
3275AO1		JUEGO DE JUNTAS PARA TURBO
85977VA1		JUEGO DE JUNTAS ENFRIADOR DE ACEITE
7033		ORING 133x3,5
7032		ORING 104,4x3,5
7031		ORING 60x2,6
7030		ORING 26,x 2,6
85976VA1		J. DE JUNTAS DESM. T. DE CILINDRO (S/JTA T.CIL )
85978VA1		JUEGO DE JUNTAS PARA MOTOR (S/JTA T.CIL)
		<b>DEMÁS ARTICULOS RELACIONADOS AL MOTOR</b>
		<b>NO SE COLOCAN EN EL JUEGO DE JUNTAS</b>
5950CE2	373472	JUNTA TAPA DE CILINDROS
5960SL1		JUEGO ORINGS DE CAMISA - SILICONA
5960VT1		JUEGO ORINGS DE CAMISA - VITON
85975VA1		JUEGO DE JUNTAS COMPRESOR VARGA 70mm
5958VA1		J. DE JUNTAS COMPRESOR BENDIX WHESTINGHOUSE
3360LA1		SUPLEMENTO DE CAMISA - 0,10mm
3360LA2		SUPLEMENTO DE CAMISA - 0,15mm
3360LA3		SUPLEMENTO DE CAMISA - 0,20mm
3360LA4		SUPLEMENTO DE CAMISA - 0,25mm
3360LA5		SUPLEMENTO DE CAMISA - 0,30mm

# 85980VA1

SCANIA 112G-P-R-T

113K-P-R-T ECOLOGICO TD 11020cc

MOTOR DN/DS/DSC 11 1982/...



# IMPERIAL®

UNA BUENA JUNTA

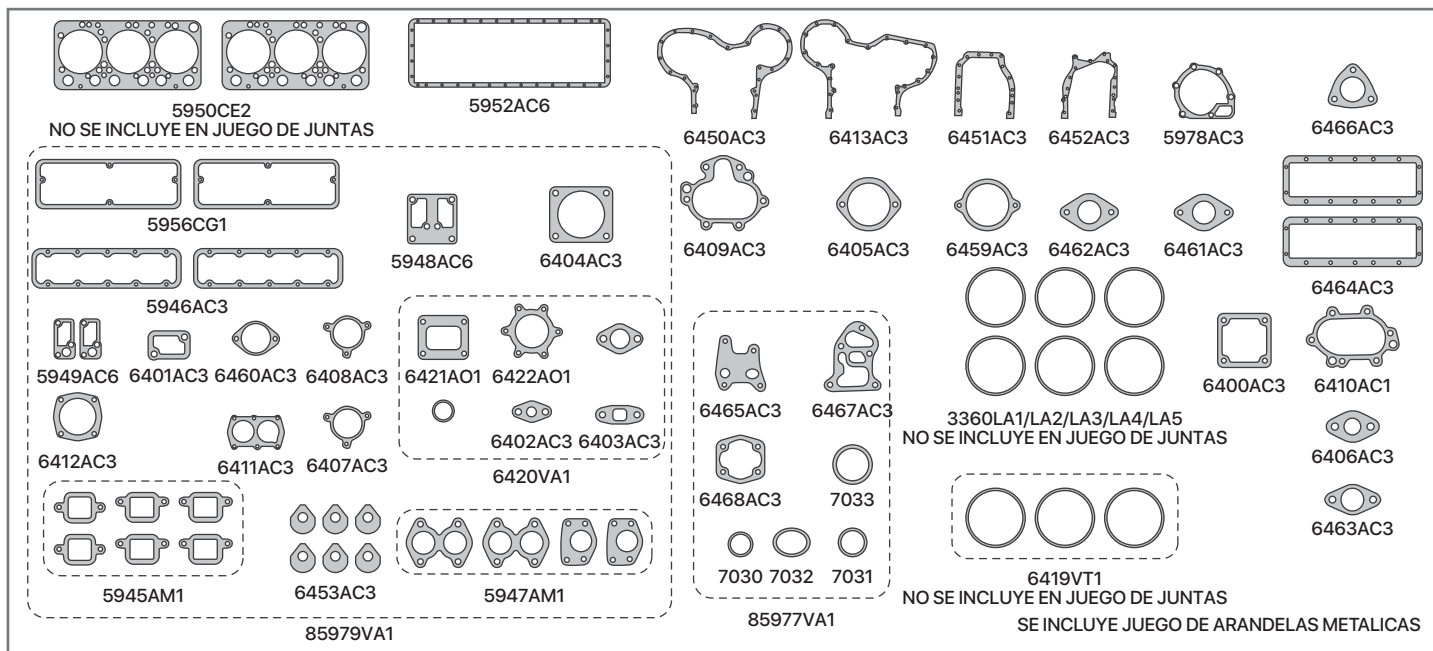

SINONIMO	Nº ORIG	DESCRIPCIÓN
5956CG1	258459	JUNTA TAPA DE VALVULAS
5952AC6	371503-215242	JUEGO DE JUNTAS PARA CARTER
5946AC3	393820-277632	JUNTA CAJA DE ADMISION
6464AC3	181383	JUNTA TAPA DE BOTADORES
5945AM1	1675583-1675584	JUEGO JUNTAS MULTIPLE DE ADMISION
5947AM1	1109288-378264	JUEGO DE JUNTAS MULTIPLE DE ESCAPE
6413AC3	1675602	JUNTA TAPA DE DISTRIBUCION
6450AC3	287553-332512	JUNTA TAPA DE DISTRIBUCION
6451AC3	287555-371487	JUNTA CAJA VOLANTE
6452AC3	287554-374742	JUNTA PLACA DE DISTRIBUCION
6453AC2	139123	JUNTA SOPORTE BALANCIN
5948AC6	278602	JUNTA PASO DE AGUA
5949AC6	291826	JUNTA PASO DE AGUA
5978AC3	231795	JUNTA BOMBA DE AGUA
6400AC3	272793	JUNTA VARRILLA DE ACEITE
6401AC3	295060	JUNTA TERMOSTATO
6402AC3	139472	JUNTA ENTRADA DE ACEITE
6403AC3	545555	JUNTA SALIDA DE ACEITE
6404AC3	287789	JUNTA TUBO COLECTOR
6405AC3	332598	JUNTA BOMBA HIDRAULICA
6406AC3	139471	JUNTA TUBO SUCCION ACEITE
6407AC3	338332	JUNTA CAJA DE ADMISION
6408AC3	384464	JUNTA CAJA DE ADMISION
6409AC1	225835	JUNTA CUERPO BOMBA DE ACEITE
6410AC1	225836	JUNTA BASE BOMBA DE ACEITE
6411AC3	271237	JUNTA BASE TERMOSTATO
6412AC3	278334-237936	JUNTA TAPA TERMOSTATO
6459AC3	139274-371495	JUNTA INSECCION DISTRIBUCION/BOMBA HIDRAULICA

SINONIMO	Nº ORIG	DESCRIPCIÓN
6460AC3	139108	JUNTA COLECTOR ADMISION
6461AC3	35309	JUNTA INSPECCION BOTADORES
6462AC3	35161-277340	JUNTA CAÑO DE AGUA
6463AC3	170765-235610	JUNTA RESPIRADOR DE CARTER
6465AC3	232961	JUNTA SOPORTE ENFRIADOR DE ACEITE
6466AC3	292759	JUNTA TUBO ENTRADA DE AGUA
6467AC3	238403	JUNTA SUPERIOR FILTRO DE ACEITE
6468AC3	170765	JUNTA BASE FILTRO DE ACEITE
6421AO1	325245-1323354	JUNTA BASE DE TURBO
6422AO1	365863	JUNTA SALIDA DE TURBO
6420VA1		JUEGO DE JUNTAS PARA TURBO
85977VA1		JUEGO DE JUNTAS ENFRIADOR DE ACEITE
7033		ORING 133x3,5
7032		ORING 104,43,5
7031		ORING 60x2,6
7030		ORING 26,6x2,6
85979VA1		JUEGO DE JUNTAS DESMONTAJE TAPA DE CILINDRO (S/JTATOL)
85980VA1		JUEGO DE JUNTAS PARA MOTOR (S/ JTA T.CIL)
		<b>DEMÁS ARTICULOS RELACIONADOS AL MOTOR</b>
		<b>NO SE COLOCAN EN EL JUEGO DE JUNTAS</b>
5950CE2	373472	JUNTA TAPA DE CILINDROS
6419VT1		JUEGO ORINGS DE CAMISA - VITON
3360LA1		SUPLEMENTO DE CAMISA - 0,10mm
3360LA2		SUPLEMENTO DE CAMISA - 0,15mm
3360LA3		SUPLEMENTO DE CAMISA - 0,20mm
3360LA4		SUPLEMENTO DE CAMISA - 0,25mm
3360LA5		SUPLEMENTO DE CAMISA - 0,30mm

# | Zanello

**7459VA1** ZANELLO W-56 / 220 / 240  
1989/...

**7517VA1** ZANELLO VM TURBO V206 3 CIL.

**7518VA1** ZANELLO VM TURBO V210 4 CIL.

**7519VA1** ZANELLO VM TURBO T417 6 CIL.

[← VOLVER A LINEA PESADA](#)

# 7459VA1

ZANELLO W-56 / 220 / 240 1989/...



# IMPERIAL®

UNA BUENA JUNTA

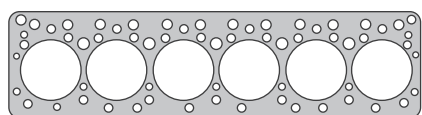

7449AM1  
NO SE INCLUYE EN JUEGO DE JUNTAS

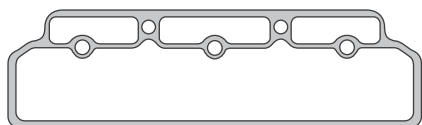

3061AM1

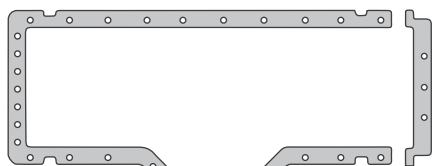

7452AC7

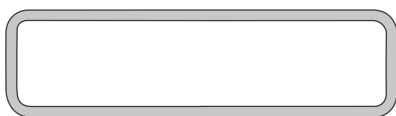

7451CG1

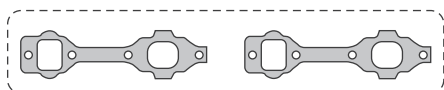

3183CE1

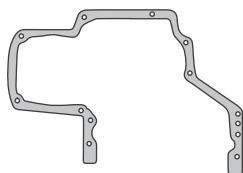

7453AC3

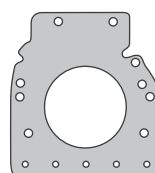

7454AC3



7455AC3



N° 8

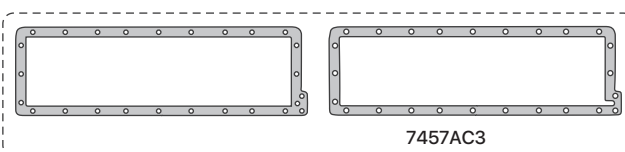

7457AC3

7457VA1



3088AC3

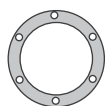

7458CG1

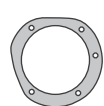

3079AC2

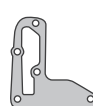

3066AC3

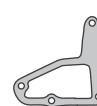

N° 9



4817AC3



83079AC2



N° 3



N° 2



N° 7



N° 12



N° 5



N° 11



617AC3



N° 6



616AC3



615AM1



614AM1

SINONIMO	N° ORIG	DESCRIPCIÓN
7449AM1		JUNTA TAPA DE CILINDROS - 98 MM
3061AM1		JUNTA TAPA DE VALVULAS
7451CG1		JUNTA TAPA DE BOTADORES
7452AC7		JUNTA PARA CARTER
7453AC3		JUNTA TAPA DE DISTRIBUCION
7454AC3		JUNTA CUBREVOLANTE
7455AC3		JUNTA BOMBA DE AGUA
7457AC3		JUNTA TAPA RADIADOR DE ACEITE
7457VA1		JUEGO REFRIGERACION DE ACEITE
7458CG1		JUNTA INSPECCION TAPA DE DISTRIBUCION
3066AC3		JUNTA BASE BOMBA DE AGUA
3079AC2		JUNTA BOMBA INYECTORA
3088AC3		JUNTA COLECTOR BOMBA DE AGUA (CAÑO)
4817AC3		JUNTA BOMBA DE COMBUSTIBLE
83079AC2		JUNTA BASE DE COMPRESOR

SINONIMO	N° ORIG	DESCRIPCIÓN
614AM1		JUNTA BASE DE TURBO
615AM1		JUNTA SALIDA DE TURBO
616AC3		JUNTA TUBO ACEITE A TURBO
617AC3		JUNTA DESCARGA ACEITE TURBO
N° 2		JUNTA CUERPO CARACAZA BOMBA INYECTORA
N° 3		JUNTA TAPA DE INSPECCION
N° 5		JUNTA TERMOSTATO
N° 6		JUNTA
N° 7		JUNTA BASE FILTRO DE ACEITE
N° 8		JUNTA CARCAZA REGULADOR
N° 9		JUNTA BASE BOMBA DE AGUA
N° 11		JUNTA RADIADOR DE ACEITE
N° 12		JUNTA COLECTOR BOMBA DE AGUA
7459VA1		JUEGO DE JUNTAS PARA MOTOR ( SIN JTA.T.CIL)



**IMPERIAL**<sup>®</sup>  
UNA BUENA JUNTA

**7517VA1** ZANELLO VM TURBO V206 3 CIL.

**7518VA1** ZANELLO VM TURBO V210 4 CIL.

**7519VA1** ZANELLO VM TURBO T417 6 CIL.

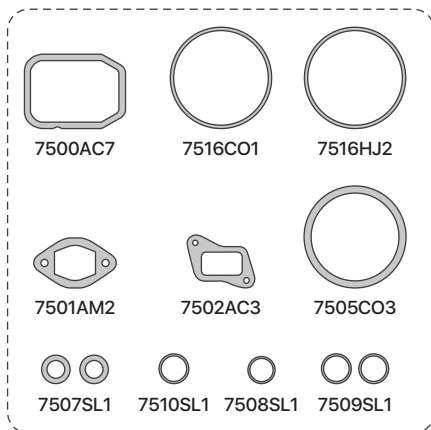

7514VA1

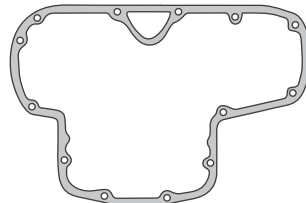

7515AC3

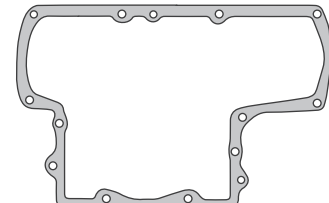

7520AC3

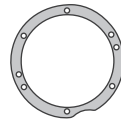

7523AD1

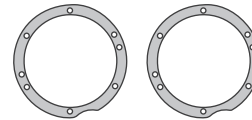

7523AD2



7506AC3



7504AM1



7503AM1



7522AC3

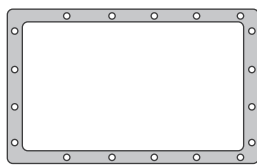

7511AC3

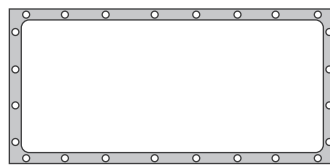

7512AC3

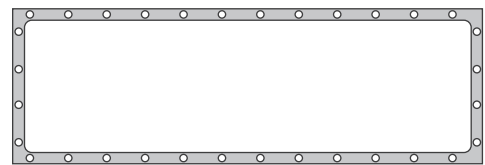

7513AC3

SINONIMO	Nº ORIG	DESCRIPCIÓN	SINONIMO	Nº ORIG	DESCRIPCIÓN
7505CO3		JUNTA TAPA DE CILINDROS	7507VT1		RETEN DE VARILLA - VITON
7500AC7		JUNTA TAPA DE VALVULAS	7508SL1		ORING 12 x 2,5 - SILICONA
7500CG1		JUNTA TAPA DE VALVULAS	7508VT1		ORING 12 x 2,5 - VITON
7511AC3		JUNTA PARA CARTER - 3 CILINDROS	7509SL1		ORING BOTADORES 18 x 4
7512AC3		JUNTA PARA CARTER - 4 CILINDROS	7510SL1		ORING 19 x 2
7513AC3		JUNTA PARA CARTER - 6 CILINDROS	7506AC3		JUNTA BASE FILTRO DE ACEITE
7501AM2		JUNTA MULTIPLE DE ESCAPE	7516CO1		SUPLEMENTO DE CAMISA - 0,10mm
7502AC3		JUNTA MULTIPLE DE ADMISION	7516HJ2		SUPLEMENTO DE CAMISA - 0,20mm
7515AC3		JUNTA TAPA DE DISTRIBUCION MODELO VIEJO	7503AM1		JUNTA BASE TURBO
7520AC3		JUNTA TAPA DE DISTRIBUCION MODELO NUEVO	7504AM1		JUNTA SALIDA TURBO
7522AC3		JUNTA CODO DE ADMISION	7514VA1		JUEGO DE JUNTAS PARA REPARACION DE CILINDROS
7523AD1		JUNTA SUPLEMENTO BANCADA - ESP 0,2	7517VA1		JUEGO DE JUNTAS PARA MOTOR COMPLETO - 3 CILINDROS
7523AD2		JUNTA SUPLEMENTO BANCADA - ESP 0,4	7518VA1		JUEGO DE JUNTAS PARA MOTOR COMPLETO - 4 CILINDROS
7507SL1		RETEN DE VARILLA - SILICONA	7519VA1		JUEGO DE JUNTAS PARA MOTOR COMPLETO - 6 CILINDROS



### CASA CENTRAL

📍 SAN MARTIN 2445 - (S2000FTO) ROSARIO

☎ TELEFONO: 0341-4824822 (L.R.)

✉ E-mail: [ventasrosario@imperialsa.com.ar](mailto:ventasrosario@imperialsa.com.ar)

### SUCURSAL CASEROS

📍 ANGEL PINI 4750 - (B1678BUJ) CASEROS

☎ TELEFONO: 011-47340750 (L.R.)

✉ E-mail: [ventasautoba@imperialsa.com.ar](mailto:ventasautoba@imperialsa.com.ar)

### SUCURSAL BAHIA BLANCA

📍 THOMPSON 575 - (B8000DIK) BAHIA BLANCA

☎ TELEFONO: 0291-4500493

✉ E-mail: [ventasbahiaablanca@imperialsa.com.ar](mailto:ventasbahiaablanca@imperialsa.com.ar)

← VOLVER A INDICE

